

FISHER & PAYKEL



We live one day at a time.

Une histoire qui ose innover.

Depuis notre création en 1934, nous sommes devenus une entreprise mondiale de plus de 3000 travailleurs, spécialisée dans le design. Nos produits, conçus et développés en Nouvelle-Zélande, sont commercialisés dans 50 pays du monde. Notre héritage en matière de design repose sur un esprit pionnier et une culture de la curiosité qui ont remis en question la conception conventionnelle des électroménagers afin de proposer systématiquement des produits adaptés aux besoins des consommateurs.

Pour nous, l'héritage consiste à se tourner vers l'avenir tout en veillant que ce que nous développons aujourd'hui soit conforme aux principes fondamentaux de la conception durable. Nous nous engageons à poursuivre la recherche et le développement. Notre culture est celle de l'innovation ouverte, qui permet de travailler ensemble pour obtenir des idées qui correspondent à nos clients et respectent notre planète.

DESIGNED IN NEW ZEALAND

C

L

E

E

A

N



Nous aimons les tiroirs.

Les lave-vaisselles à tiroir de Fisher & Paykel sont conçus pour rendre la vaisselle plus facile que jamais. En effet, le système de tiroirs combiné à une électronique intelligente et à une technologie de lavage indépendante permet une vaisselle de qualité et une meilleure ergonomie. Nous l'appelons la technologie DishDrawer™. Chaque modèle est un lave-vaisselle autonome doté d'une technologie qui permet de configurer les modules traditionnels à double ou simple format à une hauteur ergonomique, offrant ainsi une liberté totale de conception.

Grâce aux simples ou doubles tiroirs en hauteur, vous pouvez choisir la configuration qui convient le mieux à votre situation. Cette gamme de lave-vaisselle peut facilement être intégrée dans votre cuisine, dissimulée dans une armoire. De plus, la conception ergonomique nécessite moins de mouvements pour l'ouvrir, le remplir et le refermer.

DESIGNED FOR REAL LIFE



DishDrawer™ Double tiroir

Conçu pour s'encastrier aux armoires de cuisine déjà présentes, le lave-vaisselle à double tiroir a des dimensions similaires aux lave-vaisselle traditionnels, mais offre l'avantage de deux tiroirs indépendants pour plus de commodité et d'ergonomie.

1

INNOVANT

Ce lave-vaisselle est le premier de ce genre dans le monde en termes de conception et d'agencement. Avant de commencer le lavage, le détergent passe par le distributeur de flux, qui est aussi le premier au monde, pour s'assurer qu'il soit complètement dissous, ce qui garantit un lavage plus rapide et plus hygiénique sans aucune trace de résidu de détergent.

2

PRATIQUE

Le lave-vaisselle à double tiroir permet à l'utilisateur d'adapter le programme de lavage au type de charge présent dans chaque tiroir.

3

ERGONOMIQUE

Le lave-vaisselle à tiroir est aussi facile à ouvrir et à fermer qu'un tiroir de cuisine. Il est placé à une hauteur ergonomique, de sorte que le remplissage et le vidage ne nécessitent qu'un minimum de flexion. Des modules faciles à utiliser vous permettent de placer facilement les grandes casseroles et les plats dans le tiroir.

4

EFFICACE

Ce modèle offre un choix de 15 programmes de lavage, y compris des modes Eco pour minimiser la consommation d'eau et d'énergie.

5

SÉCURITÉ

Une sécurité pour les enfants est prévue.

6

ÉCOLOGIQUE

Ce lave-vaisselle a obtenu un score optimal en matière d'efficacité énergétique et de performances en matière de lavage et de séchage.

DD60DH19



DishDrawer™ grand format tiroir unique

Ce modèle est conçu pour bénéficier d'un espace supplémentaire. La hauteur du tiroir peut accueillir des assiettes de 330 mm, ce qui facilite le remplissage après les repas. Il peut également accueillir des grands bols et des longs verres à pied.

1

INNOVANT

Avant de commencer à laver, le détergent passe par un distributeur de flux, le premier de ce genre au monde, afin de s'assurer une dissolution complète, pour un lavage plus rapide et plus hygiénique, sans trace de résidu de détergent.

2

PRATIQUE

Ce modèle est plus haut que le lave-vaisselle à tiroir standard, ce qui vous permettra d'y mettre des grandes assiettes jusqu'à 330 mm de diamètre. Les étagères sont conçues pour accueillir de longs ustensiles et peuvent être repliées pour libérer de l'espace.

3

ERGONOMIQUE

Le lave-vaisselle à tiroir est aussi facile à ouvrir et à fermer qu'un tiroir de cuisine. Il est placé à une hauteur ergonomique, de sorte que le remplissage et le vidage ne nécessitent qu'un minimum de flexion. Des modules faciles à utiliser vous permettent de ranger facilement les grandes casseroles, les bols et les plateaux dans le tiroir.

4

EFFICACE

Ce modèle offre un choix de 15 programmes de lavage, y compris des modes Eco pour minimiser la consommation d'eau et d'énergie.

5

SÉCURITÉ

Une sécurité pour les enfants est prévue.

DD60SHTI9

AN OBSESSION WITH DETAIL



DD60STX6HI1



La vaste gamme de produits intégrés permet une combinaison harmonieuse entre les produits Fisher & Paykel et vos armoires de cuisine. L'esthétique que vous avez choisie peut aller au-delà du stockage pur et simple pour permettre au tiroir du lave-vaisselle DishDrawer™ et au tiroir multi-température CoolDrawer™ de s'intégrer parfaitement à votre cuisine.

Dishdrawer™ fonctions du lave-vaisselle

1

TIROIRS AMOVIBLES

Le lave-vaisselle à tiroirs est unique grâce à sa plate-forme indépendante. À une hauteur ergonomique, les tiroirs s'ouvrent en coulissant pour faciliter l'accès, la visibilité et une meilleure ergonomie. Dans les lave-vaisselles à double tiroir, les deux tiroirs fonctionnent indépendamment l'un de l'autre, ce qui permet à différents cycles de lavage de fonctionner simultanément. Les verres, les casseroles et les poêles peuvent être lavés simultanément dans des tiroirs séparés.



2

SMARTDRIVE™ SYSTÈME DE LAVAGE

Le moteur unique à courant continu, sans balais de charbon, agit à la fois comme une pompe de lavage et une pompe de vidange, ce qui signifie moins de pièces mobiles et une plus grande fiabilité. La pompe alimente en eau le bras d'aspersion, qui tourne à différentes vitesses en fonction du programme de lavage sélectionné, pour un nettoyage de qualité et un meilleur entretien de la vaisselle.



3

15 PROGRAMMES DE LAVAGE

La gamme offre 15 programmes de lavage, à savoir : Délicat, Rapide, Intense, Normal et Eco ainsi que trois autres programmes de lavage : Assainisseur pour les biberons et les pots en verre, Ultra Sec pour les plastiques et Ultra Rapide pour un lavage des plus rapides.



4

CUVE EN ACIER INOXYDABLE

Les nouveaux modèles DD60STX6HI1 et DD60DTX6HI1 sont exclusivement équipés d'une cuve en acier inoxydable. Chaque détail a été soigneusement conçu avec des matériaux de haute qualité, de l'intérieur en acier inoxydable facile à nettoyer au capteur du bras d'aspersion qui détecte les obstructions pour une plus grande confiance dans le lavage.

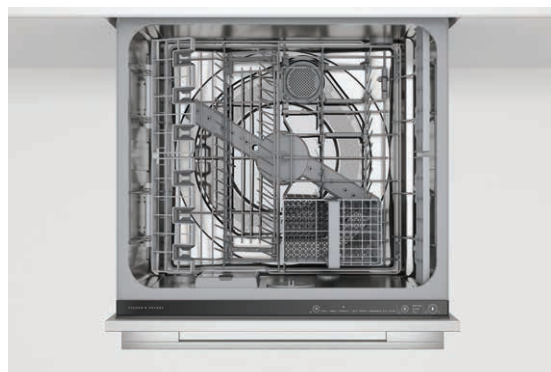

5

DISTRIBUTEUR DE SAVON

Le distributeur de savon garantit que le détergent non dissous ne pénètre pas dans la cuve, mais qu'il y soit mélangé lorsque la machine se remplit d'eau. Cela permet non seulement un meilleur nettoyage, mais aussi une forte réduction du risque d'endommager les objets délicats tels que l'aluminium, les couverts ou la porcelaine. Ce porte-savon à circulation unique dissout d'abord le détergent avec l'eau avant qu'il ne puisse agir de manière agressive localement. Cela évite les verres blancs ternes et élimine les taches de rouille sur les couverts.



6

FILTRATION SUPÉRIEURE

Le défi de tous les lave-vaisselles est de disposer d'un système de filtration fiable qui élimine les saletés tout en empêchant les obstructions. Ensemble, le tamis à mailles fines et le filtre forment un joint étanche afin d'éviter que la saleté ne pénètre dans le mécanisme de lavage et ne provoque une obstruction. Il est conçu pour être facilement retiré pour un nettoyage simple et hygiénique.



7

SYSTÈME DE SUPPORT RÉGLABLE

Le lave-vaisselle à tiroir comprend une gamme d'accessoires flexibles. Le panier à couverts peut être ajusté pour différentes sortes d'ustensiles. Les grilles peuvent être dépliées pour pouvoir y mettre des pots ou repliées pour contenir des verres. Les supports réglables en hauteur peuvent accueillir des assiettes normales, des bols profonds ou même coulisser complètement jusqu'à disparaître. Les portes-verres à vin garantissent la sécurité des verres à pied court et à pied long pendant le lavage. Les crochets supplémentaires de verrouillage permettent, eux, un maintien des planches à découper.



8

DISPOSITIFS DE SÉCURITÉ

Chaque lave-vaisselle à tiroir comprend des dispositifs de sécurité uniques, comme une sécurité enfant qui verrouille le tiroir pour empêcher son ouverture et désactive les commandes. Il comprend également une triple protection contre les débordements : le tuyau d'entrée résiste à une pression d'eau plusieurs fois supérieure à la normale, la détection de débordement interrompt instantanément l'écoulement de l'eau et l'interrupteur de secours active la pompe de vidange pour évacuer l'excès d'eau.



CLEAN

**Cuve en
acier inoxydable**

Gun Metal

**DISHDRAWER™
À TIROIR UNIQUE**

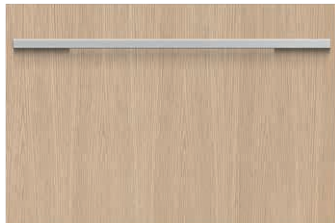

DD60SHI9
DishDrawer™ à tiroir unique
recouvrable
H410 x L599 x P571mm

**GRAND DISHDRAWER™
À TIROIR**

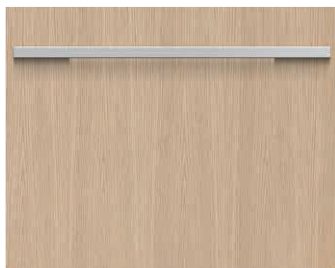

DD60SHTI9
Grand DishDrawer™
à tiroir unique
assiettes 33 cm
H454 x L599 x P571mm

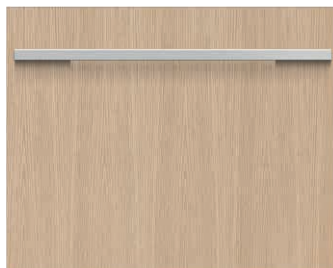

DD60STX6HI1
Grand DishDrawer™
à tiroir unique
assiettes 31 cm
H454 x L599 x P553mm

**DISHDRAWER™
À DOUBLES TIROIRS**

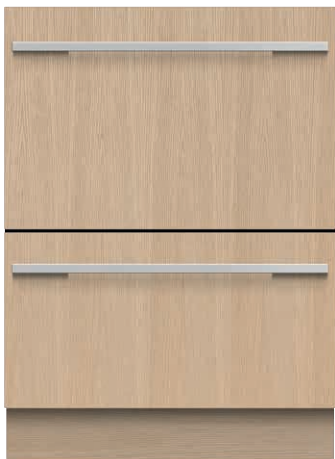

DD60DIH9
DishDrawer™ à double
tiroirs recouvrable
assiettes 29 cm
H820-880 x L599 x P571mm

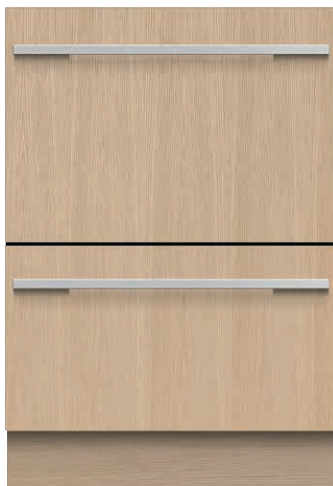

DD60DTX6HI1
Grand DishDrawer™ à tiroir
unique recouvrable
assiettes en haut 31 cm,
en bas 28 cm
H865-925 x L599 x P571mm



DD60DDFHB9
Double DishDrawer™
Gun Metal
assiettes 29 cm
H820-880 x L599 x P571mm

**KIT DE PORTE EZ-KLEEN
EN ACIER INOXYDABLE**

Pour chaque type d'électroménagers, un ensemble de portes en acier inoxydable, poignée comprise, est disponible en option. Excepté pour le modèle DD60DDFHB9 qui est déjà équipé de porte en acier inoxydable de type Gun Metal.



DD60S-KIT
**Ensemble de porte avec poignée
pour DD60SHI9**

H 404 x B 595 x D 19 mm



DD60ST-KIT
**Ensemble de porte avec poignée
pour DD60SHTI9 et DD60STX6HI1**

H 442 x B 595 x D 19 mm



DD60D-KIT
**Ensemble de porte
pour DD60DH19**

H 717 x B 595 x D 19 mm



DD60DT-KIT
**Ensemble de porte
pour DD60DTX6HI1**

H 852 x B 595 x D 19 mm

OFFRE
ET PRIX
& ACTUELS:



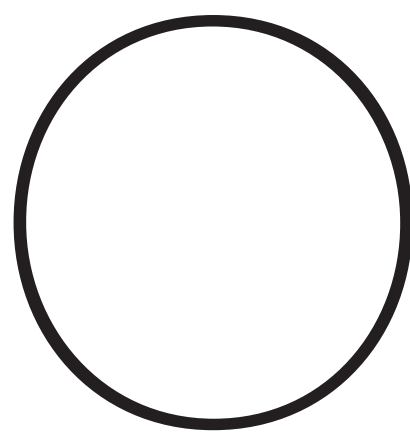
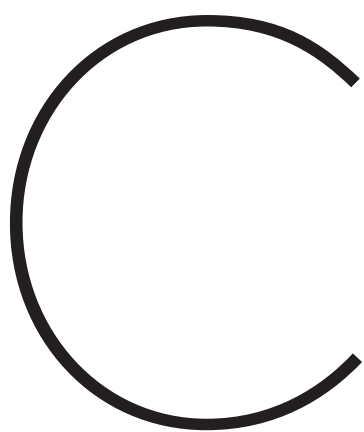

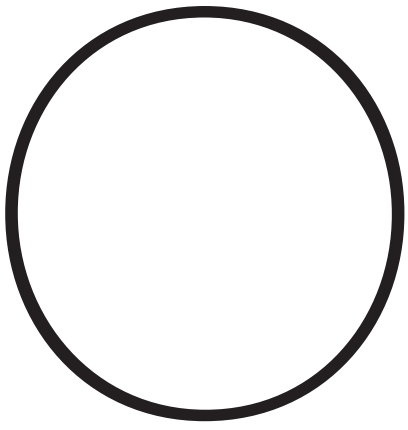



Nous faisons le climat.

Les appareils de réfrigération de Fisher & Paykel ont la capacité de détecter et de répondre intelligemment à notre utilisation quotidienne. La combinaison de capteurs de température, d'électronique intelligente et de ventilateurs à vitesse variable crée un environnement contrôlé et une température optimale pour une meilleure conservation des aliments. Nous l'appelons la technologie ActiveSmart™.

La porte de votre réfrigérateur est la porte la plus utilisée de votre maison et, chaque fois que vous l'ouvrez, la température autour de vos aliments change. Le défi consiste à maintenir un environnement cohérent et contrôlé malgré les changements constants à l'intérieur et à l'extérieur du réfrigérateur. La technologie ActiveSmart™ y parvient en surveillant constamment la façon dont vous et votre famille utilisez votre réfrigérateur, en ajustant le flux d'air pour maintenir une température stable et homogène. Ainsi, malgré les vagues de chaleur, les grands froids et les vents forts occasionnels, ActiveSmart™ vous permet de contrôler le climat pour assurer une meilleure conservation des aliments dans votre réfrigérateur.

HOW COOL IS THAT?



RB9064S1 avec façade EZ-kleen
Porte en acier inoxydable en option.

Tiroir multi-température CoolDrawer™ de 90 cm

Le tiroir multi-température CoolDrawer™ est conçu pour passer du mode réfrigérateur au mode congélateur en appuyant simplement sur un bouton. Il est basé sur le concept de réfrigération contrôlée, combinant la technologie ActiveSmart™ avec un design à tiroir qui peut être placé n'importe où dans la cuisine, la maison ou l'espace de loisirs. Il offre cinq programmes de température pour une flexibilité totale alliant intelligence et commodité. Les modes sont les suivants : congélation, réfrigération, refroidissement rapide, garde-manger et cave à vin, alliant intelligence et commodité.

1

INNOVANT

Le CoolDrawer™ multi-température est une première mondiale en matière de technologie de refroidissement.

2

PRATIQUE

Cinq réglages de température sont proposés pour s'adapter à vos besoins alimentaires : mode congélation, réfrigération, refroidissement rapide, garde-manger et cave à vin, alliant intelligence et commodité.

3

ERGONOMIQUE

Étant donné sa position à une hauteur ergonomique, l'accès est facile et les tiroirs se déplacent fluidement.

4

INTUITIF

L'interface électronique facile à utiliser vous permet de modifier la température simplement en appuyant sur un bouton.

5

FLEXIBLE

Cette nouveauté complète votre système de réfrigération existant et améliore le design de votre cuisine pour l'adapter à votre style de vie.

6

RAFFINÉ

Une finition de haute qualité garantit un espace de 4 mm entre les façades, comme le demandent les ébénistes professionnels.

OFFRE
ET PRIX
& ACTUELS:



CoolDrawer™ Modes de refroidissement du tiroir à températures multiples

1

CONGÉLATION

Ce mode est idéal pour les aliments congelés, avec la flexibilité supplémentaire de trois fonctions de congélation – Refroidissement bouteille, Congélation rapide et Congélation profonde. Le mode congélation est réglé sur -18 °C pour une conservation plus longue des produits congelés.



2

REFROIDISSEMENT RAPIDE

Le mode refroidissement règle le compartiment à une température parfaite pour la viande, la volaille et le poisson qui sont des aliments périssables. Pour ces types d'aliments, les conserver à une température près du point de congélation afin de conserver leur fraîcheur vitale. Le mode refroidissement règle le compartiment à $-0,5\text{ °C}$, juste au-dessus de la température de congélation de la viande.



3

RÉFRIGÉRATION

Ce mode permet de conserver la plupart des aliments qui nécessitent une conservation normale, comme les fruits et légumes, les produits laitiers, les viandes préparées et les boissons. Le tiroir de rangement supérieur compact est l'endroit idéal pour les aliments sensibles tels que les pêches, les cerises, le fromage et les friandises; le bac haut est idéal pour les grandes bouteilles et les gros paquets.



FOUR SEASONS IN ONE DRAWER

4

GARDE-MANGER

Ce réglage est conçu pour les aliments qui nécessitent un endroit frais et sombre pour leur conservation, comme les fruits tropicaux, les tomates, les bananes, le pain et les céréales. Ce mode apporte une solution à tous les aliments dont vous ne saviez pas quoi faire auparavant et que vous avez toujours stockés sur le plan de travail ou dans un placard. Ce réglage offre un environnement de stockage stable à 12 °C, ce qui est idéal pour les aliments sensibles.



5

CAVE À VIN

Le mode cave à vin permet aux connaisseurs de bénéficier de réglages spéciaux qui préservent et conservent le vin à une température optimale. Ce mode est idéal pour le stockage à long terme de tous les vins à 12 °C et offre deux sélections de température pour le stockage à court terme du vin rouge (18°C) ou blanc (8°C).





Caractéristiques des réfrigérateurs intégrés de 90 cm de large



INTÉGRATION TRANSPARENTE

Les modèles RS90 minimisent les jointures. L'utilisation de charnières internes ultra-robustes permet une intégration transparente au niveau de la paroi du meuble. Les réfrigérateurs peuvent être finis avec des panneaux en acier inoxydable ou des panneaux personnalisés en option.



FAIT SUR MESURE

Les réfrigérateurs spacieux avec porte à la française de 900 mm sont conçus pour la vie de famille, avec des doubles portes pour un accès facile aux compartiments spacieux et bien organisés du réfrigérateur.



DES ALIMENTS PLUS FRAIS PLUS LONGTEMPS

ActiveSmart™ aide à garder vos aliments frais plus longtemps en surveillant constamment la façon dont vous utilisez votre réfrigérateur et en s'adaptant pour maintenir un environnement contrôlé et une température optimale.



FACILE À NETTOYER

Les étagères en verre amovibles et résistantes aux éclaboussures sont conçues pour essuyer facilement les gouttes et les éclaboussures, tandis que les parois intérieures sont entièrement lisses et faciles à nettoyer. Les bacs de rangement et les portes en acier inoxydable EZ-kleen n'ont besoin que d'un chiffon humide pour rester impeccables.



LIBERTÉ

Préparation et organisation simplifiée des aliments grâce aux commandes SmartTouch, aux options de rangement flexibles et aux compartiments et tiroirs coulissants. Dans le modèle avec fontaine à eau et distributeur de glaçons, le filtre à eau est facilement accessible pour un remplacement rapide. Un éclairage LED brillant dans tous les compartiments éclaire les étagères, les bacs et les tiroirs.



EFFICACE

Ces réfrigérateurs ActiveSmart™ s'adaptent intelligemment à votre utilisation quotidienne pour économiser de l'énergie, refroidir et dégivrer automatiquement lorsque cela est nécessaire, sans compromettre la conservation des aliments.

RS90AU2

900 mm Réfrigérateur combi encastrable et recouvrable

476 L / F / machine à glaçons

Appareil: H1797 X L896 X P610 mm

Niche: H1800 X L900 X P650 mm

Option: kit RD90AU

portes Ezkleen inox avec distributeur d'eau.



RS90AU2 AVEC RD90AU

portes Ezkleen

Distributeur d'eau
Machine à glaçons

RS90A2

900 mm Réfrigérateur combi encastrable et recouvrable

476 L / F

Appareil: H1797 X L896 X P610 mm

Niche: H1800 X L900 X P650 mm

Option: kit RD90A
portes Ezkleen inox



RS90A2 AVEC RD90A portes Ezkleen

Pas de distributeur d'eau
Pas de machine à glaçons

RS90AU2 AVEC **FAÇADES** **PERSONNALISÉES**

Pas de distributeur d'eau
Machine à glaçons

OFFRE
ET PRIX
& ACTUELS:





Des réfrigérateurs pose libre de 79 et 90 cm de large



ACTIVESMART™
TECHNOLOGIE

TECHNOLOGIE ACTIVESMART™

La technologie ActiveSmart™ combine des capteurs de température avec des composants électroniques intelligents et des ventilateurs à vitesse variable afin de créer un environnement contrôlé et une température optimale pour conserver la fraîcheur des aliments plus longtemps.



FONTAINE À EAU ULTRA COMPACTE

La fontaine à eau compacte est désormais encore plus facile à utiliser. Le jet d'eau incliné permet de remplir des récipients de toutes tailles et de toutes formes, sans que l'intérieur de la porte de votre réfrigérateur soit bloquée.



DISTRIBUTEUR DE GLAÇONS

Sur les modèles connectés à l'eau, le distributeur de glaçons accélère automatiquement la production de glaçons dans un réservoir prévu à cet effet, qui est facilement réglable pour s'adapter à différents volumes. De plus, il ne prend pas de place dans le congélateur. Cette fonction peut également être désactivée lorsque vous avez besoin de plus d'espace.



CONTRÔLE DE L'HUMIDITÉ

Le système de contrôle de l'humidité associé à la température fraîche et constante fournie par la technologie ActiveSmart™ crée le microclimat parfait dans chaque compartiment de produits frais, conservant les fruits et légumes à un niveau d'humidité adéquat et à une température adéquate.



DÉGIVRAGE INTELLIGENT

Le dégivrage intelligent signifie que le réglage du mode vacances n'est pas nécessaire. Votre réfrigérateur choisira le meilleur temps de dégivrage en fonction de la façon dont il est utilisé. En votre absence, il consomme moins d'énergie, car il détecte l'absence d'ouverture des portes et dégivre donc moins souvent.



ORGANISATION INTELLIGENTE

L'organisation intelligente du réfrigérateur et la préparation des aliments sont simplifiées grâce à des fonctions d'exception, telles que des étagères adaptables, des options de rangement flexibles et des bacs et tiroirs faciles d'accès sur des supports à extension complète.

POSE LIBRE

90 CM DE LARGE

RF540ADUSX5

900 mm angles droits,
porte plat / soft close
569 L / F
glaçons & d'eau
H1790 X L900 X P695 mm



RF540ADUSB5

900 mm angles droits,
porte plat
EZkleen inox noir, soft close
569 L / F
glaçons & d'eau
H1790 X L900 X P695 mm



RF610ADX5

900 mm angles droits,
porte plat
569 L / F
H1790 X L900 X P695 mm

OFFRE
ET PRIX
& ACTUELS:



POSE LIBRE

79 CM DE LARGE

RF522ADX5

790 mm angles droits,
porte plat
487 L / F
H1715 X L790 X P695 mm



RF522ADB5

790 mm angles droits,
porte plat EZkleen inox noir
487 L / F
H1715 X L790 X P695 mm



OFFRE
ET PRIX
& ACTUELS:



TE

C

H



Dessins techniques.

LAVE-VAISSELLE À TIROIR UNIQUE 40-41

LAVE-VAISSELLE DOUBLE TIROIR 42-43

COOLDRAWER 44-46

RS90A(U)2 47-49

RÉFRIGÉRATEURS POSE LIBRE 50-51

LAVE-VAISSELLE À UN TIROIR

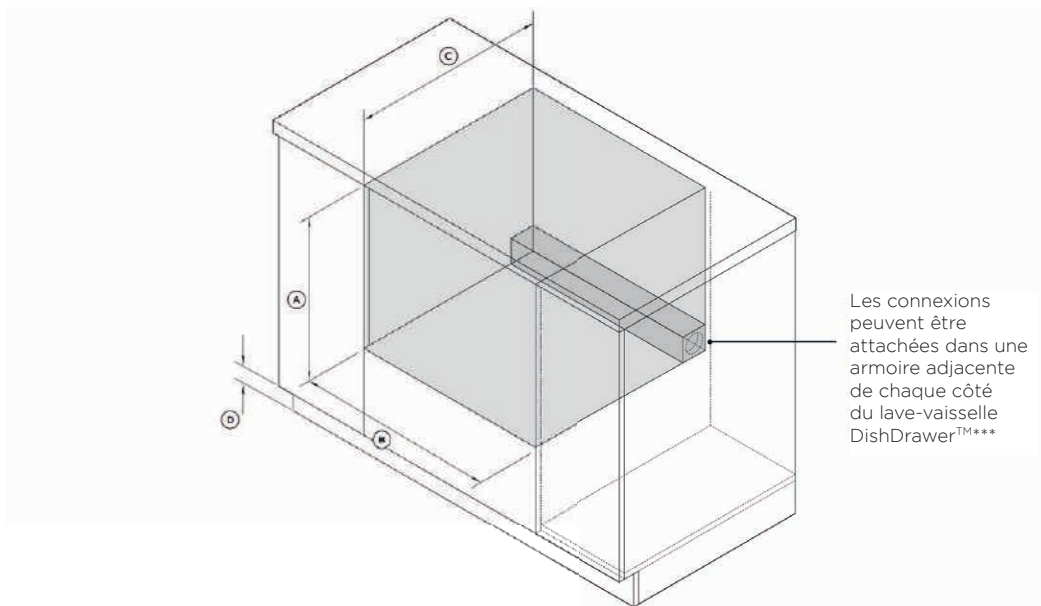

DIMENSIONS (MM)		DD60SHI9	DD60SHTI9	DD60STX6HI1
A	HAUTEUR INTÉRIEURE MINIMALE	412	456	456
B	LARGEUR INTERNE	600	600	600
C	PROFONDEUR INTÉRIEURE MINIMALE*	579	579	579
D	HAUTEUR MINIMALE RECOMMANDÉE DE LA PLINTHE	100	100	100
	POIDS MAXIMUM PAR PANNEAU DE PORTE	9 KG	9 KG	9 KG

* Comprend un panneau de porte de 19 mm sur les meubles adjacents.

DIMENSIONS DU PANNEAU DE PORTE

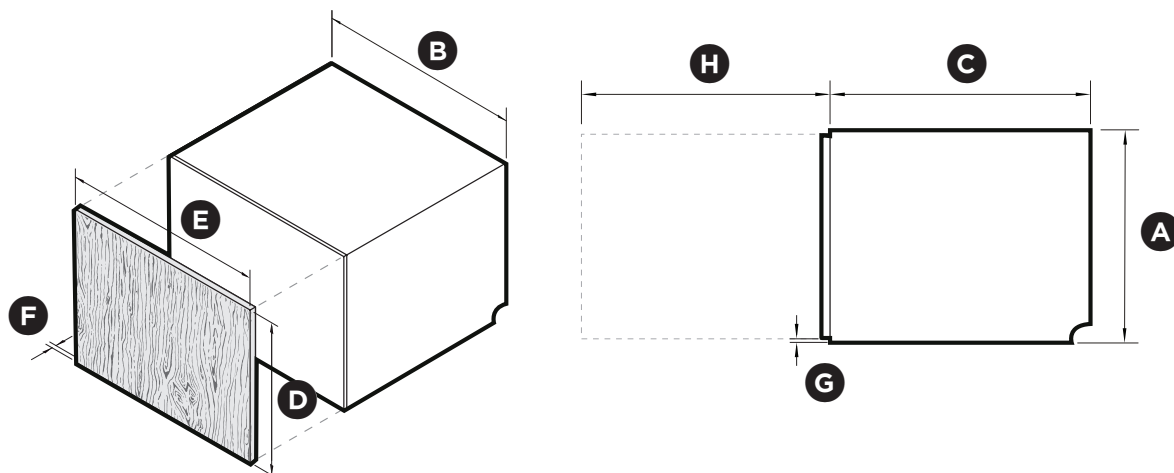

DIMENSIONS (MM)		DD60SHI9	DD60SHTI9	DD60STX6HI1
A	HAUTEUR DE L'APPAREIL	410	454	454
B	LARGEUR DE L'APPAREIL	599	599	599
C	PROFONDEUR DE L'APPAREIL	553	553	553
D	HAUTEUR MINIMUM DE FAÇADE PERSONNALISÉE	408	452	452
E	LARGEUR DE FAÇADE PERSONNALISÉE	596-615	596-615	MIN 596
F	ÉPAISSEUR DE FAÇADE PERSONNALISÉE	16-20	16-20	16-20
G	HAUTEUR DE LA FENTE D'AÉRATION SOUS LA FAÇADE	MIN 2	MIN 2	MIN 2
H	PROFONDEUR AVEC TIROIR OUVERT	527	527	527

LAVE-VAISSELLE DOUBLE TIROIR

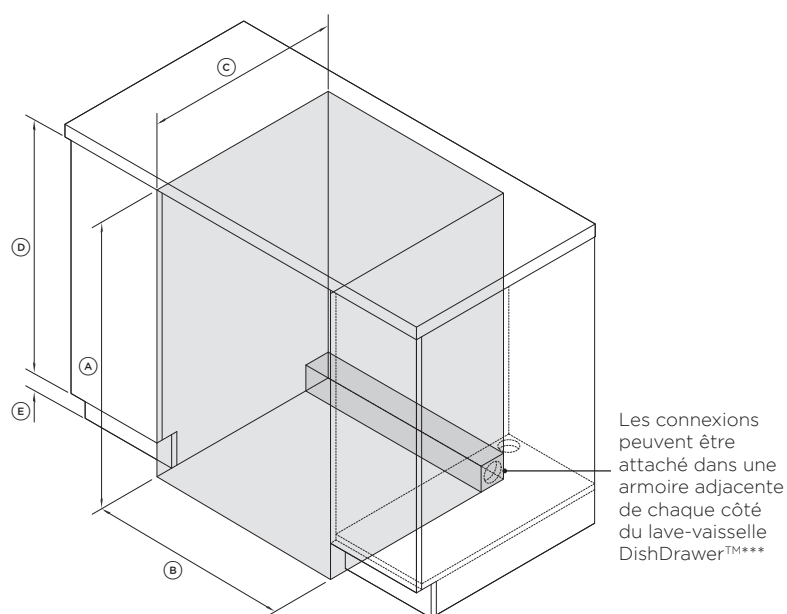

DIMENSIONS (MM)		DD60DH19	DD60DTX6HI1	DD60DDFHB9
A	HAUTEUR INTÉRIEURE MINIMALE*	820-880	864	820-880
B	LARGEUR INTERNE	600	600	600
C	PROFONDEUR INTÉRIEURE MINIMALE**	575	578	575
D	HAUTEUR RECOMMANDÉE DES MEUBLES À CÔTÉ	720	762	720
E	HAUTEUR MINIMALE RECOMMANDÉE DE LA PLINTHE	58-118	100-160	100-160
	POIDS MAXIMUM PAR PANNEAU DE PORTE	9 KG	9 KG	NVT

* Selon le réglage des pieds réglables.

** Comprend des panneaux de porte de 18 mm sur les meubles adjacents.

DIMENSIONS DU PANNEAU DE PORTE

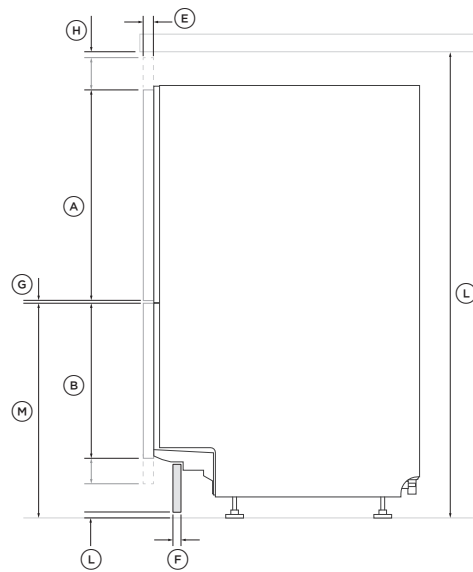
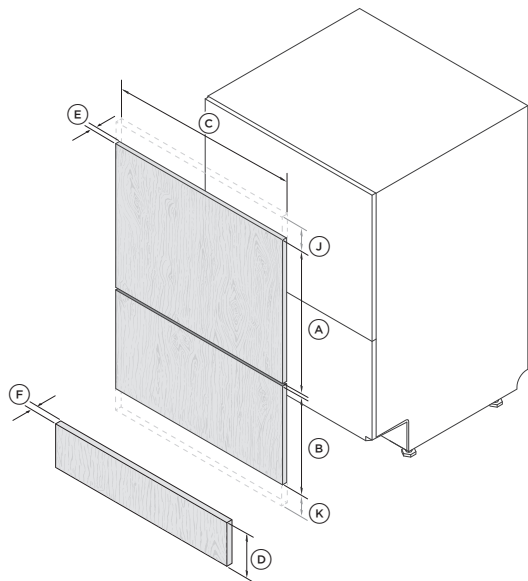

DIMENSIONS (MM)		DD60DHI9	DD60DTX6HI1	DD60DDFHB9
A	HAUTEUR MINIMUM DU PANNEAU DE PORTE SUPÉRIEUR*	398	442	398
B	HAUTEUR MINIMUM DU PANNEAU DE PORTE INFÉRIEUR*	311	311	312
C	LARGEUR MINIMALE DU PANNEAU DE PORTE	596	596	586
D	HAUTEUR PANNEAU PLINTHE*	58-118	45-123	100-160
E	ÉPAISSEUR DU PANNEAU DE PORTE	16-20	16-20	20
F	ÉPAISSEUR MINIMALE DE LA PLINTHE**	9	9	9
G	DÉGAGEMENT MINIMUM ENTRE LES 2 PANNEAUX DE PORTE	8	8	8
H	DÉGAGEMENT MINIMUM ENTRE LE HAUT DU PANNEAU DE PORTE ET LE PLAN DE TRAVAIL DE LA CUISINE	2	2	2
I	DÉGAGEMENT MINIMUM ENTRE LA PLINTHE ET LE SOL	12	12	12
J	PANNEAU DE PORTE SUPÉRIEUR À EXTENSION MAXIMALE	-	-	NVT
K	PANNEAU DE PORTE INFÉRIEUR À EXTENSION MAXIMALE	60	50	NVT
L	NICHE D'INSTALLATION DE HAUTEUR MINIMALE	820	864	820
M	HAUTEUR MINIMALE DU SOL AU HAUT DU PANNEAU DE PORTE INFÉRIEUR***	414	414	NVT
	POIDS MAXIMUM DE CHAQUE PANNEAU DE PORTE	9	9	NVT

* Le panneau de porte supérieur peut être prolongé vers le haut ou le panneau inférieur vers le bas à partir de l'espace fixe. Le panneau de plinthe doit être ajusté en conséquence.

** Le panneau de plinthe peut être fixé avec les vis fournies ou collé au support fourni.

*** Selon le réglage des pieds réglables.

COOLDRAWER RB9064S1

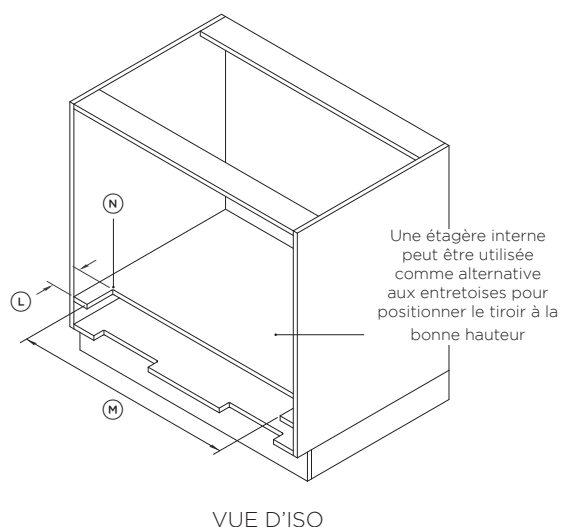
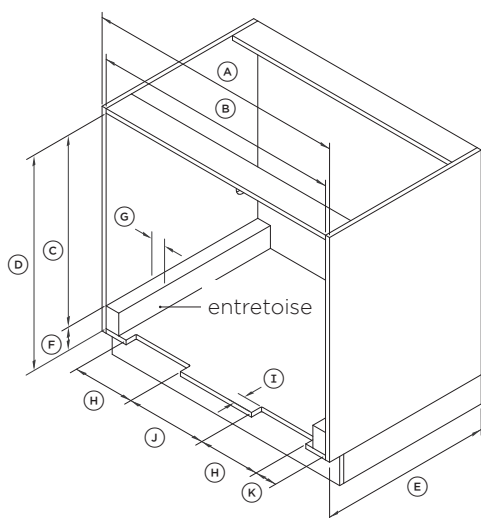

DIMENSIONS (MM)

A	LARGEUR TOTALE DU CADRE DE MEUBLE	900
B	LARGEUR INTÉRIEURE DU CADRE DE MEUBLE	MIN. 864
C	HAUTEUR INTÉRIEURE DU HAUT DE L'INTÉRIEUR DU CADRE DU MEUBLE AU HAUT DE L'ENTRETOISE*	MIN. 644
D	HAUTEUR INTÉRIEURE DU HAUT DE L'INTÉRIEUR AU BAS DE L'INTÉRIEUR DU CADRE DU MEUBLE	665-764
E	PROFONDEUR INTÉRIEURE DU MUR AVANT AU MUR ARRIÈRE DU MEUBLE	MIN. 560
F	HAUTEUR DE L'ENTRETOISE	MIN. 21
G	LARGEUR DE L'ENTRETOISE	MIN. 50
H	LARGEUR DU CONDUIT DE VENTILATION	MIN. 215
I	LARGEUR DU CONDUIT DE VENTILATION	MIN. 40
J	L'ESPACE ENTRE LES CONDUITS DE VENTILATION	MIN. 280
K	L'ESPACE ENTRE LES CONDUITS DE VENTILATION ET L'ENTRETOISE	MIN. 76
L	PROFONDEUR DE DÉCOUPE À L'AVANT DE LA TABLETTE INTERNE**	MIN. 102
M	LARGEUR DE LA DÉCOUPE AVANT DE LA TABLETTE INTÉRIEURE**	MIN. 764
N	RAYON D'ANGLE DE DÉCOUPE POUR TABLETTE INTÉRIEURE	Ø 16

*La hauteur intérieure minimale du meuble peut être de 644 mm si aucun conduit de ventilation n'est utilisé.

** Lors de l'utilisation d'une étagère interne.

REMARQUE : L'appareil peut également être placé directement sur l'étagère du bas sans entretoise ni étagère intérieure, selon la hauteur de votre meuble.

DIMENSIONS DU PANNEAU DE PORTE

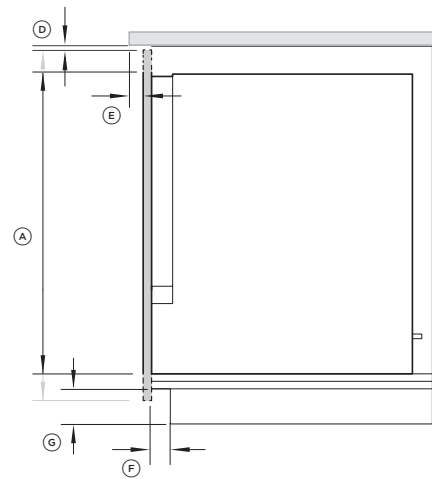
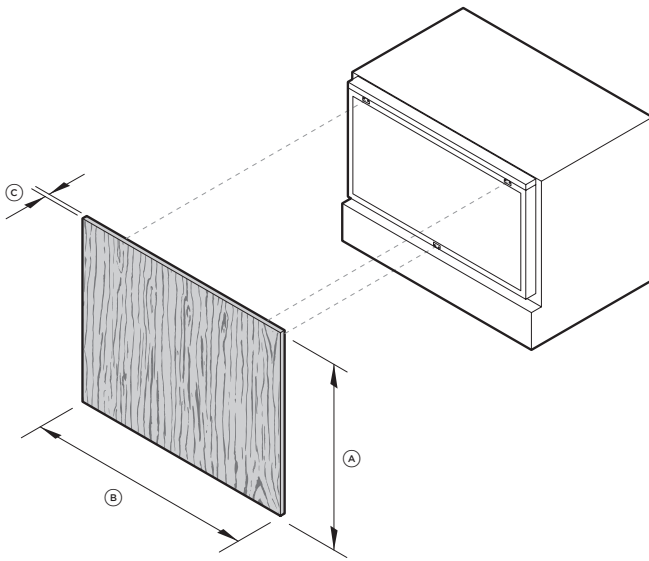

Vue de profil

DIMENSIONS PANNEAU DE TIROIR (MM)

A	HAUTEUR DU PANNEAU DE TIROIR PERSONNALISÉE	MIN. 630
B	LARGEUR DU PANNEAU DE TIROIR PERSONNALISÉE	MIN. 896
C	PROFONDEUR DU PANNEAU DE TIROIR PERSONNALISÉE	16-20
	POIDS MAXIMAL DU PLATEAU (Y COMPRIS LA POIGNÉE)	7 KG

DIMENSIONS DE JEU (MM)

D	DÉGAGEMENT ENTRE LE HAUT DU PANNEAU DE TIROIR ET LE BAS DU PLAN DE TRAVAIL	2
E	DÉGAGEMENT ENTRE L'AVANT DU PLAN DE TRAVAIL ET L'AVANT DU PANNEAU DE TIROIR	MAX. 20
F	PROFONDEUR DEPUIS L'ARRIÈRE DU PANNEAU DE TIROIR/PANNEAU AVANT JUSQU'AU BAS DU MEUBLE	MIN. 40
G	HAUTEUR POUR LA VENTILATION*	MIN. 50

* Hauteur minimale pour un débit d'air suffisant pour éviter la condensation au sol.

DIMENSIONS DU PRODUIT

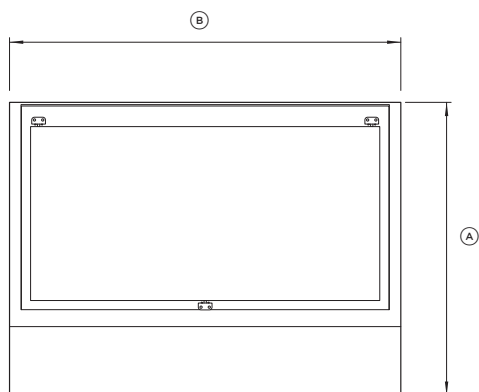

Vue de face

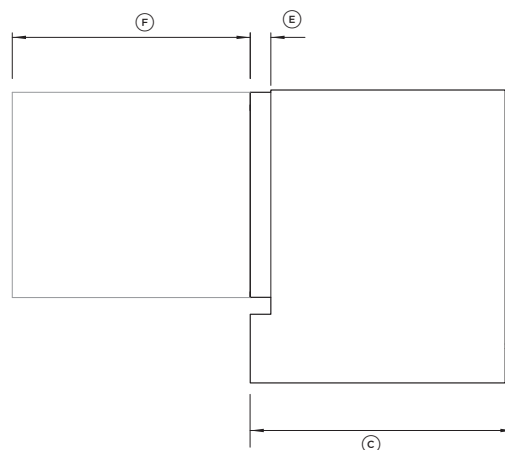

Vue de profil

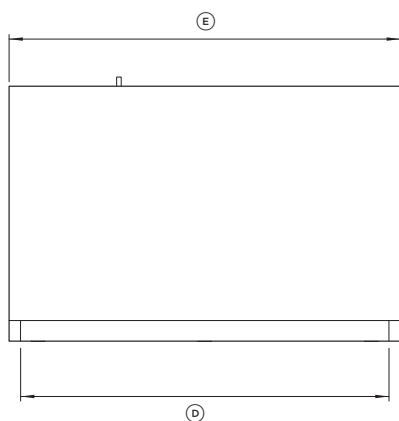

Vue d'en haut

DIMENSIONS (MM)

A	HAUTEUR TOTALE DE L'APPAREIL*	640
B	LARGEUR TOTALE DE L'APPAREIL*	855
C	PROFONDEUR DE BASE**	557
D	FAÇADE DE TIROIR LARGEUR INTÉRIEURE	805
E	PROFONDEUR INTÉRIEURE DE LA FAÇADE DU TIROIR	45
F	PROFONDEUR DU TIROIR (OUVERT) MESURÉE DEPUIS L'AVANT*	520

* Exclusive rvs ou panneau de porte, panneau avant et poignée personnalisés.

** Y compris la connexion électrique

RS90A(U)2

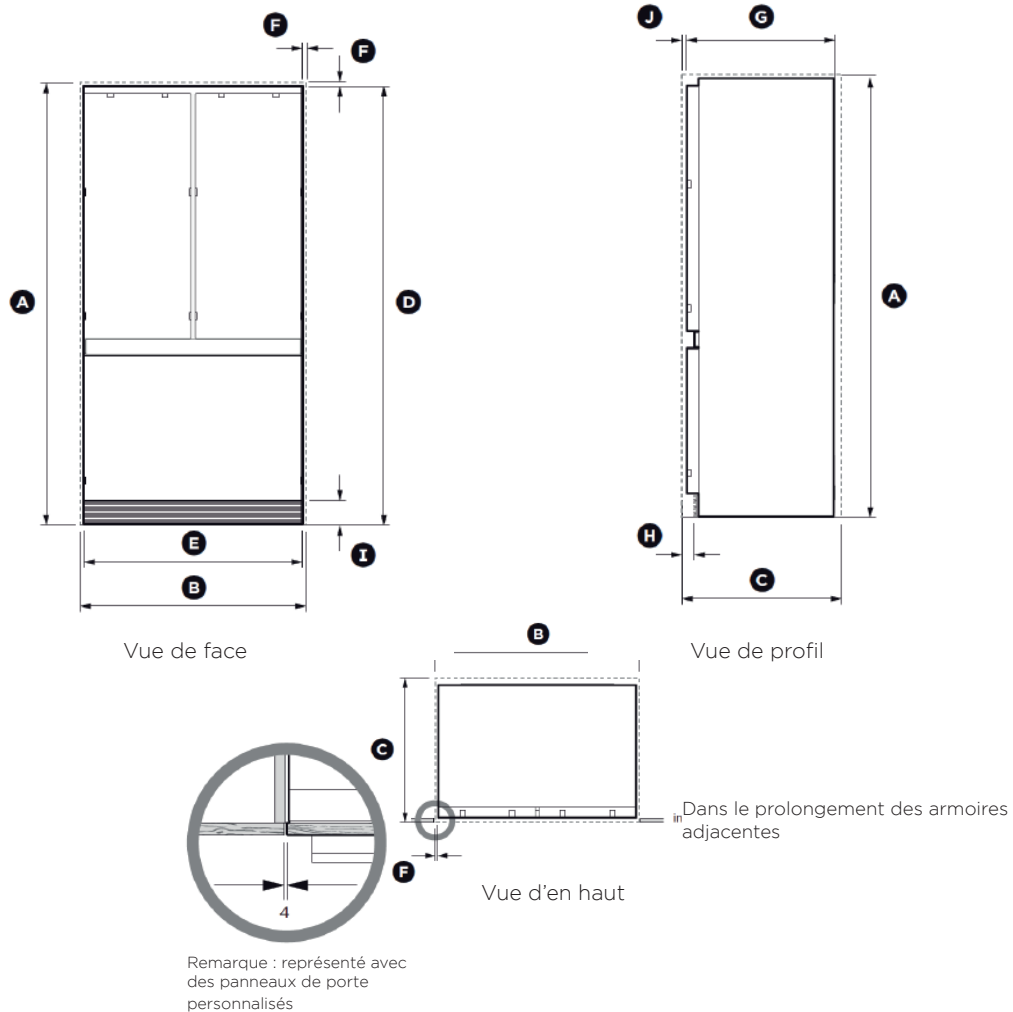

DIMENSION DES NICHE (MM)

A	HAUTEUR TOTALE DE LA NICHE	1800
B	LARGEUR TOTALE DE LA NICHE	
	Lorsque la boîte adjacente peut partager le joint de 4 mm	900
	Lorsque la boîte adjacente NE PEUT PAS partager le joint de 4 mm	904
C	PROFONDEUR TOTALE DE LA NICHE	650
	Largeur totale des panneaux avant joint compris = 904 mm (E largeur unitaire + F joint).	
	Pour une installation dans l'alignement du caisson adjacent, la largeur de la niche doit être de 904 mm !	

DIMENSIONS DE L'APPAREIL (MM)

D	HAUTEUR TOTALE DE L'APPAREIL*	1798
E	LARGEUR TOTALE DE L'APPAREIL*	890
F	JOINT MINIMUM ENTRE LES PANNEAUX*	4
G	PROFONDEUR TOTALE DE L'APPAREIL (SANS FAÇADES)	606
H	SAUT DE PIÉDESTAL (MESURÉ DEPUIS LES FRONTS) ***	50
I	HAUTEUR DE LA GRILLE DE VENTILATION *	100
J	ÉPAISSEUR DES FAÇADES (SANS POIGNÉES) ***	18

* Y compris les pieds et le support installés.

** Pour les dimensions des portes personnalisées: voir la rubrique spécifique

*** Façades de portes à fournir par l'installateur. Épaisseur maximale 18 mm.

RS90A(U)2 FAÇADES DE PORTES PERSONNALISÉES

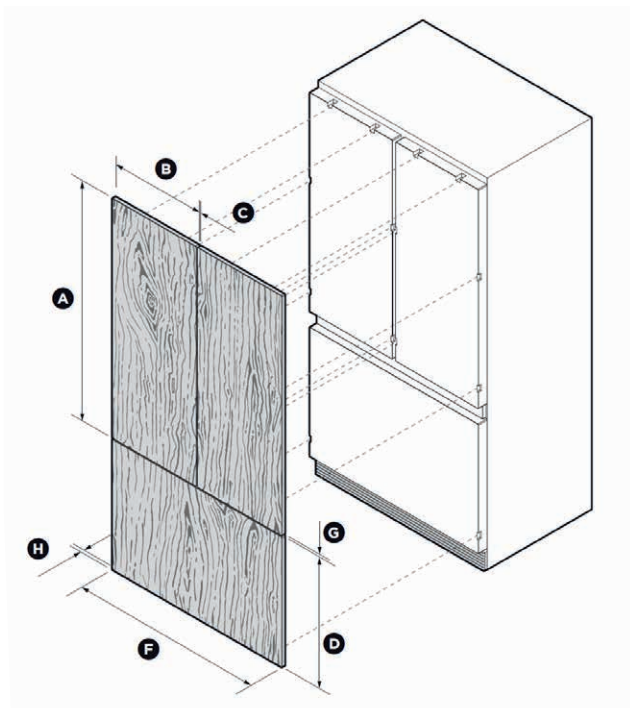

Vue de face

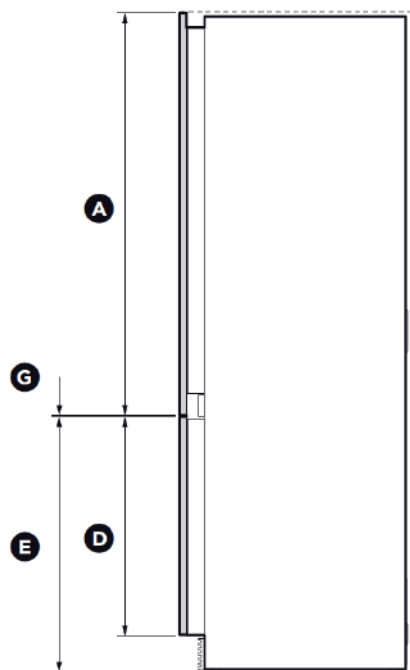

Vue de profil

RS90A2

Si le modèle RS90AU2 est recouvert avec des portes personnalisées, la fontaine à eau intégrée ne fonctionnera pas. Cette option ne peut être utilisée qu'avec le kit de porte en acier inoxydable EZ-kleen RD90U, en option.

DIMENSIONS DES PORTES PERSONNALISÉES (MM)

A	HAUTEUR DE LA FAÇADE DU RÉFRIGÉRATEUR	1096
B	LARGEUR DE LA FAÇADE DU RÉFRIGÉRATEUR	446
C	JOINT ENTRE LES PORTES	4
D	HAUTEUR DES TIROIRS DU CONGÉLATEUR*	598
E	HAUTEUR DU BAS DE L'APPAREIL ET LE HAUT DU TIROIR DU CONGÉLATEUR	698
F	LARGEUR DES TIROIRS DU CONGÉLATEUR	896
G	JOINT ENTRE LES TIROIRS DU CONGÉLATEUR ET LES PORTES DU RÉFRIGÉRATEUR	4
H	ÉPAISSEUR MAXIMALE DES FAÇADES PERSONNALISÉES	18
	POIDS MAXIMAL PAR FAÇADE DU RÉFRIGÉRATEUR	10 KG
	POIDS MAXIMAL DU TIROIR DU CONGÉLATEUR	9,5 KG

* Pour l'installation d'un électroménager avec une grille cachée, le tiroir du congélateur doit avoir une hauteur minimale de 698 mm. Voir les instructions pour l'installation avec grille cachée! (BLOC AIR SPLITTER)

RS90A(U)2 AVEC GRILLE CACHÉE

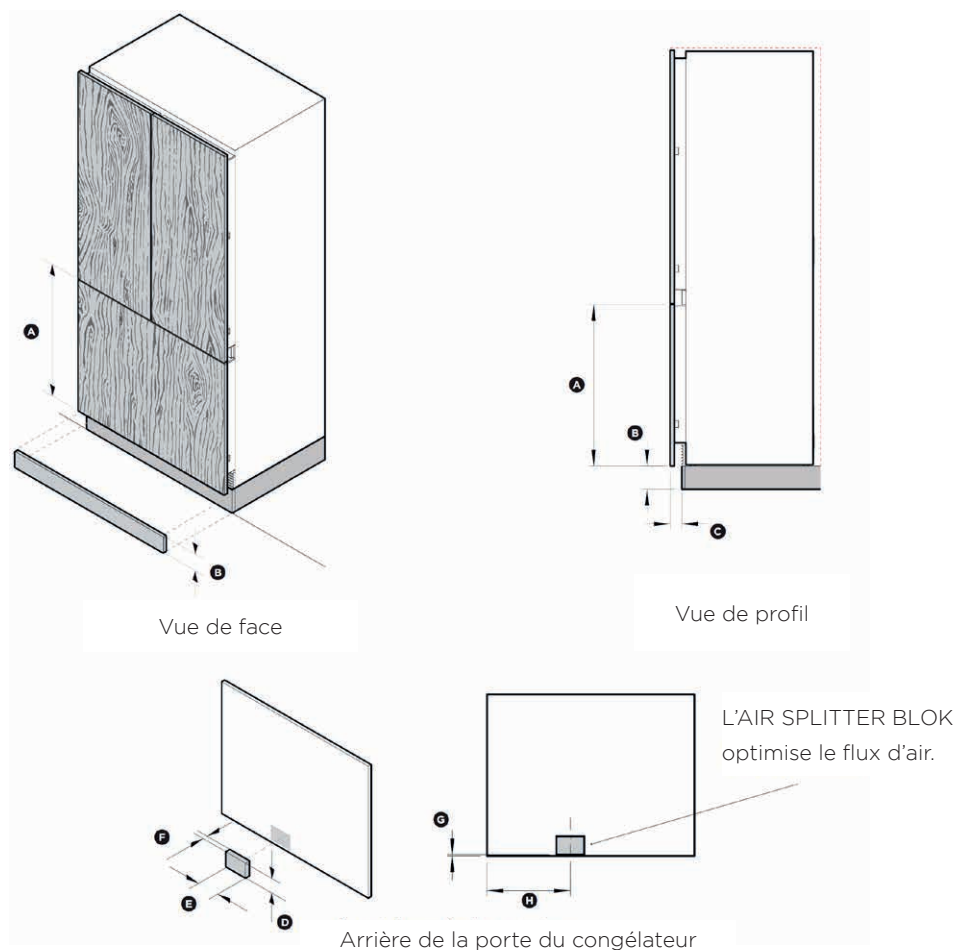

DIMENSIONS DES NICHES (MM)

A	HAUTEUR DES NICHES	698
B	HAUTEUR MINIMALE DU PIEDESTAL*	50
C	PROFONDEUR MINIMALE DU SAUT DU PIEDESTAL	50

*La façade du congélateur peut être relevée pour cacher la grille de ventilation. l'Appareil doit alors être placé sur une plinthe d'au moins 50 mm pour assurer une circulation d'air suffisante.

REMARQUE : ce mode d'intégration alternatif limite le débit d'air nécessaire et augmente donc la consommation électrique.

DIMENSIONS // AIR SPLITTER BLOCK (MM)

A	HAUTEUR DU BLOC	80
B	LARGEUR DU BLOC	120
C	ÉPAISSEUR DU BLOC	25
D	DISTANCE ENTRE LE BAS DE LA PORTE ET LE BAS DU BLOC*	5
E	DISTANCE ENTRE LE CÔTÉ GAUCHE DE LA PORTE ET LE CENTRE DU BLOC**	360

* Uniquement pour une hauteur de panneau de 698 mm.

** Dimensions vues de l'arrière de la façade.

Le bloc n'est pas fourni avec l'appareil. Il doit être fourni par le poseur de façades personnalisées. Il peut être fait de MDF ou d'un matériau similaire. La façade et le bloc doivent être suffisamment résistants à l'humidité (500 °C à 80 % d'humidité relative) pour ne pas que la façade soit endommagée.

RF522A/RF540A/RF610A

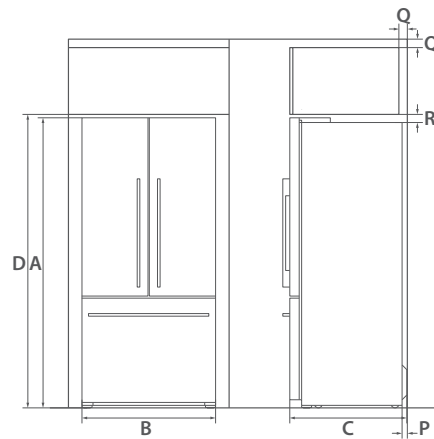

Dans le prolongement de l'armoire sans les portes — porte entièrement ouverte

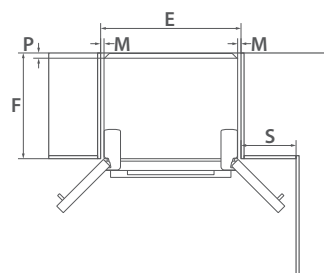

Dans le prolongement des portes — porte entièrement ouverte

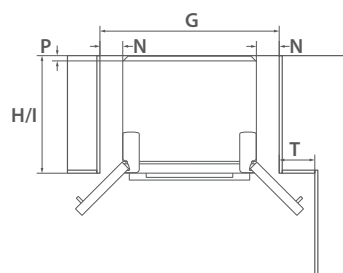

Dans le prolongement des portes — porte ouverte à 90°

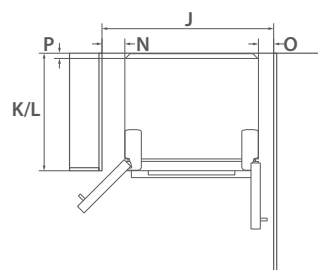

Pour garantir une ventilation optimale, veuillez vérifier les dimensions des niches suivantes !

INSTRUCTIONS POUR L'INSTALLATION

DIMENSIONS (MM)		RF522A	RF540A RF610A
A	HAUTEUR	1720	1795
B	LARGEUR	790	900
C	PROFONDEUR (SANS POIGNÉES, AVEC ÉVAPORATEUR)	695	695

DIMENSIONS DES NICHEs (MM) (INCLUANT UN ESPACE DE VENTILATION MINIMUM)			
D	HAUTEUR DES NICHEs	1735	1810

DANS LE PROLONGEMENT DE L'ARMOIRE SANS LES PORTES — PORTE ENTIÈREMENT OUVERTE			
E	LARGEUR DE NICHE	830	940
F	PROFONDEUR DES NICHEs	620	620

DANS LE PROLONGEMENT DES PORTES — PORTE ENTIÈREMENT OUVERTE			
G	LARGEUR DE NICHE	1060	1170
H / I	PROFONDEUR DES NICHEs DANS LE PROLONGEMENT DES PORTES	695	695

DANS LE PROLONGEMENT DES PORTES — PORTE OUVERTE À 90° (POUR UN ACCÈS COMPLET, LA PORTE DOIT ÊTRE OUVERTE À PLUS DE 90°)			
J	LARGEUR DE NICHE	1015	1125
K / L	PROFONDEUR DES NICHEs DANS LE PROLONGEMENT DES PORTES	695	695

ESPACE DE VENTILATION MINIMUM			
M	LATÉRALE	20	20
N	LATÉRALE — CHARNIÈRE DANS L'AXE DE LA PORTE — COMPLÈTEMENT OUVERTE	135	135
O	LATÉRALE — CHARNIÈRE DANS L'AXE DE LA PORTE — OUVERTURE À 90 °	90	90
P	À L'ARRIÈRE (ÉVAPORATEUR COMPRIS)	30	30
Q	VENTILATION — DESSUS DU MEUBLE (FACULTATIF)	50	50
R	AU-DESSUS — DESSUS DE L'ARMOIRE	50	50
S	OUVERTURE DE LA LARGEUR DE LA PORTE — DANS LE PROLONGEMENT DE L'ARMOIRE — COMPLÈTEMENT OUVERTE	325	365
T	OUVERTURE DE LA LARGEUR DE LA PORTE — DANS LE PROLONGEMENT DES PORTES — COMPLÈTEMENT OUVERTE	210	250
	PROFONDEUR DU POIGNÉE	41	41