

Des technologies pour la vie



Votre programme personnel pour une cuisine moderne.

Édition 04/2024





**Lorsque le fonctionnement est
aussi parfait que l'esthétique...**





... Bosch: dans chaque détail.

Nous souhaitons que vous vous sentiez bien dans votre cuisine.

Et ce, le plus longtemps possible. C'est pourquoi Bosch conçoit des appareils encastrables répondant sans cesse à de nouveaux standards qui améliorent et simplifient durablement votre vie, grâce à leur design exceptionnel et intemporel, à leur qualité technique hors pair ainsi qu'à l'efficacité, à la longévité et au confort exceptionnel qu'ils proposent. Nous ne laissons rien au hasard. Chaque détail, de la plus petite vis à l'appareil dans son ensemble, est le fruit de dizaines d'années de recherche et a subi des milliers de tests et d'essais de charge. Tel est le secret de la qualité et de la perfection typique de la marque Bosch. Vous pouvez nous faire confiance à 100 %.

Une promesse qui n'a que des avantages pour vous.

Qualité éprouvée

Chez Bosch, la qualité se manifeste par un nombre plus important de fonctions ainsi que par des matériaux et des finitions de premier ordre. Des premières esquisses au service après-vente, nous nous consacrons à notre tâche avec la même attention, la même passion et la même minutie. Tel est le secret de la longévité et de la qualité propre à la marque Bosch à laquelle vous pouvez vous fier depuis plus de 125 ans.

Performance maximale

Depuis toujours, Bosch cherche continuellement à atteindre la performance maximale. Notre objectif: concevoir des innovations qui méritent des superlatifs et qui visent toujours les meilleurs résultats pour vous. Citons par exemple le capteur de cuisson PerfectBake sur les fours de notre Serie 8 qui vous permettent de réussir vos gâteaux à la perfection par simple pression sur un bouton. La perfection chez vous.

Une efficacité maximale

Notre objectif est de concevoir une technique qui améliore à la fois votre quotidien et notre avenir. Nous ne cessons pas de chercher de nouvelles technologies qui améliorent l'efficacité de nos produits et établissent de nouveaux records en matière de consommation d'eau et d'électricité. Sans aucun compromis pour la performance.

Un confort optimal

Bosch souhaite vous faciliter la vie. Avec des appareils électroménagers novateurs qui se commandent au premier regard et se commandent de manière simple et intuitive. Avec une technique sophistiquée dont le fonctionnement est agréablement silencieux. De plus, les fonctions automatiques visent toujours le meilleur résultat et vous permettent de travailler plus facilement tout en gagnant du temps et en faisant des économies. Ainsi, il ne vous reste qu'une chose à faire chez vous: profiter.

Pour toutes les exigences. Et pour tous ceux qui ne souhaitent pas chercher trop longtemps.

Pour simplifier votre décision d'achat, nous avons scindé nos appareils électroménagers en quatre catégories: Serie 8, 6, 4 et 2. Chaque série présente des caractéristiques de performance visant à satisfaire des besoins spécifiques. Découvrez les appareils électroménagers qui répondent le mieux à vos besoins.

Conseils pour une nouvelle cuisine

La cuisine se trouve au coeur de votre maison. Vous rêvez d'un endroit agréable où, après une longue journée, vous vous réunissez avec toute la famille? Ou rêvez-vous plutôt d'un espace personnel pour préparer de délicieux repas pour les amis qui viennent vous rendre visite? Nous aimerons vous aider à trouver votre chemin vers la cuisine de vos rêves. Plus d'info sur: www.bosch-home.be/fr/amenager-cuisine

Serie 8

Pour vous, le fonctionnement doit être aussi parfait que l'esthétique. Ce degré d'exigence se ressent également chez vous, votre intérieur étant conçu dans le moindre détail et parfaitement équipé. Vos électroménagers convainquent donc aussi par leur qualité et leur design remarquable. Grâce à leur utilisation intuitive et pratique, vous obtenez des résultats parfaits avec une simplicité incroyable.

Serie 6

Vous êtes actif et avez adopté un style de vie écologique. Pour vous, seule l'utilité réelle compte et vous n'avez que faire des gadgets techniques. Vous misez sur un design intemporel plutôt que sur des tendances passagères. Pour acheter vos appareils électroménagers, vous vous fiez donc à l'expérience et à la compétence d'une marque de tradition.

Serie 4

Très famille, vous avez un sens très développé de l'organisation : vous conservez une vue d'ensemble et parvenez à remettre de l'ordre dans le pire des chaos. Vous recherchez donc des appareils qui soient surtout très pratiques à utiliser et qui vous simplifient la vie. Des appareils d'une marque qui a réellement compris vos besoins.

Serie 2

Vous avez de nombreux hobbies et aimez consacrer vos loisirs à des activités qui vous procurent du plaisir – dont le travail domestique ne fait absolument pas partie. Pour vous, les appareils électroménagers sont des objets utilitaires auxquels il ne faut pas avoir à penser. « Des bêtes de somme » au rapport qualité-prix efficace.



Home Connect Smart today. Smart tomorrow.

Grâce à la fonctionnalité Home Connect, de nouvelles possibilités s'offrent à vous. Vous pouvez facilement contrôler et surveiller à distance vos électroménagers même si vous n'êtes pas chez vous. Vous accédez aussi à tout moment à des manuels d'utilisation numériques et à des conseils pratiques qui vous simplifieront la vie. Le tout sans faire de compromis au niveau des résultats: perfection garantie!

Prenez soin de votre plat. Votre smartphone s'occupe de l'air frais.

Grâce à Home Connect, votre hotte et table de cuisson fonctionnent désormais en parfaite symbiose – pour une évacuation optimale. Réglez votre hotte en toute tranquillité via votre application Home Connect.

Contrôlez votre réfrigérateur à distance.

Grâce à l'application Home Connect, profitez de nombreux conseils sur la meilleure façon de conserver vos aliments. L'application vous recommande également des recettes en fonction de ce qu'il reste dans votre réfrigérateur. La porte de votre réfrigérateur est encore ouverte? Pas de problème : l'application vous avertit immédiatement !





Où trouver votre spécialité à base de café préférée? Sur votre appli.

Envie de vous glisser dans la peau d'un barista? Rien de plus simple avec la nouvelle machine à café entièrement automatique et dotée de Home Connect ! Faites votre choix parmi un large éventail de modes de préparation différents et sélectionnez votre café préféré depuis l'appli CoffeeWorld. La seule chose que la machine ne fera pas à votre place, c'est déguster votre café.



Pour que chaque repas soit un festin. Pour que votre cuisine vous suive partout.

Faire de la pâtisserie sans être chez vous? Aucun problème: utilisez votre appareil mobile pour allumer le four à distance grâce à la fonctionnalité Home Connect. L'appli vous dira tout ce que vous devez savoir sur la cuisson. Vous saurez quand le repas est prêt et si vous avez bien éteint le four. Bref, vous serez chez vous sans vraiment y être.



Les meilleurs conseils pour la vaisselle? Demandez-les à votre appli.

Aujourd'hui, c'est votre smartphone qui connaît tout en matière de vaisselle. Utilisez Easy Start: il vous indiquera sans problème le meilleur programme pour votre vaisselle. Ainsi, vous disposez d'un véritable expert dans votre cuisine.



Le service clientèle du fabricant. Un service de confiance.

Fiable, compétent et rapide.

Avant et après l'achat de votre appareil Bosch – une vie entière.

**Un service de qualité assuré
directement par le fabricant.**



**La ligne info consommateurs
est accessible du lundi au
vendredi de 08h30 à 17h00**

Les conseillers sont à votre service au 02 475 70 01 et répondent à toutes vos questions concernant nos appareils électroménagers.

Le service de réparation:

Un accueil téléphonique personnalisé, accessible 24 h sur 24 et 7 jours sur 7.

Une prestation de services orientée client. Réparation à domicile, également le samedi.



Nos propres spécialistes techniques, disponibles partout en Belgique. Prise de contact directe entre notre technicien et vous, 30 minutes avant l'intervention. 24 mois de garantie sur chaque réparation.

BOSCH
HOME APPLIANCES
SERVICE

Visite à domicile d'un spécialiste technique sans risque

Le spécialiste Bosch vous donne une estimation des coûts d'intervention lors de chaque visite. Vous décidez de ne pas faire réparer votre appareil? Dans ce cas, vous ne payez que les frais de déplacement et d'analyse au prix de € 99,99 et vous recevez un bon d'achat pour un nouvel appareil électroménager Bosch de votre choix.



Garantie Prolongée Bosch

Profitez de 5 ans d'insouciance grâce à la Garantie Prolongée

Bosch : une sécurité complète de 3 ans en plus de votre garantie d'usine de 2 ans (€ 99,99 TVA incl. par appareil).



**Les accessoires et les produits
d'entretien de Bosch**

Prolongez la longévité de votre appareil électroménager grâce aux produits d'entretien et de nettoyage recommandés par Bosch.



**L'entretien et le nettoyage
des appareils**

Un entretien régulier de vos appareils électroménagers n'allonge pas seulement la durée de vie mais est également important pour des raisons hygiéniques et garantit le bon fonctionnement. Le service clientèle de Bosch offre un service d'entretien professionnel pour tout appareil espresso, tout réfrigérateur Side-by-Side, tout lave-vaisselle et tout lave-linge. Consultez notre site web pour plus d'informations détaillées et nos tarifs www.bosch-home.be/fr/nos-services/entretien-sur-mesure. Contactez-nous pour un service d'entretien sur mesure.



Des pièces d'origine Bosch

Nous garantissons que les pièces détachées indispensables à

l'utilisation de l'appareil et stockables sont disponibles pendant une longue période. Pour les pièces essentielles à l'utilisation des gros appareils électroménagers, cela va jusqu'à 15 ans à partir de la date de production du 1er janvier 2023.



Une installation professionnelle

Nous faisons plus que livrer des produits de qualité. En cas de nécessité, Bosch est à même de vous aider avec l'installation de votre nouvel appareil. Contactez le service clientèle à l'adresse bru-installation@bshg.com pour toute demande spécifique.



Les contrats Total Care by

Bosch – Vous voulez tirer le meilleur parti de votre appareil?

Dès aujourd'hui mais aussi dans le futur. Chez Bosch, vous êtes à la bonne adresse. Avec un contrat Total Care by Bosch votre appareil bénéficie d'une garantie à vie. Profitez ainsi de votre électroménager Bosch en toute tranquillité.

Découvrez les avantages des contrats www.bosch-home.be/fr/nos-services/contrats-bosch ou appelez-nous au 02/475.70.01 pour des informations supplémentaires.

Tous nos services sont sur www.bosch-home.be

Notre site Internet vous propose des informations rapides et claires, 24 heures sur 24. Sous la rubrique «Services», vous trouverez de nombreux conseils pratiques tels qu'une «Foire aux Questions» reprenant différentes questions et réponses, des conseils d'entretien ainsi que des renseignements utiles concernant les possibilités de demande de réparation, les pièces détachées et les accessoires.

Commander des produits d'entretien, des accessoires ou des pièces détachées d'origine: en ligne ou par téléphone. Souhaitez-vous commander un nettoyant pour table de cuisson, un accessoire pour votre four ou une pièce détachée? En plus de la commande téléphonique au numéro 02 475 70 01, il existe également une solution simple et rapide via www.bosch-home.be/fr/boutique. Grâce à une navigation fluide, vous trouverez des produits de nettoyage et d'entretien adaptés à chaque type d'appareil de cuisine, des sacs d'aspirateur et des pièces détachées. Votre commande sera livrée dans la semaine, à votre domicile.

Téléchargement des modes d'emploi
Il est possible que vous ne soyez plus en possession du mode d'emploi d'un de vos appareils. Si c'est le cas, visitez notre site www.bosch-home.be et téléchargez-y le mode d'emploi pour la plupart de nos appareils. Si vous ne trouvez pas en ligne le mode d'emploi recherché, vous pouvez les commander par téléphone au 02 475 70 01.



Enregistrez votre appareil sur MyBosch et profitez d'avantages exclusifs.

MyBosch est un espace destiné à vous simplifier la vie, en vous donnant accès :

- Aux manuels d'installation et d'utilisation de tous vos produits, ainsi qu'à des conseils d'utilisation et d'entretien.
- Aux extensions de garantie.
- Aux prises de rendez-vous avec le service clientèle.

Accédez à MyBosch sur: www.bosch-home.be/fr/mybosch

Demande en ligne d'un spécialiste technique

Besoin d'une réparation à domicile? Vous pouvez facilement et rapidement réserver le passage d'un de nos spécialistes techniques sur www.bosch-home.be/fr/nos-services/service-de-reparation, afin de résoudre votre problème technique le plus vite possible. Vous planifiez vous-même directement la visite de réparation, le jour de votre choix. Ce service est disponible 24 heures sur 24 et 7 jours sur 7. Les réparations sont effectuées par nos propres techniciens.

Astuces et conseils

Découvrez dans la rubrique «Services» nos conseils pour installer, entretenir et utiliser vos électroménagers Bosch. Vous y trouvez, entre autres, des conseils pour une vaisselle éclatante et un nettoyage efficace de votre table de cuisson ou tout autre appareil. Consultez notre foire aux questions et résolvez vos problèmes d'entretien et d'utilisation sur: <https://www.bosch-home.be/fr/nos-services/aide-en-ligne>

La garantie prolongée, une sérénité assurée.

Demandez en ligne votre garantie prolongée et profitez d'une sécurité complète de 5 ans (€ 99,99 TVA incl. par appareil). Surfez sur <https://www.bosch-home.be/fr/nos-services/garanties/garantie-standard-de-2-ans>.

Votre opinion compte



Partagez votre expérience, aidez-nous à améliorer nos produits. En laissant un avis sur votre appareil Bosch, vous aidez non seulement les autres consommateurs à trouver le bon produit, mais vous partagez aussi votre ressenti. Visitez notre page: www.bosch-home.be/fr/votre-avis.





Sommaire

4	Introduction
8	Home Connect
10	Service
14	Fours
15	Fours Serie 8
22	Four combi-vapeur, Four combi micro-ondes et Fours multifonctions
23	Fours Serie 6 4
25	Fours multifonctions
27	Appareils compacts Serie 8
30	Four combi micro-ondes, four micro-ondes et four multifonctions
30	Four combi-vapeur, four vapeur et four combi micro-ondes
31	Four à micro-ondes Tiroir chauffant et tiroir pour accessoires Machine à espresso
32	Appareils compacts Serie 6
33	Fours micro-ondes Tiroir chauffant
36	Tables de cuisson
50	Tables de cuisson à induction
55	Tables de cuisson vitrocéramique HighSpeed
56	Tables de cuisson à gaz
61	Tables de cuisson à gaz verre haute résistance Piano a filo
62	Tables de cuisson à gaz - inox
64	Hottes
73	Hottes plafond
74	Hottes îlots décoratives
77	Hottes HeadFree
78	Hottes murales décoratives
81	Hottes cheminée intégrées design
84	Hottes télescopiques
85	Extracteurs d'air
87	Hottes sous-encastrables Hotte intégrable
92	Réfrigérateurs et congélateurs
102	Réfrigérateurs intégrables
107	Congélateurs intégrables
108	Réfrigérateurs et congélateurs pose libre
109	French Door
110	Side-by-Side, Bottom-Freezers
112	Caves à vin
114	Lave-vaisselle
124	Lave-vaisselle entièrement intégrables
126	Lave-vaisselle intégrables
127	Lave-vaisselle entièrement intégrable et intégrable 45 cm
132	Lave-linge
134	Schémas d'encastrement
162	Entretien et nettoyage



∞



BOSCH

Fours.

Un véritable art de la cuisine.

Découvrez un design sans faille qui s'intègre parfaitement à l'environnement de la cuisine: une élégante façade en verre foncé, une poignée en inox et le Digital Control Ring – un élément de design que l'on retrouve dans toute la gamme de fours de la Serie 8. Pour une facilité de cuisson totale, la gamme est également équipée d'un écran tactile TFT brillant avec des textes et des images clairs qui permettent une navigation facile pour les différents réglages.

Une fine poignée.

Une fine poignée en inox avec un logo Bosch en relief souligne l'élégance du design.

Digital Control Ring.

Notre Digital Control Ring vous permet de régler les paramètres de votre four de manière intuitive. Il suffit de déplacer votre doigt sur l'anneau gravé dans le verre sur le panneau de commande et de confirmer le réglage souhaité.

TFT-Touchdisplay.

Les images et les explications claires et lisibles du Digital Control Ring vous aident à chaque étape, notamment grâce au TFT-Touch Display haute résolution et aux boutons intégrés à sélection directe.

Conçu pour tous les sens.

Que vous préférerez cuire à la vapeur, au four ou rôtir, la gamme de fours Serie 8 de Bosch couvre tous les besoins en cuisine. Avec des fours de 60 cm ou 45 cm, une machine à café intégrée, un tiroir chauffant et des micro-ondes intégrés, le tout dans un même design époustouflant.



Préchauffer le four en votre absence ? L'application Home Connect permet de l'activer à distance sur votre smartphone ou tablette. Toutes les informations nécessaires sur le déroulement du programme sont affichées clairement sur l'écran. Ainsi, vous savez parfaitement quand le gâteau est prêt et si vous avez éteint le four ou non.

Envie d'un plat sain ?

La cuisine saine n'a jamais été aussi facile grâce à la fonction Steam Plus et Air Fry. Les éléments nutritifs sont mieux préservés et vous avez besoin de moins d'huile. Le résultat : des plats aussi savoureux que nutritifs.



Air Fry: pour des aliments frits à la perfection, comme des légumes et des pommes de terre.

Pourquoi ne pas faire vos propres chips de pommes de terre ou de légumes frais ? Déposez vos pommes de terre ou légumes coupés finement sur le plateau Air Fry à mailles fines, ajoutez un trait d'huile et sélectionnez la fonction Air Fry. Un snack idéal à grignoter devant la TV. Autre conseil en or : la fonction Air Fry se prête aussi parfaitement à la cuisson des petites grillades.



Air pulsé 4D.

Avec l'Air pulsé 4D, vous pouvez enfourner vos plats sur un à quatre niveaux. Le résultat parfait obtenu est réalisé grâce au ventilateur qui change le sens de rotation durant la cuisson pour répartir de façon homogène la chaleur à tous les niveaux. Toujours avec la même perfection.



Fonction Crisp: pour une finition encore plus croustillante.

Envie d'apporter un croustillant supplémentaire à votre rôti? Facile avec la fonction Crisp, qui élimine directement l'humidité du four pendant le processus de rôtissage ou de cuisson. Pour un plat encore plus croustillant.



PerfectRoast.

L'expérience n'est pas toujours gage d'une cuisson parfaite. C'est pourquoi nous avons développé le capteur PerfectRoast qui détermine la température à cœur de votre viande ou poisson au degré et à la seconde près. Et grâce à l'intelligence artificielle, votre four peut aussi vous dire en combien de minutes votre rôti sera prêt à être servi. Ainsi, il sera encore plus facile de présenter tous vos plats en même temps.

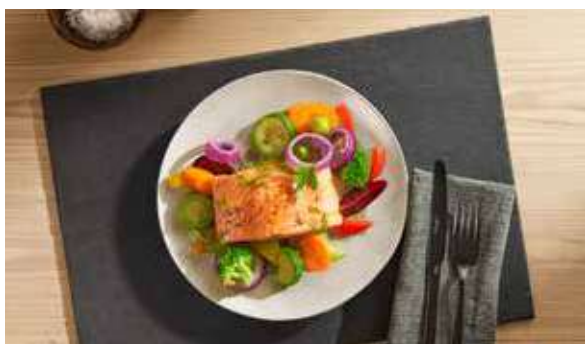

Steam Plus: pour une préparation douce et saine jusqu'à 120 °C.

Les légumes font-ils partie intégrante de votre menu hebdomadaire? Pour nous aussi. Les légumes cuits à la vapeur restent croquants, et la volaille et le poisson sont tendres. Et comme la Steam Function Plus permet de cuire à la vapeur à une température allant jusqu'à 120°C, les plats sont prêts plus rapidement et conservent encore davantage leur arôme naturel, leur texture, leurs vitamines et leurs nutriments. Le nouveau Steam Function Plus: notre contribution à votre mode de vie sain.



Oven Assistant.

Vous ne savez pas toujours quel programme convient le mieux à votre plat ? Posez la question à l'Oven Assistant. Connectez votre four à votre compte Home Connect et dites-lui simplement quel plat vous voulez préparer via l'app Home Connect ou votre appareil de commande vocale Amazon Alexa. Le four vous suggérera des réglages ou des programmes adaptés et respectera votre choix. Une fonction ultra pratique. Pour profiter de l'Oven Assistant, il vous suffit de connecter votre four à votre compte Home Connect.*

Rails télescopiques.

Que le système fonctionne avec des rails sur un, deux ou trois niveaux, le maniement sera toujours facile et sûr. Nos rails télescopiques sont complètement extractibles sur 3 niveaux. Une fois sorti, le système est fixé sans risque de basculement, assurant une stabilité totale. Idéal pour enfourner ou sortir vos plats en toute facilité.



Rail Vario Clip:

Rail 100% télescopique, indépendant du niveau et avec arrêt intégré.

Vos rails télescopiques sont au niveau le plus bas, mais vous préférez cuire plus haut dans le four ? Grâce au jeu de rails à réglage flexible, vous choisissez à quel niveau vous souhaitez placer les rails télescopiques entièrement extensibles. Il suffit de les mettre en place à la hauteur souhaitée.



Four combi micro-ondes.

Avec les fours de la Serie 8 dotés de la fonction micro-ondes, aucun plat ne vous résistera. Que vous vouliez cuire quelque chose en vitesse ou seulement réchauffer, la combinaison intelligente de modes de cuisson traditionnels avec le mode micro-ondes vous permettra d'obtenir des résultats parfaits en un clin d'oeil. Vous pourrez économiser jusqu'à 50 % de temps, mais aussi de l'énergie. Pour une saveur garantie à 100 %.



Four combi-vapeur.

Nos fours avec fonction vapeur peuvent être utilisés pour la cuisson vapeur classique des poissons et des légumes. En plus, la fonction vapeur apporte de l'humidité sous forme de vapeur aux plats préparés avec un mode de cuisson classique, de façon automatique et continue. Ainsi, les rôtis sont moelleux à l'extérieur et bien croustillants à l'intérieur. Les pains prennent une appétissante couleur dorée.



Four vapeur.

Savoureux, sains et hyper pratiques. Les fours vapeur de Bosch sont des appareils avec un mode de cuisson 100% vapeur qui préserve tous les arômes, vitamines et minéraux pour un résultat parfait. La vapeur assure une préparation délicate et savoureuse.

* Les possibilités et les fonctions de la commande vocale (Voice Control) dépendent de l'assistant vocal que vous utilisez. Appareil avec commande vocale (Voice Control) requis.

Digital Control Ring et TFT-Touchdisplay : une utilisation simple.

Le Digital Control Ring innovant rend la cuisson plus facile que jamais. D'une légère rotation de l'anneau central, vous pouvez sélectionner tous vos paramètres d'un seul doigt. Le TFT-Touchdisplay haute résolution avec un texte clair et des boutons de commande intuitifs vous aide. Des images claires et nettes, et des textes d'information dans le Digital Control Ring vous aident à découvrir les options du programme à chaque étape. Ainsi, vous avez toujours une vue d'ensemble et un contrôle total sur les fonctions de votre appareil.

Il existe deux écrans différents selon le four que vous choisissez :



TFT-Touchdisplay Plus.

(70 mm x 70 mm)



TFT-Touchdisplay.

(45 mm x 45 mm)

Désormais, il y a au moins une personne qui aime nettoyer.

Quiconque a déjà dû nettoyer un four sait à quel point cela peut être fastidieux et prendre du temps. Grâce à l'autonettoyage pyrolytique, cette tâche appartient désormais au passé. La rôtissoire universelle étant dotée d'un revêtement antiadhésif spécial, la saleté tenace se dissout facilement. Astuce pour les fanatiques du nettoyage : la porte du four se démonte en un tour de main. Vous passez ainsi moins de temps à nettoyer et plus de temps à cuisiner.



Nettoyage par pyrolyse.

Lorsque vous activez la fonction de nettoyage par pyrolyse, la température du four grimpe jusqu'à 480°C et brûle les résidus gras et alimentaires. Seules quelques cendres subsistent, faciles à éliminer avec du papier essuie-tout. Selon la quantité de résidus accumulés, sélectionnez l'un des trois programmes de nettoyage disponibles et appuyez sur "Démarrer" – votre four se charge du reste.



EcoClean.

Pendant la cuisson, le revêtement spécial constitué de microparticules de céramique sur la paroi arrière du four absorbe les graisses et les résidus et les décompose par oxydation. Le revêtement se régénère chaque fois que vous chauffez le four, et ce, pendant toute la durée de vie de l'appareil.



Cleaning Assistance (program).

Le programme Cleaning Assistance effectue un traitement préalable des saletés et graisses dans le compartiment de cuisson en moins de 10 minutes. Le nettoyage régulier de votre four devient ensuite un jeu d'enfant, rapide et facile.

Modes de cuisson.



Air pulsé 4D.

Avec l'Air pulsé 4D, vous pouvez enfourner vos plats sur un à quatre niveaux. Le résultat parfait obtenu est réalisé grâce au ventilateur qui change de sens de rotation durant la cuisson pour répartir de façon homogène la chaleur à tous les niveaux. Toujours avec la même perfection.



Air pulsé ÉCO.

L'air pulsé ECO est une variante de l'air pulsé 4D, le mode de cuisson le plus utilisé. Grâce aux contrôles spécifiques de la température, votre four ne sera jamais plus chaud que nécessaire, ce qui peut vous aider à économiser de l'énergie.



Déshydrater.

Notre fonction Déshydrater» constitue une alternative saine aux fruits secs du supermarché. Que vous désiriez des pommes séchées pour votre muesli ou des tomates séchées pour vos antipasti, rien de plus simple: votre four fera tout lui-même. Pour un résultat savoureux et sans additifs comme le souffre.



Air Fry.

Pour des aliments frits à la perfection, comme des légumes et des pommes de terre. La fonction Air Fry se prête aussi parfaitement à la cuisson des petites grillades.



Chaleur de voûte/de sole.

Le mode de cuisson classique pour des rôtis croustillants ou de savoureux cakes, biscuits et autres soufflés.



Chaleur de sole.

Cette chaleur ciblée convient tout particulièrement pour les plats à cuire au bain-marie ou qui doivent brunir ensuite par le bas.



Chaleur de voûte/de sole ÉCO.

En plus de la chaleur de sole et de voûte classique, vous disposez désormais d'une nouvelle variante additionnelle. Ce nouveau mode de cuisson est idéal pour préparer des biscuits, des cakes, de la pâtisserie délicate, du pain ou des sandwiches. La fonction ECO est très efficace et peut vous aider à économiser de l'énergie.



Préchauffer.

Une fonction qui préchauffe la vaisselle pour que les plats ne refroidissent pas trop rapidement.



Maintenir au chaud.

Une fonction pour maintenir au chaud les mets cuits.



Gril grande surface.

Pour griller de grandes quantités de viande, par exemple des steaks, des saucisses, du poisson ou des légumes.



Gril petite surface.

Pour griller de petites quantités de viande, par exemple des steaks, des saucisses, du poisson, etc.



Position pizza.

Associant chaleur de sole et air pulsé, ce mode de cuisson convient tout particulièrement à la préparation de produits surgelés comme les pizzas ou les frites.



Cuisson à basse température.

Idéale pour cuire lentement à une température constante de 85°C, par exemple des légumes ou de la volaille vraiment tendres.



Décongeler.

Pour décongeler dans les meilleures conditions les viandes, volailles, poissons, pains et gâteaux.



Gril ventilé infrarouge.

Lorsque la température souhaitée est atteinte, le ventilateur s'enclenche – idéal pour un rôti délicieusement croustillant.



Chaleur intensive.

Combine chaleur de voûte et chaleur de sole extrêmement forte, pour des gâteaux au fond bien croustillant et au coeur moelleux, comme les tartes flambées ou des gâteaux au fromage.

Serie 8 Fours 60 cm

Combi-vapeur et
combi micro-ondes



Référence	HSG7361B1	HMG776KB1
Serie	Serie 8	Serie 8
Type	Combi-vapeur 60 cm	Combi micro-ondes 60 cm
Prix*	€ 1.999,99	€ 2.319,99
Home Connect	●	●
Couleur	Noir	Noir
Commande	TouchControl	TouchControl
Display	TFT-Touchdisplay Plus - Digital Control Ring	TFT-Touchdisplay Plus - Digital Control Ring
Cavité (volume, éclairage)	71 l, Eclairage LED	67 l, Eclairage LED
Nettoyage	EcoClean, Cleaning Assistance program	Pyrolyse, Cleaning Assistance program
Système d'extraction	Disponible en accessoire	Rails télescopiques sur 1 niveau
Type de porte	SoftClose/SoftMove	SoftClose/SoftMove
PerfectBake / PerfectRoast	- / -	- / -
Assist / Auto Pilot	● / -	● / -
Nombres de modes de cuisson	21	20
Puissance maximale	-	800 W
Divers	SteamPlus, SteamBoost, Air Fry	Air Fry, Crisp

Serie 8 Fours 60 cm

Multifonctions



Référence	HBG7742B1	HBG7341B1
Serie	Serie 8	Serie 8
Type	Multifonctions 60 cm	Multifonctions 60 cm
Prix*	€ 1.399,99	€ 1.199,99
Home Connect	●	●
Couleur	Noir	Noir
Commande	TouchControl	TouchControl
Display	TFT-Touchdisplay - Digital Control Ring	TFT-Touchdisplay - Digital Control Ring
Cavité (volume, éclairage)	71 l, Eclairage halogène	71 l, Eclairage halogène
Nettoyage	Pyrolyse, Cleaning Assistance program	EcoClean, Cleaning Assistance program
Système d'extraction	Disponible en accessoire	Disponible en accessoire
Type de porte	SoftClose/SoftMove	SoftClose/SoftMove
PerfectBake / PerfectRoast	- / PerfectRoast	- / -
Assist / Auto Pilot	● / -	● / -
Nombres de modes de cuisson	14	14
Puissance maximale	-	-
Divers	Air Fry	Air Fry

Schémas d'encastrement voir p. 134-136

Sublime en soi, mais encore plus quand il est combiné.

Les fours Bosch de la **Serie 6** ont non seulement une superbe allure – ils peuvent aussi facilement être combinés (avec d'autres fours de la série). Grâce au travail de conception scrupuleux, ces fours s'adaptent à chaque gamme de produits et s'harmonisent parfaitement avec vos autres appareils Bosch, comme la hotte et la table de cuisson.



Une conception moderne.

L'usage intensif de verre et d'éclairage blanc dans le display LCD donne à votre four une apparence moderne. Son élégance est soulignée davantage par un bandeau de commande ultrafin et un point d'orgue unique de Bosch : le «Chrome Clip», avec une finition chromée brillante et décoré par le logo de Bosch. Le clip est également intégré dans d'autres produits et leur confère la splendeur inimitable de Bosch. Que vous les disposiez en horizontal ou en vertical, les fours Série 6 ont toujours l'air superbes.

Le design des nouveaux fours s'est encore affiné grâce une ligne rouge lumineuse dans l'affichage, indiquant le déroulement du programme de votre plat. Cette ligne pratique se trouve aussi dans la commande DirectSelect de nos hottes, tables de cuisson et lave-vaisselle.

Home Connect

Home Connect permet de commander votre four à distance en tout temps et en tout lieu. Et pendant la préparation, toutes les informations sont transmises à votre smartphone ou tablette – pour des résultats de cuisson parfaits.

Nous savons à quel point vous aimez cuisiner à la vapeur, rôtir, griller...

Un beau four est important pour le look de votre cuisine. Mais l'essentiel est sans aucun doute le bon goût de vos plats. C'est pourquoi nous avons reconçu nos fours afin que vous puissiez réussir vos plats à la perfection – peu importe votre choix pour la Serie 6 ou Serie 4. Chaque type de four doit être contrôlé différemment. C'est pourquoi nous avons conçu des bandeaux de commande qui garantissent un contrôle optimal de votre appareil.

Auto Pilot.

Poulet, rôti, poisson ou légumes : Auto Pilot cuit votre plat à la perfection. Enfourez le plat et sélectionnez le mode de préparation. Choisissez parmi max 30 recettes en fonction de votre type de four. Il suffit d'indiquer le poids de votre viande ou poisson et d'appuyer sur «Start». Auto Pilot s'occupera du reste en réglant le mode de cuisson, la température et le temps de préparation. Le four s'éteindra vers la fin du programme.

Air pulsé 3D.

Cette fonction répartit rapidement et de façon homogène la chaleur dans le four, vous permettant de cuire et rôtir en même temps sur trois niveaux. Vos desserts et plats savoureux sont cuits simultanément sans transfert de goûts.

Four chariot.

Dans les fours standards, une porte abattante est ouverte pour sortir les tôles et les grilles. Le four chariot est un système unique: les tôles sont attachées à l'intérieur de la porte vitrée et sortent automatiquement lorsque vous ouvrez la porte. Il ne faudra donc plus mettre les mains dans un four très chaud pour sortir un

plat. Et pour un confort encore plus élevé, le chariot est également disponible avec fonction SoftClose – pour ouvrir et fermer la porte en douceur et en silence.



Rail Vario Clip: rails télescopiques sur chaque niveau

Les systèmes d'extraction classiques n'offrent que trois niveaux pour les rails télescopiques. Bosch vous offre maintenant des rails qui peuvent être glissés sur 5 niveaux, même sur le niveau grill. Les rails sont faciles à fixer et coulissent aisément.



Display LCD, Série 6.

Le nouveau bandeau de commande avec afficheur LCD dispose de boutons escamotables. Le bouton gauche s'utilise pour sélectionner jusqu'à 10 modes de cuisson. La température sur l'écran est réglée avec le bouton droit +/- . Pendant le préchauffage, l'augmentation de la température est représentée par une

ligne rouge. En outre, le display propose trois modes de minuterie : horloge électronique, cut-off et programme automatique.

Added Steam, Série 6.

L'ajout régulier de vapeur au mode de cuisson habituel permet d'obtenir, encore plus simplement, des résultats de cuisson parfaits. Idéal un rôti ou du pain.



Display LED, Série 4.

Le nouveau display LED est équipé de boutons escamotables et d'un affichage rouge. Le bouton gauche s'utilise pour sélectionner jusqu'à 5 modes de cuisson. La température est réglée par le bouton côté droit. Les 10 programmes Auto Pilot et les fonctions de nettoyage sont également contrôlés sur le display.

Added Steam, Série 4.

Avec son bol amovible et la double résistance permettant une meilleure répartition de la vapeur, ajouter de la vapeur à la cuisson n'a jamais été aussi simple.

Serie 6 Fours 60 cm

Multifonctions avec
Added Steam et
multifonctions



Référence	HRA518BS1	HBB578BS6	HBB536BS0
Serie	Serie 6	Serie 6	Serie 6
Type	Multifonctions avec Added Steam 60 cm	Multifonctions 60 cm	Multifonctions 60 cm
Prix*	€ 1.139,99	€ 1.229,99	€ 1.229,99
Home Connect		●	
Couleur	Inox	Inox	Inox
Commande	Boutons rotatifs rétractables	Boutons rotatifs rétractables	Boutons rotatifs rétractables
Display	LCD-display (blanc)	LCD-display (blanc)	LCD-display (blanc)
Cavité (volume, éclairage)	71 l, Eclairage halogène	71 l, Eclairage halogène	71 l, Eclairage halogène
Nettoyage	Cleaning Assistance	Pyrolyse	EcoClean, Cleaning Assistance
Système d'extraction	Disponible en accessoire	Four chariot	Four chariot
Type de porte	Porte abattante	Porte tiroir	Porte tiroir
PerfectBake / PerfectRoast	- / -	- / -	- / -
Assist / Auto Pilot	30 programmes	30 programmes	10 programmes
Nombres de modes de cuisson	10	9	7
Puissance maximale	-	-	-
Divers	-	-	-

Serie 6 Fours 60 cm

Multifonctions



Référence	HBG5780S6	HBG5780S0	HBA537BS0
Serie	Serie 6	Serie 6	Serie 6
Type	Multifonctions 60 cm	Multifonctions 60 cm	Multifonctions 60 cm
Prix*	€ 1.109,99	€ 1.109,99	€ 829,99
Home Connect	●		
Couleur	Inox	Inox	Inox
Commande	Boutons rotatifs rétractables	Boutons rotatifs rétractables	Boutons rotatifs rétractables
Display	LCD-display (blanc)	LCD-display (blanc)	LCD-display (blanc)
Cavité (volume, éclairage)	71 l, Eclairage halogène	71 l, Eclairage halogène	71 l, Eclairage halogène
Nettoyage	Pyrolyse	Pyrolyse, Cleaning Assistance	EcoClean, Cleaning Assistance
Système d'extraction	Rail VarioClip	Rail VarioClip	Disponible en accessoire
Type de porte	SoftClose/SoftMove	SoftClose/SoftMove	Porte abattante
PerfectBake / PerfectRoast	- / -	- / -	- / -
Assist / Auto Pilot	30 programmes	30 programmes	10 programmes
Nombres de modes de cuisson	9	10	7
Puissance maximale	-	-	-
Divers	-	-	-

Serie 4 Fours 60 cm

Multifonction avec
Added Steam et
multifonctions



Référence	HRA534BS0	HBA573BS1	HBA272BB0
Serie	Serie 4	Serie 4	Serie 4
Type	Multifonctions avec Added Steam 60 cm	Multifonctions 60 cm	Multifonctions 60 cm
Prix*	€ 809,99	€ 949,99	€ 929,99
Home Connect		-	-
Couleur	Inox	Inox	Noir
Commande	Boutons rotatifs rétractables	Boutons rotatifs rétractables	TouchControl
Display	LED-display (rouge)	LED-display (rouge)	LED-TouchControl (rouge/blanc)
Cavité (volume, éclairage)	71 l, Eclairage halogène	71 l, Eclairage halogène	71 l, Eclairage halogène
Nettoyage	EcoClean, Cleaning Assistance	Pyrolyse	Pyrolyse, Cleaning Assistance program
Système d'extraction	Disponible en accessoire	Disponible en accessoire	Disponible en accessoire
Type de porte	Porte abattante	Porte abattante	Porte abattante
PerfectBake / PerfectRoast	- / -	- / -	- / -
Assist / AutoPilot	- / -	10 programmes	10 programmes
Nombres de modes de cuisson	8	5	7
Puissance maximale	-	-	-
Divers	-	-	-

Serie 4 Fours 60 cm

Multifonctions



Référence	HBA533BS1	HBF154BS0
Serie	Serie 4	Serie 2
Type	Multifonctions 60 cm	Multifonctions 60 cm
Prix*	€ 759,99	€ 749,99
Home Connect	-	-
Couleur	Inox	Inox
Commande	Boutons rotatifs rétractables	Boutons rotatifs rétractables
Display	LED-display (rouge)	LED-display (rouge)
Cavité (volume, éclairage)	71 l, Eclairage halogène	71 l, Eclairage halogène
Nettoyage	EcoClean	EcoClean Direct
Système d'extraction	Disponible en accessoire	Disponible en accessoire
Type de porte	Porte abattante	Porte abattante
PerfectBake / PerfectRoast	- / -	-
Assist / AutoPilot	- / -	- / -
Nombres de modes de cuisson	5	7
Puissance maximale	-	-
Divers	-	-

Appareils compacts.

Même si nous ne connaissons pas votre cuisine, nos appareils compacts y trouveront assurément leur place. Que vous prévoyez de les installer dans des armoires hautes ou suspendues, les appareils compacts de la **Serie 8** se caractérisent par leur modularité très pratique et par leur flexibilité pour la hauteur d'encastrement. Ils vous offrent une liberté de conception maximale. En outre, le design raffiné de tous les appareils est parfaitement coordonné. La hauteur du bandeau de commande et l'afficheur sont uniformes, par exemple. Quels que soient les appareils encastrables et les hauteurs que vous combinez, vous êtes toujours assuré d'obtenir une harmonie esthétique parfaite.



Simple. Parfait. Compact.

Les appareils compacts de la **Serie 8** séduisent par leurs lignes modernes et leur remarquable compatibilité. En dépit de leur petite taille, ils livrent de grandes performances même dans les cuisines les plus petites.



Four à micro-ondes 38 cm.

Parfait pour l'encastrement dans les armoires hautes et suspendues: le four à micro-ondes avec TFT-Touchdisplay et son innovant Digital Control Ring.



Tiroir chauffant multifonction.

Faire lever la pâte, décongeler les plats ou les garder au chaud, préchauffer la vaisselle ou cuire à basse température: autant de possibilités offertes par le tiroir chauffant multifonctionnel.



Machine à espresso automatique.

Offrez-vous aussi le vrai plaisir du café à la maison, avec la machine à café automatique encastrable.



Système SensoFlow.

Pour que l'arôme de l'espresso puisse se développer totalement, le café doit être préparé à la température optimale, c'est-à-dire entre 90 °C et 95 °C. Le système SensoFlow chauffe l'eau automatiquement et de façon précise pendant tout le processus de percolation – dès la première tasse et en un temps record.

silentCeram Drive.

Il tire le meilleur de chaque grain en silence. Une préparation extrêmement silencieuse, un café moulu extrêmement fin et une durée de vie extrêmement longue grâce au moulin à café en céramique de première qualité.



Serie 8

Fours 45 cm

Four combi-vapeur,
four vapeur et
combi micro-ondes



Référence	CSG7361B1	CDG714XB1	CMG7761B1
Serie	Serie 8	Serie 8	Serie 8
Type	Combi-vapeur 45 cm	Four vapeur 45 cm	Combi micro-ondes 45 cm
Prix*	€ 1.899,99	€ 1.549,99	€ 2.049,99
Home Connect	●	●	●
Couleur	Noir	Noir	Noir
Commande	TouchControl	TouchControl	TouchControl
Display	TFT-Touchdisplay Plus - Digital Control Ring	TFT-Touchdisplay - Digital Control Ring	TFT-Touchdisplay Plus - Digital Control Ring
Cavité (volume, éclairage)	47 l, Eclairage LED	38 l, Eclairage LED	45 l, Eclairage LED
Nettoyage	EcoClean, Cleaning Assistance program	-	Pyrolyse, Cleaning Assistance program
Système d'extraction	Disponible en accessoire	-	-
Type de porte	SoftClose/SoftMove	SoftClose/SoftMove	SoftClose/SoftMove
PerfectBake / PerfectRoast	- / -	- / -	- / -
Assist / Auto Pilot	● / -	● / -	● / -
Nombres de modes de cuisson	21	4	20
Puissance maximale	-	-	900 W
Divers	SteamPlus, SteamBoost, Air Fry	-	Air Fry, Crisp

Serie 8

Fours 45 cm

Combi micro-ondes,
micro-ondes et
multifonction



Référence	CMG7241B1	CEG732XB1	CBG7341B1
Serie	Serie 8	Serie 8	Serie 8
Type	Combi micro-ondes 45 cm	Micro-ondes avec gril 45 cm	Multifonction 45 cm
Prix*	€ 1.599,99	€ 1.299,99	€ 1.199,99
Home Connect	●	-	●
Couleur	Noir	Noir	Noir
Commande	TouchControl	TouchControl	TouchControl
Display	TFT-Touchdisplay - Digital Control Ring	TFT-Touchdisplay - Digital Control Ring	TFT-Touchdisplay - Digital Control Ring
Cavité (volume, éclairage)	45 l, Eclairage LED	36 l, Eclairage LED	47 l, Eclairage halogène
Nettoyage	Cleaning Assistance program	Cleaning Assistance program	EcoClean, Cleaning Assistance program
Système d'extraction	-	-	Disponible en accessoire
Type de porte	SoftClose/SoftMove	SoftClose	SoftClose/SoftMove
PerfectBake / PerfectRoast	- / -	- / -	- / -
Assist / Auto Pilot	● / -	10 programmes	● / -
Nombres de modes de cuisson	16	2	12
Puissance maximale	900 W	1.000 W (1,90 KW)	-
Divers	Air Fry	-	Air Fry

Serie 8 Fours 38 cm et tiroirs

Micro-ondes,
tiroir chauffant
et tiroir à accessoires



Référence	BFR7221B1	BFL7221B1	BIC7101B1	BIE7101B1
Serie	Serie 8		Serie 8	Serie 8
Type	Micro-ondes 38 cm		Tiroir chauffant multifonction 14 cm	Tiroir à accessoires 14 cm
Prix*	€ 1.049,99		€ 849,99	€ 499,99
Home Connect			●	
Couleur	Noir		Noir	Noir
Commande	TouchControl		TouchControl illuminé	-
Display	TFT-Touchdisplay - Digital Control Ring		LED-display (rouge)	
Cavité (volume, éclairage)	21 l, Eclairage LED		20 l	21 l
Nettoyage	Cleaning Assistance program		-	-
Système d'extraction	-		-	-
Type de porte	Charnières à droite	Charnières à gauche	-	-
PerfectBake / PerfectRoast	- / -		- / -	- / -
Assist / AutoPilot	7 programmes		- / -	- / -
Nombres de modes de cuisson	1		1	-
Puissance maximale	900 W		-	-
Divers	-		-	-

Serie 8 Machine à espresso 45 cm

Entièrement
automatique



Référence	CTL7181B0
Serie	Serie 8
Type	Machine à espresso entièrement automatique 45 cm
Prix*	€ 3.199,99
Home Connect	●
Couleur	Noir
Display	TFT- Touchdisplay Pro
Nombre de boissons personnalisables	30
Eclairage intérieur	-
2 boissons en même temps	●
Pression	19,0 bars
Réservoir à lait en verre intégré	● (en verre)
Type de porte	Charnières à gauche
Divers	AromaSelect, Intelligent strength adjustm.



La cuisine du futur par excellence:
la machine à espresso Serie 8
avec Home Connect.

CoffeeWorld:

La fonction Home Connect vous offre un choix varié de cafés du monde entier – du Flat White australien au Cortado colombien. Choisissez votre spécialité préférée dans l'appli «CoffeeWorld» sur votre smartphone.

CoffeePlaylist:

Insérez tout simplement les cafés souhaités de vos invités dans l'appli et envoyez-les à la playlist de votre machine à espresso.

Tout sous contrôle: la commande à distance:

Utilisez la fonction Home Connect pour commander votre café sur votre smartphone ou tablette, où que vous soyez.

Fours compacts.

Les fours compacts de la **Serie 6** vous offrent une combinaison d'air chaud, de vapeur et de micro-ondes. Pour un design harmonieux, ces appareils compacts sont parfaitement combinables avec les fours 60 cm de la Serie 6.



Serie 6 Four 45 cm

Micro-ondes



Référence	CMA585GS0
Serie	Serie 6
Type	Micro-ondes avec air pulsé 45 cm
Prix*	€ 1.109,99
Home Connect	-
Couleur	Inox
Commande	Boutons rotatifs rétractables
Display	LCD-display (blanc)
Cavité (volume, éclairage)	44 l, Eclairage LED
Nettoyage	Cleaning Assistance
Système d'extraction	-
Type de porte	Porte abattante
PerfectBake / PerfectRoast	- / -
Assist / Auto Pilot	15 programmes
Nombres de modes de cuisson	5
Puissance maximale	900 W
Divers	-

Serie 6

Micro-ondes 38 cm
et tiroir chauffant



Référence	BEL554MS0	BIC510NS0
Serie	Serie 6	Serie 6
Type	Micro-ondes 38 cm	Tiroir chauffant 14 cm
Prix*	€ 629,99	€ 739,99
Home Connect	-	-
Couleur	Inox	Inox
Commande	Boutons rotatifs rétractables	Boutons rotatifs
Display	LED-display (rouge)	-
Cavité (volume, éclairage)	25 l, Eclairage LED	23 l
Nettoyage	Cleaning Assistance	-
Système d'extraction	-	Rails télescopiques sur 1 niveau
Type de porte	Charnières à gauche	-
PerfectBake / PerfectRoast	- / -	- / -
Assist / Auto Pilot	8 programmes	- / -
Nombres de modes de cuisson	1	1
Puissance maximale	900 W	-
Divers	-	-

Schémas d'encastrement voir p. 134-136

Accessoires pour fours en option.

Serie 8.

Ref.	Accessoires de cuisson	Prix marché	HSG7361B1	HMG776KB1	HBG7742B1	HBG7341B1	CSG7361B1	CDG714XB1	CMG7761B1	CMG7241B1	CEG732XB1	CBG7341B1
	Accessoires de cuisson											
HEZ66D52	2 plats pour cuisson vapeur (perforés/non perforés), taille M	€ 68,99	●	-	-	-	●	-	-	-	-	-
HEZ635001	Air Fry émaillée, anthracite, avec set barbecue	€ 99,99	●	●	●	●	-	-	-	-	-	-
HEZ629070	Tôle Air Fry émaillée, anthracite	€ 39,99	●	●	●	●	●	-	●	●	-	●
HEZ631070	Tôle à pâtisserie émaillée	€ 45,99	●	●	●	●	●	-	●	●	-	●
HEZ632070	Lèche-frite universel, anthracite	€ 51,99	●	●	●	●	●	-	●	●	-	●
HEZ634000	Grille pour four, hauteur 3,1cm	€ 33,99	-	●	●	●	-	-	●	●	-	●
HEZ664000	Grille pour four, hauteur 5,9cm	€ 60,99	●	●	●	●	●	-	●	●	-	●
	Rails télescopiques (tôles, grilles, lèche-frites non comprises)											
HEZ638000	Rail télescopique complètement extensible, tous niveaux	€ 84,99	-	-	-	●	-	-	-	-	-	●
HEZ638070	Rail télescopique complètement extensible, tous niveaux, pyrolyse	€ 129,99	-	-	●	-	-	-	-	-	-	-
HEZ638D00	Rail télescopique complètement extensible, tous niveaux, vapeur	€ 99,99	●	-	-	-	●	-	-	-	-	-
HEZ538000	Rail VarioClip	€ 55,99	-	-	-	●	-	-	-	-	-	●
	Accessoires d'installation											
HEZ660050	Bande de finition 1 pièce (1 en-dessous du four)	€ 16,99	●	●	●	●	●	●	●	●	-	●
HEZ660060	Bande de finition 2 pièces (1 x entre deux fours & 1 en-dessous du four)	€ 29,99	●	●	●	●	●	●	●	●	●	●

Serie 6, Serie 4 et Serie 2.

Ref.	Accessoires de cuisson	Prix marché	HRA518BS1	HBB578BS6	HBB536BS0	HBG5780S6	HBG5780S0	HBA537BS0	HRA534BS0	HBA573BS1	HBA533BS1	HBF154BS0
	Accessoires de cuisson											
HEZ634000	Grille pour four, hauteur 3,1cm	€ 33,99	●	-	-	●	●	●	●	●	●	-
HEZ664000	Grille pour four, hauteur 5,9cm	€ 60,99	-	-	-	●	●	●	●	●	●	-
HEZ541000	Tôle à pâtisserie	€ 79,99	-	●	●	-	-	-	-	-	-	-
HEZ544000	Grille combi multi-usage	€ 54,99	-	●	●	-	-	-	-	-	-	-
HEZ431002	Lèche-frite, hauteur 2,9cm	€ 42,99	-	●	●	-	-	-	-	-	-	●
	Rails télescopiques (tôles, grilles, lèche-frites non comprises)											
HEZ638000	Rail télescopique complètement extensible, tous niveaux	€ 84,99	-	-	-	●	●	●	●	●	●	-
HEZ538000	Rail VarioClip	€ 55,99	●	-	-	●	●	●	●	●	●	-
	Installatie toebehoren											
HEZ660050	Bande de finition 1 pièce (1 en-dessous du four)	€ 16,99	●	-	-	●	●	●	●	●	●	●



HEZ66D52

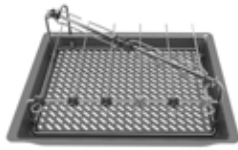

HEZ635001



HEZ629070



HEZ631070



HEZ632070

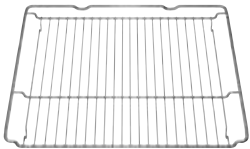

HEZ634000

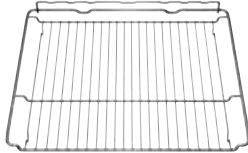

HEZ664000



HEZ638000



HEZ638070



HEZ638D00



HEZ538000

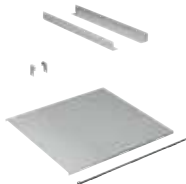

HEZ6BMA00



HEZ631070



HEZ541000



HEZ544000

Votre four encore plus beau avec la bande de finition (en option).



Sans bande de finition

Avec bande de finition HEZ660050



HEZ660060 €29,99

Set de finition à placer entre deux fours, noir



HEZ660050 €16,99

Bande de finition à placer en dessous du four, noir



Tables de cuisson.

Simplicité et intelligence en cuisine: nos tables de cuisson à induction et vitrocéramique ont été conçues pour faciliter vos cuissons et vous garantir à chaque fois un résultat optimal. Les fonctions d'aide à la cuisson telles que PerfectCook et PerfectFry Plus font le travail à votre place.

De quoi concocter votre plat préféré à la température idéale. Quel que soit le degré de difficulté de la recette, l'extrême flexibilité de la table de cuisson et le système de contrôle convivial font que la cuisine reste un plaisir, jour après jour.



Dites adieu aux casseroles qui débordent !

La réussite d'une recette passe par une température de cuisson idéale. Il suffit de quelques degrés en trop pour qu'un risotto brûle, qu'une casserole de lait déborde ou que des saucisses éclatent. La solution? Le capteur PerfectCook. Il surveille la température pendant la cuisson et la règle automatiquement. Les plats trop cuits, les mets brûlés et les casseroles qui débordent font désormais partie du passé.

PerfectCook.



La réussite d'une cuisson en casserole dépend de la température. Grâce à PerfectCook, la cuisson s'effectue toujours à la température idéale. Il suffit de sélectionner une seule fois la température requise. Le capteur la surveille en cours de cuisson et l'ajuste automatiquement, ce qui vous évite de devoir la régler constamment. Vous pouvez aussi compter sur le capteur pour éviter les débordements et les surcuissons – sur toutes les zones de cuisson et jusqu'à trois casseroles en même temps.



Le capteur PerfectCook se fixe magnétiquement sur la casserole et transmet les informations nécessaires à la table de cuisson. Pour activer PerfectCook, il suffit d'appuyer sur le capteur et de confirmer sur la table de cuisson. Un signal vous avertit lorsque la température est atteinte.

Les cinq plages de température du PerfectCook : la garantie d'un résultat parfait!



1 60-70°C
Pour dégeler des aliments, les réchauffer et les maintenir au chaud



2 80-90°C
Pour les infusions et la cuisson à l'étouffée



3 90-100°C
Pour faire bouillir et mijoter des plats



4 110-120°C
Pour la cuisson à la vapeur



5 170-180°C
Pour faire frire des aliments

Tous les chemins mènent à un steak parfait. Voici un raccourci.

Rien de tel qu'un steak parfait! Grillé à votre goût et pas trop cuit. Mais il ne suffit pas d'avoir une viande de première fraîcheur achetée chez un bon boucher pour propulser vos papilles au septième ciel. La température de cuisson est elle aussi cruciale. Si elle est trop élevée, même le meilleur des steaks cuira trop vite, voire brûlera. Mais quelle que soit votre cuisson préférée – saignant, à point ou bien cuit –, le capteur PerfectFry vous simplifie la tâche. Il surveille constamment la température de la poêle en cours de cuisson et l'ajuste avec précision si nécessaire. À la clé? Un steak comme vous l'aimez, à chaque fois.

PerfectFry.



Un steak grillé à la perfection nécessite avant tout une huile à la bonne température. Il faut savoir que les huiles ont toutes un point de fumée différent. Une mauvaise gestion de la température suffit à les faire brûler. Le point de fumée de l'huile de tournesol se situe, par exemple, à 210-225 °C tandis que celui de l'huile d'olive vierge est à 130-180 °C. PerfectFry vous prévient lorsque la poêle a atteint la température idéale pour ajouter l'huile.

Les cinq plages de température du PerfectFry : la garantie d'un résultat parfait!



1 Très basse
Pour faire réduire des sauces



2 Basse
Pour la friture à l'huile d'olive vierge, notamment pour les omelettes



3 Moyenne-basse
Pour griller du poisson, des boulettes ou des saucisses



4 Moyenne-élevée
Pour griller des steaks (à point ou bien cuits), cuire des ragoûts ou des légumes



5 Élevée
Pour griller des pommes de terre ou des steaks saignants

La cuisine saine en toute simplicité avec PerfectFry Plus.

Avec PerfectFry Plus, il n'a jamais été aussi facile de cuisiner sainement. Le capteur intelligent de votre table de cuisson peut être réglé sur 11 niveaux de température différents en fonction de votre repas. Une fois activé, il réchauffe doucement les aliments, évitant ainsi la surchauffe de l'huile et les substances potentiellement nocives. Tout au long du processus de cuisson, il surveille constamment la température - comme le régulateur de vitesse d'une voiture - et empêche ainsi vos aliments de roussir. Tous les niveaux de température, les zones de cuisson ainsi que les fonctions supplémentaires peuvent être contrôlés via l'interface utilisateur DirectSelect, facile à utiliser et confortable.

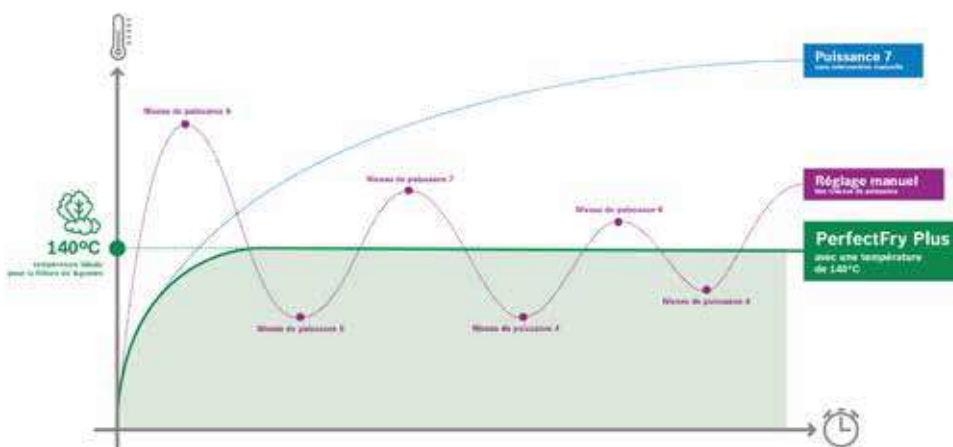

Comparaison entre la friture avec PerfectFry Plus et la cuisson conventionnelle avec et sans réglage des niveaux de puissance.



La cuisson à température contrôlée: comment ça marche

Trois étapes simples pour activer PerfectFry Plus sur la table de cuisson:



1. Sélectionnez la zone de cuisson souhaitée.



2. Il suffit d'activer PerfectFry Plus à l'aide des commandes.



3. Enfin, sélectionnez le niveau de température optimal. La table de cuisson chauffe alors la casserole et vous avertit visuellement et acoustiquement dès que la température souhaitée est atteinte. Comme la table de cuisson continue à réguler la température automatiquement, vous pouvez faire frire vos aliments à la température optimale.

Des résultats parfaits sont toujours au menu.

Essayer une nouvelle recette peut s'avérer délicat. Mais avec PerfectFry Plus, le résultat est toujours parfait. Le capteur de cuisson intelligent est un gage de réussite et de sécurité. Envie d'un repas sain ou d'une douceur sucrée?

Sélectionnez l'un des 11 niveaux de puissance sur le panneau de commande.

Lorsque la casserole est chaude, vous entendez un signal sonore et vous pouvez commencer à cuisiner. Le capteur maintient en permanence la chaleur au même niveau, pour que vos aliments ne brûlent jamais.



Des desserts qui font fondre le cœur.

Avec PerfectFry Plus, vous pouvez préparer les plats les plus savoureux, même à basse température. Plus besoin de faire fondre le chocolat au bain-marie, il suffit de le faire fondre à 70°C.

Sélection des nombreux plats que vous pouvez préparer avec PerfectFry Plus:

70°C / 80°C	90°C / 100°C	110°C / 120°C	140°C	160°C	180°C / 200°C	220°C
Faire fondre du chocolat, du beurre ou du fromage, par exemple pour une fondue	Réchauffer des plats	Préparer des sauces ou faire mijoter des légumes	Frir des plats avec de l'huile d'olive extra vierge, de la margarine ou du beurre, par exemple des omelettes	Faire frire du poisson, des boulettes de viande ou des saucisses	Cuire un steak (à point ou bien cuit), un ragoût frais ou des légumes	Préparer un steak (bleu), des frites surgelées ou du pop-corn

La température affichée est approximative et peut différer de la température réelle dans la poêle.

Une cuisson saine.

Les légumes sautés - un plat d'accompagnement classique qui sera encore meilleur grâce à PerfectFry Plus. La cuisson à 120 °C permet en outre de préserver les vitamines.

120°**180°****Un steak parfaitement frit.**

Comment faire frire un steak parfait ? Avec une table de cuisson Bosch et PerfectFry Plus. Le capteur chauffe la poêle à 180 °C - la température idéale pour saisir votre steak, exactement comme vous le souhaitez.

**C'est l'heure du pop-corn!**

Avec PerfectFry Plus, votre soirée cinéma sera complète. Même à 220°C, le capteur empêche le pop-corn de brûler dans la poêle - l'en-cas idéal pour passer une soirée devant la télévision.

220°

BOSCH





FlexInduction.

Une ou plusieurs casseroles, l'une derrière l'autre ou côte à côte : avec FlexInduction de Bosch, le choix vous appartient. Libre à vous d'utiliser la table de cuisson comme une table à induction classique, c'est-à-dire avec quatre zones de cuisson distinctes, ou de combiner les zones de cuisson pour n'en faire que deux grandes. Le tout d'un simple geste. De quoi gagner de la place pour poser un ustensile de cuisine plus imposant, comme un plat à rôtir.

Zone extensible "FlexInduction Plus".

Grâce à la zone auxiliaire à vos zones de cuisson FlexInduction, vous utilisez, avec une flexibilité totale, des casseroles et des poêles de 30 cm de diamètre ou des rôtisseurs et des accessoires de 40 cm de long comme un Tepan Yaki ou un grill (voir page 53).

Flexibilité maximale.

Sous les **zones Easy Flex** se trouvent des capteurs qui détectent la taille des casseroles et ajustent la zone de cuisson en conséquence. Lorsque vous déplacez l'ustensile de cuisson, le réglage de cuisson se déplace automatiquement avec lui après avoir confirmé.

FlexInduction avec Move Mode (3 niveaux).

Optez pour une cuisson intuitive et pratique grâce à Move Mode. Sur une table de cuisson traditionnelle, si vous aviez voulu faire bouillir votre soupe à puissance 9 avant de la faire cuire à puissance 5 et de la laisser mijoter à puissance 1, vous auriez dû ajuster la température vous-même. Avec les zones FlexInduction Move

Mode, la table de cuisson s'en charge pour vous. Quand la fonction Move Mode est activée, la FlexZone se divise en trois zones différentes préprogrammées à la puissance 9, 5 et 1. À la clé? Une cuisson simplifiée, digne d'un professionnel.



CombiInduction.

Vous avez besoin de plus d'espace pour poser un ustensile de cuisine allongé, comme un plat à rôtir? Reliez deux zones de cuisson individuelles pour en former une seule grande et appliquez-y une plage de chaleur combinée d'un simple geste grâce à la zone combi.

CombiInduction avec Move Mode (2 niveaux).

Move Mode simplifie également la cuisson sur la CombiZone. Une fois la fonction activée – d'une simple pression sur un bouton –, plus besoin d'adapter la température de la table de cuisson pour garder votre casserole au chaud. Lorsque la fonction Move Mode est activée, la CombiZone est divisée en deux zones à température préprogrammée. Vous pouvez, par exemple, cuire votre repas à puissance 9 sur la zone avant, puis le maintenir au chaud à puissance 1 sur la zone arrière.

PowerInduction.

Pour une cuisson rapide en toute sécurité. Sur les tables à induction, la chaleur est générée là où elle est vraiment nécessaire : sous la casserole ou la poêle. L'eau d'une casserole chauffe donc plus vite. L'induction garantit, en outre, une sécurité accrue : vous ne risquez pas de vous brûler dans la mesure où la vitre de la table de cuisson chauffe très peu. La fonction de détection automa-

tique des casseroles éteint, par ailleurs, automatiquement la table de cuisson lorsqu'il n'y a aucune casserole sur la zone de cuisson.



PowerTransfer.

Si vous déplacez une casserole d'une plaque à l'autre en cours de cuisson, il est inutile d'adapter individuellement la plage de température. Et pas besoin de vous rappeler d'éteindre les zones de cuisson non utilisées. Si vous retirez une casserole d'une zone de cuisson en utilisant la grande zone FlexInduction, la zone s'éteint en effet automatiquement. Qui plus est, la nouvelle zone de cuisson enregistre les paramètres précédents, notamment la température et le temps de cuisson. Une pression sur un bouton suffit pour les confirmer.



Hood Control: Contrôlez votre hotte via votre table de cuisson

Si votre hotte et votre table de cuisson disposent du Hood Control, vous pouvez contrôler la hotte via la table de cuisson.

Une plus grande flexibilité dans la planification de la cuisine: taille compacte 70 cm (pour une niche 56 cm).

Outre la table de cuisson de 80 cm, nous proposons également une table de cuisson de 70 cm. La taille compacte s'intègre facilement dans une niche de 56 cm. Cette table de cuisson offre une solution idéale pour la planification de votre cuisine. Que votre cuisine soit grande, petite, ouverte ou fermée et que votre plaque de cuisson soit placée sous une armoire, un toit en pente ou une fenêtre.



Home Connect

Réglez les paramètres de votre table de cuisson dans l'application Home Connect sur votre smartphone ou tablette. Confirmez-les d'une simple touche sur votre table de cuisson. **Smart Hood Automatic** adapte automatiquement la puissance d'extraction à la température et à la puissance de la table de cuisson. Cette fonction est disponible sur nos nouvelles tables de cuisson à induction de la Série 6 en combinaison avec nos nouvelles hottes HeadFree des Séries 4 et 6. Pour plus d'informations, voir page 75 (introduction aux hottes HeadFree).



Des appareils connectés intelligemment. Des performances puissantes.

La cuisine devrait être à couper le souffle. Au sens figuré, en tout cas. Pour débarrasser l'air de votre cuisine des graisses, des vapeurs et des odeurs dès qu'elles apparaissent, de nombreuses hottes Bosch* peuvent communiquer avec vos tables de cuisson à induction de la Série 6 via l'application Home Connect. Grâce à la fonction Smart Hood Automatic**, la puissance d'aspiration de la hotte s'adapte automatiquement à la puissance sélectionnée et au niveau de température de la table de cuisson à induction de la Série 6. En activant Cooktop-based Hood Control dans votre appli Home Connect, vous pouvez allumer les deux appareils en même temps.

* Certaines fonctions ne sont disponibles que pour certaines séries et éventuellement uniquement en combinaison avec des tables de cuisson compatibles.

** Fonctionne uniquement pour les hottes HeadFree des Séries 4 et 6 en combinaison avec les tables de cuisson à induction de la Série 6.

Toutes les fonctions sont à portée de main.

On sonne à la porte? Les enfants jouent-ils dans la cuisine ? Vous êtes en retard au travail? Parfois, c'est un peu trop. C'est pourquoi nous avons mis au point une série de solutions pratiques pour votre table de cuisson à induction, qui vous permettent de cuisiner facilement et d'accéder instantanément à toutes les fonctions d'un simple effleurement du panneau de commande. Les derniers appareils de la Série 6 sont dotés d'un certain nombre de nouvelles fonctions qui sont également expliquées plus loin.



Le **DirectSelect** des nouvelles tables de cuisson à induction de la Série 6 vous permet de sélectionner les zones de cuisson et de régler le niveau de puissance spécifique que vous souhaitez – renforcé par le LightLine illuminé.



La touche „**Favoris**“ est également une caractéristique supplémentaire des nouvelles tables de cuisson à induction de la Série 6 et vous permet de sélectionner votre réglage favori d'une simple pression sur un bouton, après l'avoir ajouté dans l'application Home Connect.



Protection maximale des mains d'enfant grâce à la fonction **Child Lock**: la fonction de verrouillage intégrée vous permet de sécuriser la surface de cuisson et de la protéger contre toute utilisation non désirée.



Utilisez la **minuterie** avec coupure automatique sur les nouvelles tables de cuisson à induction de la Série 6 pour éteindre les zones de cuisson après un maximum de 9 heures et 59 minutes ou par incréments d'une demi-minute pour les temps de cuisson inférieurs à 10 minutes. Vous pouvez également sélectionner la minuterie d'alarme via l'application Home Connect ou les réglages de base. Sur les autres tables de cuisson équipées de minuteriers, la durée maximale reste de 99 minutes.



La fonction **Pause** remplace la fonction WipeGuard sur les dernières tables de cuisson à induction de la Série 6 et garantit une pause de 10 minutes maximum. Sur les autres appareils, la fonction WipeGuard est présente et bloque les touches sensibles pendant 30 secondes.

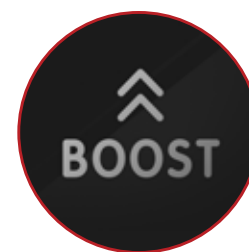

Une fois de plus, nous avons augmenté la puissance de nos tables de cuisson à induction pour vous donner ce petit plus lorsque vous cuisinez avec **Power Boost**. Vous pouvez ainsi porter une casserole de deux litres d'eau à ébullition presque trois fois plus vite que sur une table de cuisson vitrocéramique classique.

Commande intuitive grâce à des écrans modernes.

Agréable et facile à utiliser: DirectSelect Premium, DirectSelect et TouchSelect.



DirectSelect Premium.

L'interface DirectSelect Premium de 30 cm de long simplifie désormais le contrôle de la table de cuisson. Vous sélectionnez la plage de température et les autres fonctions du bout des doigts. Une fois éteinte, l'interface est invisible, gage d'un design cohérent tout en élégance.



DirectSelect.

Facile à comprendre, encore plus facile à utiliser : les commandes intuitives permettent de sélectionner facilement les surfaces de cuisson et de régler directement la température souhaitée. La nouvelle version de DirectSelect des tables de cuisson à induction de la Série 6 inclut les nouvelles fonctionnalités de la touche Favoris, les minuteries remaniées et la fonction Pause.



TouchSelect.

La fonctionnalité au bout des doigts : TouchSelect permet de régler facilement la zone de cuisson souhaitée à l'aide d'une commande +/- . Il ne vous reste plus qu'à sélectionner la puissance désirée.

Un savoureux dîner mérite le cadre idéal.

Pour nous, une table de cuisson n'est parfaite que si elle répond à toutes vos exigences sur le plan du confort et du design. Vous trouverez assurément votre bonheur dans notre sélection de cadres sophistiqués. Votre table de cuisson est donc un vrai régal pour les yeux, même quand vous ne l'utilisez pas.



Comfort Design.

Dotée d'un bord biseauté et d'une finition latérale en acier inoxydable, elle peut être associée à la gamme de produits Domino.



Cadre de contour en inox.

Une table de cuisson contemporaine à finition plate en acier inoxydable, susceptible d'être insérée dans l'ouverture d'un plan de travail existant.



Sans cadre.

Une table de cuisson simple et moderne, sans cadre, ni bords en inox. (Installée sur le plan de travail)

Tables de cuisson à induction

90 cm

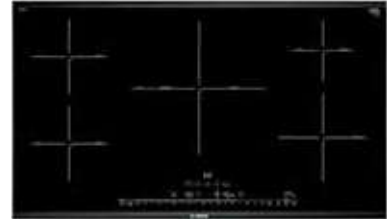
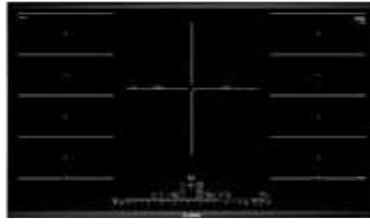

Référence	PXV975DV1E	PIV975DC1E
Serie	Serie 8	Serie 8
Type	FlexInduction	PowerInduction
Prix*	€ 2.109,99	€ 1.739,99
Zones de cuisson	5 zones; 2 Flex & 1 triple (Ø 32 cm)	5 zones; 1 triple (Ø 32 cm)
Largeur	90 cm	90 cm
Home Connect - Hood Control	●	-
Commande	DirectSelect Premium	DirectSelect Premium
Move Mode / PowerTransfer	3 niveaux / -	- / -
Fonction de raccordement des zones de cuisson (Flex & Combi)	Manuelle	-
PerfectFry (Plus) / PerfectCook	5 temp. / -	5 temp. / -
Power Boost / Pan Boost	● / ●	● / ●
Fonction maintien au chaud	●	●
Count-up timer / minuterie d'alarme / minuterie avec coupure automatique	● / ● / ●	● / ● / ●
Finition	Comfort Design	Comfort Design
Divers	Easy Flex Zones	-

Tables de cuisson à induction

80 cm

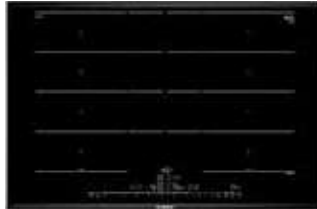

Référence	PXY875DE3E	PXV875DV1E
Serie	Serie 8	Serie 8
Type	FlexInduction Plus	FlexInduction
Prix*	€ 2.089,99	€ 1.659,99
Zones de cuisson	4 zones; 2 Flex & 2 zones auxiliaires	5 zones; 1 Flex & 1 XL (Ø 24 cm)
Largeur	80 cm	80 cm
Home Connect - Hood Control	-	●
Commande	DirectSelect Premium	DirectSelect Premium
Move Mode / PowerTransfer	3 niveaux / ●	3 niveaux / -
Fonction de raccordement des zones de cuisson (Flex & Combi)	Automatique	Manuelle
PerfectFry (Plus) / PerfectCook	5 temp. / 1 capteur inclus	5 temp. / -
Power Boost / Pan Boost	● / ●	● / ●
Fonction maintien au chaud	●	●
Count-up timer / minuterie d'alarme / minuterie avec coupure automatique	● / ● / ●	● / ● / ●
Finition	Comfort Design	Comfort Design
Divers	Easy Flex Zones	Easy Flex Zones

Schémas d'encastrement voir p. 137-140

Tables de cuisson à induction

80 cm

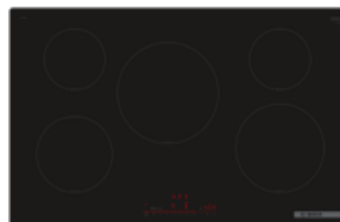

Référence	PXE875DC1E	PIV81RHB1E
Serie	Serie 8	Serie 6
Type	FlexInduction	PowerInduction
Prix*	€ 1.529,99	€ 1.149,99
Zones de cuisson	4 zones; 1 Flex & 1 variable (Ø 28 cm)	5 zones; 1 XL (Ø 24 cm)
Largeur	80 cm	80 cm
Home Connect - Hood Control	-	●
Commande	DirectSelect Premium	DirectSelect
Move Mode / PowerTransfer	3 niveaux / -	- / -
Fonction de raccordement des zones de cuisson (Flex & Combi)	Manuelle	-
PerfectFry (Plus) / PerfectCook	5 temp. / -	- / -
Power Boost / Pan Boost	● / ●	● / ● ¹⁾
Fonction maintien au chaud	●	● ¹⁾
Count-up timer / minuterie d'alarme / minuterie avec coupure automatique	● / ● / ●	- / ● (alternativement) / ●
Finition	Comfort Design	Sans cadre
Divers	Easy Flex Zones	Bouton Favoris, Smart Hood Automatic

Table de cuisson à induction

70 cm



Référence	PVS731HC1E
Serie	Serie 6
Type	CombiInduction
Prix*	€ 1.029,99
Zones de cuisson	4 zones; 1 Combi
Largeur	70 cm (niche de 56 cm)
Home Connect - Hood Control	●
Commande	DirectSelect
Move Mode / PowerTransfer	- / -
Fonction de raccordement des zones de cuisson (Flex & Combi)	Manuelle
PerfectFry (Plus) / PerfectCook	11 temp. / -
Power Boost / Pan Boost	● / ● ¹⁾
Fonction maintien au chaud	● ¹⁾
Count-up timer / minuterie d'alarme / minuterie avec coupure automatique	- / ● (alternativement) / ●
Finition	Sans cadre, devant biseauté
Divers	Bouton Favoris, Smart Hood Automatic

Schémas d'encastrement voir p. 137-140

Tables de cuisson à induction

60 cm

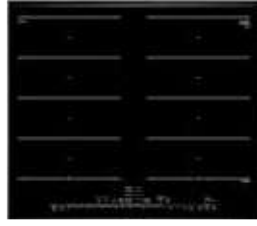

Référence	PXX675DC1E	PXE675DC1E
Serie	Serie 8	Serie 8
Type	FlexInduction	FlexInduction
Prix*	€ 1.449,99	€ 1.319,99
Zones de cuisson	4 zones; 2 Flex	4 zones; 1 Flex
Largeur	60 cm	60 cm
Home Connect - Hood Control	-	-
Commande	DirectSelect Premium	DirectSelect Premium
Move Mode / PowerTransfer	3 niveaux / -	3 niveaux / -
Fonction de raccordement des zones de cuisson (Flex & Combi)	Automatique	Automatique
PerfectFry (Plus) / PerfectCook	5 temp. / -	5 temp. / -
Power Boost / Pan Boost	● / ●	● / ●
Fonction maintien au chaud	●	●
Count-up timer / minuterie d'alarme / minuterie avec coupure automatique	● / ● / ●	● / ● / ●
Finition	Comfort Design	Comfort Design
Divers	Easy Flex Zones	Easy Flex Zones

Tables de cuisson à induction

60 cm



Référence	PIX631HC1E	PIF631HB1E
Serie	Serie 6	Serie 6
Type	FlexInduction	PowerInduction
Prix*	€ 999,99	€ 889,99
Zones de cuisson	4 zones; 1 Flex	4 zones; 1 extensible
Largeur	60 cm	60 cm
Home Connect - Hood Control	●	●
Commande	DirectSelect	DirectSelect
Move Mode / PowerTransfer	- / ●	- / -
Fonction de raccordement des zones de cuisson (Flex & Combi)	Automatique	-
PerfectFry (Plus) / PerfectCook	11 temp. / -	- / -
Power Boost / Pan Boost	● / ● ¹⁾	● / ● (1)
Fonction maintien au chaud	● ¹⁾	● (1)
Count-up timer / minuterie d'alarme / minuterie avec coupure automatique	- / ● (alternativement) / ●	- / ● (alternativement) / ●
Finition	Sans cadre, devant biseauté	Sans cadre, devant biseauté
Divers	Easy Flex Zones, bouton Favoris, Smart Hood Automatic	Bouton Favoris, Smart Hood Automatic

Schémas d'encastrement voir p. 137-140

Accessoires en option pour table de cuisson Flexinduction.



HEZ390011
Faitout Flex
€ 222,99**



HEZ390522
Grill
€ 222,99**



HEZ9FF040
Set de 4 poêles Flex
€ 349,99**



HEZ9FF030
Set de 3 poêles Flex
€ 219,99**



HEZ9FF010
Poêle Flex large (1x L)
€ 149,99**



HEZ9TY010
Teppan Yaki - € 199,99**

Teppan Yaki.

D'origine japonaise, le Teppan Yaki, dont le sens littéral est "grillé sur une plaque en fer", est une surface de cuisson lisse en inox sur laquelle les aliments cuisent par contact direct. Le Teppan Yaki est idéal pour la cuisson des légumes émincés, poissons, crevettes, noix de Saint-Jacques, escalopes de foie gras, viande en tranches fines ou de moyenne épaisseur... Il saisit rapidement et avec peu de matière grasse.

Poêles Flex.

Dernières nées de notre gamme d'ustensiles de cuisine pour tables de cuisson FlexInduction, les poêles Flex résistent à la chaleur jusqu'à 220°, même au four (sans couvercle) ! Elles sont les parfaites alliées de la nouvelle fonction PerfectFry Plus. Elles sont composées d'un revêtement antiadhésif en trois parties sans PFOA. Leur forme pratique les rend facilement empilables et vous recevrez également des protections en feutre à l'achat d'un set.

Accessoires en option pour table de cuisson à induction.



HEZ390090
Wok
€ 154,99*



HEZ39050
Capteur sans fil CookingSensor
à fixer sur la casserole
€ 110,99*



HEZ9SE030
Set de casseroles
€ 88,99*



HEZ9SE040
Set de casseroles 4 pièces
€ 255,99*



HEZ9SE060
Set de casseroles 6 pièces
€ 311,99*



HEZ9FE280
Poêle en fer 28 cm (18 cm)
€ 132,99*

HEZ9ES100
Cafetière italienne
à espresso
€ 66,99*



Réf.	Poêle pour l'utilisation de la fonction PerfectFry et PerfectFry Plus	Prix marché
HEZ390210	Poêle 15 cm	€ 99,99*
HEZ390220	Poêle 19 cm	€ 122,99*
HEZ390230	Poêle 21 cm	€ 132,99*
HEZ390250	Poêle 28 cm	€ 154,99*



Les accessoires mentionnés ci-dessus et les produits d'entretien et de nettoyage recommandés par Bosch peuvent être commandés sous www.bosch-home.be/fr/store ou chez votre revendeur Bosch.

Table de cuisson vitrocéramique

80 cm

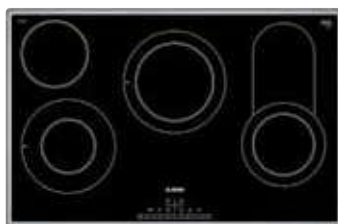

Référence	PKC845FP1D
Serie	Serie 6
Type	HighSpeed
Prix*	€ 859,99
Zones de cuisson	4 zones; 2 variables & 1 extensible
Largeur	80 cm
Commande	DirectSelect
Power Boost	●
Fonction maintien au chaud	-
Count-up timer / minuterie d'alarme / minuterie avec coupure automatique	- / ● / ●
Finition	Cadre de contour en inox

Table de cuisson vitrocéramique

60 cm



Référence	PKF675FP2E	PKE611BA2E
Serie	Serie 6	Serie 4
Type	HighSpeed	HighSpeed
Prix*	€ 749,99	€ 439,99
Zones de cuisson	4 zones; 1 variable	4 zones
Largeur	60 cm	60 cm
Commande	DirectSelect	TouchSelect
Power Boost	●	-
Fonction maintien au chaud	-	-
Count-up timer / minuterie d'alarme / minuterie avec coupure automatique	- / ● / ●	- / - / -
Finition	Comfort Design	Sans cadre



Tables de cuisson à gaz.

Le feu continue de nous fasciner de la même manière qu'il fascina les premiers hommes qui réussirent à le domestiquer voilà un demi-million d'années. Beaucoup de choses ont changé depuis, comme en témoignent nos nouvelles tables de cuisson à gaz Bosch avec FlameSelect.



Cet appareil n'est pas disponible dans la gamme.

Nous n'avons pas découvert le feu, mais nous l'avons porté à un nouveau niveau. Neuf niveaux, pour être précis.

Condensées de technologies innovantes, les tables de cuisson à gaz Bosch vous offrent un niveau de précision incomparable pour ajuster la flamme en sélectionnant des puissances prédéfinies. Mais ce n'est pas tout. Grâce à leur design intemporel et à leurs matériaux soigneusement choisis, nos tables de cuisson à gaz sont aussi un vrai régal pour les yeux. Vous pouvez ainsi à chaque fois savourer le temps passé en cuisine autant que vos délicieuses préparations.



FlameSelect.

La puissance du feu. La précision de Bosch.

Cuisiner au gaz a toujours été un plaisir pour les sens. Mais quand le moment est venu d'ajuster la flamme, les spéculations commencent : 500 grammes restent 500 grammes et deux œufs restent deux œufs. Mais qu'est-ce exactement que le gaz à feu moyen? Avec nos nouvelles tables de cuisson à gaz, plus besoin de jouer aux devinettes. Dotées de neuf niveaux de puissance précisément définis, elles vous permettent d'ajuster la température requise facilement et en toute fiabilité. Pour obtenir en permanence des résultats parfaits, d'un simple geste du poignet.

Neuf niveaux pour une sélection précise de la puissance.

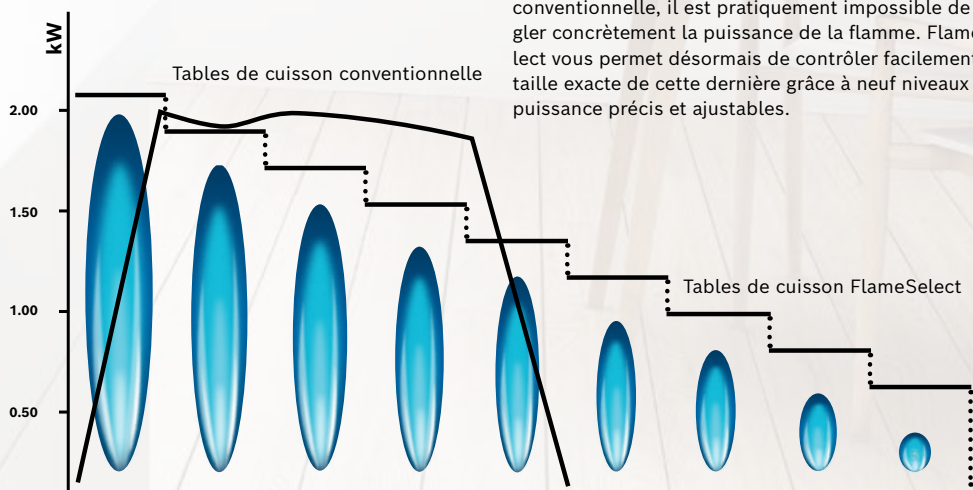

**Facile à utiliser.
Facile à nettoyer.
Facile à aimer.**



Sécurité thermocouple.

Cuisiner est une passion qu'il faut vivre pleinement. Il est donc tout à fait évident que les tables de cuisson Bosch fassent partie des plus sûres sur le marché. Sur les tables de cuisson à gaz, la sécurité à thermocouple coupe l'arrivée de gaz dès que la flamme s'éteint.

Brûleur puissant pour wok.

Bosch a développé pour certaines tables de cuisson à gaz un brûleur spécial pour wok d'une puissance de 4 ou 5 kW. Grâce à ces brûleurs, la cuisson au wok est jusqu'à 15% plus rapide, mais il est également possible de régler le brûleur sur une puissance de 0,3 kWh pour laisser mijoter délicieusement les plats.

Design raffiné.

Les tables de cuisson à gaz Bosch se distinguent surtout par leur esthétique élégante, leur design raffiné et leur facilité d'utilisation. La fonctionnalité et l'esthétique forment une harmonie parfaite. Ainsi, les boutons de commande logés à l'avant sont non seulement beaux, mais également très faciles à utiliser, que vous soyez droitier ou gaucher.



Élégantes: Piano a filo.

Nos tables de cuisson à gaz Piano a filo sont incroyablement élégantes. La surface dans laquelle sont intégrés les supports de casseroles et les commandes convient pour un montage affleurant dans le plan de travail. Bien entendu, une pose en surface classique est également possible.



Un nettoyage à la perfection.

Les bords arrondis de nos tables de cuisson à gaz garantissent un nettoyage aisé : la saleté n'a nulle part où se mettre. Les surfaces en acier inoxydable sont, en outre, bien moins susceptibles de jaunir autour des brûleurs, de sorte que même un nettoyage intensif n'enlèvera pas les indications autour des boutons.

Tables de cuisson à gaz - verre haute résistance

90 cm - 75 cm



Référence	PPS9A6B90	PPQ7A6B20
Serie	Serie 6	Serie 6
Prix*	€ 1.219,99	€ 1.009,99
Zones de cuisson	5 brûleurs; 1 wok 4 kW & 1 grande puissance 3 kW	5 brûleurs; 1 wok 4 kW & 1 grande puissance 3 kW
Largeur	90 cm	75 cm (niche de 56 cm)
Matériau de la table de cuisson	Verre noir haute résistance Piano a filo	Verre noir haute résistance Piano a filo
Commande	Boutons ergonomiques	Boutons ergonomiques
FlameSelect	●	●
Matériau des supports de casseroles	Fonte avec pieds en caoutchouc	Fonte avec pieds en caoutchouc
Système de sécurité	Sécurité thermocouple	Sécurité thermocouple
Finition	Standard et à fleur de plan possible	Standard et à fleur de plan possible
Divers	-	-

Tables de cuisson à gaz - verre haute résistance

60 cm

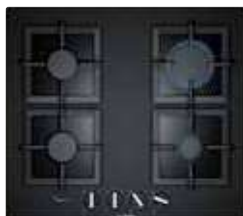

Référence	PPP6A6B20	PNP6B6B90
Serie	Serie 6	Serie 4
Prix*	€ 789,99	€ 479,99
Zones de cuisson	4 brûleurs; 1 grande puissance 3 kW	4 brûleurs; 1 grande puissance 3 kW
Largeur	60 cm	60 cm
Matériau de la table de cuisson	Verre noir haute résistance Piano a filo	Verre noir haute résistance
Commande	Boutons ergonomiques	Boutons ergonomiques
FlameSelect	●	-
Matériau des supports de casseroles	Fonte avec pieds en caoutchouc	Fonte avec pieds en caoutchouc
Système de sécurité	Sécurité thermocouple	Sécurité thermocouple
Finition	Standard et à fleur de plan possible	Encastrement standard
Divers	-	-

Table de cuisson à gaz - Inox

90 cm - 75 cm



Référence	PCR9A5B90	PCQ7A5B90
Serie	Serie 6	Serie 6
Prix*	€ 1.059,99	€ 799,99
Zones de cuisson	5 brûleurs; 1 wok 5 kW & 1 grande puissance 3 kW	5 brûleurs; 1 wok 4 kW & 1 grande puissance 3 kW
Largeur	90 cm	75 cm (niche de 56 cm)
Matériau de la table de cuisson	Inox	Inox
Commande	Boutons ergonomiques	Boutons ergonomiques
FlameSelect	●	●
Matériau des supports de casseroles	Fonte avec pieds en caoutchouc	Fonte avec pieds en caoutchouc
Système de sécurité	Sécurité thermocouple	Sécurité thermocouple
Finition	Sans cadre	Sans cadre
Divers	-	-

Table de cuisson à gaz - Inox

75 - 60 cm



Référence	PGQ7B5B90	PCP6A5B90
Serie	Serie 4	Serie 6
Prix*	€ 599,99	€ 579,99
Zones de cuisson	5 brûleurs; 1 wok 3,3 kW & 1 grande puissance 3 kW	4 brûleurs; 1 grande puissance 3 kW
Largeur	75 cm (niche de 56 cm)	60 cm
Matériau de la table de cuisson	Inox	Inox
Commande	Boutons ergonomiques	Boutons ergonomiques
FlameSelect	-	●
Matériau des supports de casseroles	Fonte avec pieds en caoutchouc	Fonte avec pieds en caoutchouc
Système de sécurité	Sécurité thermocouple	Sécurité thermocouple
Finition	Sans cadre	Sans cadre
Divers	-	-

Table de cuisson à gaz - Inox

60 cm



Référence	PGH6B5B90	PGP6B5B90
Serie	Serie 4	Serie 4
Prix*	€ 439,99	€ 399,99
Zones de cuisson	4 brûleurs; 1 wok 3,3 kW	4 brûleurs; 1 grande puissance 3 kW
Largeur	60 cm	60 cm
Matériau de la table de cuisson	Inox	Inox
Commande	Boutons ergonomiques	Boutons ergonomiques
FlameSelect	-	-
Matériau des supports de casseroles	Fonte avec pieds en caoutchouc	Fonte avec pieds en caoutchouc
Système de sécurité	Sécurité thermocouple	Sécurité thermocouple
Finition	Sans cadre	Sans cadre
Divers	-	-

Accessoires en option pour table de cuisson à gaz.

Réf.	Description	Prix marché**	PPS	PPQ	PPP	PNP	PCR	PCQ	PGQ	PCP	PGH	PGP
HEZ298105	Plaque diffuseur	€ 32,99**	●	●	●	●	●	●	●	●	●	●
HEZ298107	Anneau pour wok	€ 32,99**					●	●				



HEZ298105
Plaque diffuseur



HEZ298107
Anneau pour wok



Les accessoires mentionnés ci-dessus et les produits d'entretien et de nettoyage recommandés par Bosch peuvent être commandés sous www.bosch-home.be/fr/store ou chez votre revendeur Bosch.



A modern kitchen with white cabinetry and a wooden floor, featuring a large window with a bright view. The scene is brightly lit, with a strong light source from the window creating a lens flare effect. The kitchen cabinets are white and minimalist, with a black oven visible. The floor is made of light-colored wood planks. The overall atmosphere is clean, bright, and airy.

Hottes.

On les entend à peine dans la cuisine. On les voit à peine sur la facture d'électricité. Silence, efficacité et intensité: avec nos hottes, cuisiner devient une expérience unique pour tous les sens.



PerfectAir.

Le nouveau PerfectAir Sensor analyse l'air en permanence et adapte la puissance en fonction des vapeurs et des odeurs avec précision et indépendamment des réglages de puissance. Il réduit, par ailleurs, le bruit en activant l'extraction au niveau minimal requis. De quoi vous consacrer pleinement à vos recettes sans vous préoccuper du réglage de votre hotte.

Des lignes nobles, une aspiration parfaite.

Une hotte atteint la perfection lorsqu'elle s'intègre de manière optimale dans votre cuisine, en termes de design, de fonctionnalité et d'exigences.



Eco Silence Drive.

Eco Silence Drive: Sur les nouvelles hottes Bosch, l'utilisation d'un ventilateur hautes performances avec moteur EfficientDrive Drive permet d'économiser plus de 80% d'énergie par an par rapport à une hotte murale classique.* et ce moteur est extrêmement silencieux.



Technique de filtre efficace.

Une technique de filtrage efficace assure un degré élevé de séparation des graisses ainsi qu'un nettoyage aisé. Elle se compose d'un filtre antigrasses métallique ou d'un filtre à tôle perforée en inox. Ce dernier se distingue par son esthétique.



Evacuation et recyclage de l'air.

Toutes les hottes aspirantes de Bosch sont disponibles en modes de fonctionnement évacuation et recyclage d'air. Pour des résultats encore meilleurs en mode recyclage, le module CleanAir Plus vient compléter en option de nombreux modèles. Ce module est également disponible en version intégrée.



Filtre à charbon actif régénérable.

Le filtre régénérable à charbon actif garantit jusqu'à 90 % d'absorption des odeurs. Pour que le filtre puisse absorber les odeurs pendant au moins 10 ans, mettez-le simplement au four pendant 2 heures à environ 200 °C. À l'issue de ce processus de régénération, le filtre sera prêt à être réutilisé.

*Calculé sur base d'un fonctionnement d'une heure du système d'aspiration de la hotte en position 2 et d'un fonctionnement de deux heures du système d'éclairage de la hotte, par jour et en moyenne.

Chez Bosch, l'évacuation et le recyclage de l'air ont la même odeur: aucune.

Quel que soit le mode de fonctionnement que vous choisissiez, Bosch propose les fonctions évacuation et recyclage de l'air sur ses hottes de toutes formes et de tous modèles. Pour une atmosphère toujours agréable et fraîche dans votre cuisine.

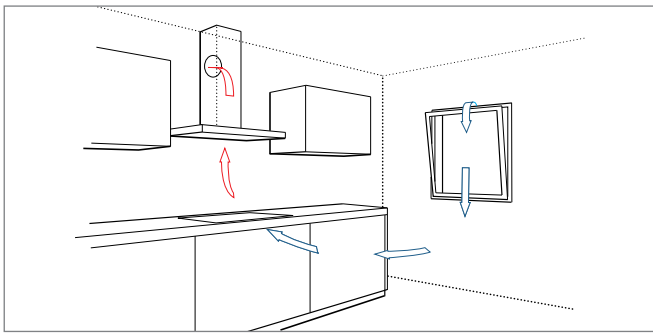

Évacuation.

Les hottes avec évacuation de l'air sont puissantes et efficaces. Odeurs, graisses et vapeurs sont aspirées, filtrées et rejetées à l'extérieur par un tuyau d'évacuation. L'important dans ce cas est d'avoir un apport suffisant d'air frais, par exemple par une fenêtre ouverte. L'installation du système d'évacuation est complexe et n'est pas possible partout (par exemple, pas dans les maisons passives).

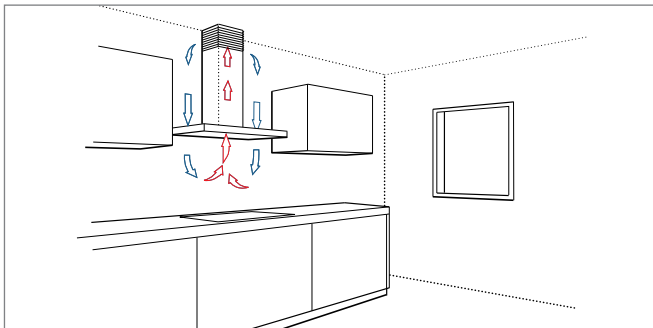

Recyclage.

Le système de recyclage d'air d'une hotte aspirante se base sur le principe du renouvellement de l'air. Au lieu d'expulser les vapeurs de cuisine aspirées hors de la maison via un tuyau d'évacuation et d'apporter de l'air frais par une fenêtre, dans un système de recyclage, l'air est filtré et nettoyé. De cette manière, l'air est en permanence renouvelé en cycle continu. Toutes les hottes Bosch peuvent fonctionner en mode recyclage. Pour ce faire, elles requièrent toujours un filtre à charbon actif (disponible comme accessoire spécial): vous avez le choix entre un filtre à charbon actif standard, le filtre CleanAir ou le module CleanAir Plus, particulièrement performant.

La règle de base.

Pour assurer un climat en permanence agréable, il convient de renouveler l'air complètement 6 à 12 fois par heure. Pour y parvenir, le débit d'air et la puissance de la hotte aspirante doivent être adaptés au volume de la pièce. Une règle de base simple vous permet de calculer aisément la puissance nécessaire en fonction de la dimension de votre cuisine. Pour ce faire, vous devez déterminer le volume de la pièce: par exemple, si votre cuisine fait 16 m² et a une hauteur de 2,5 m, son volume est de 40 m³. Si vous partez du principe que l'air doit être renouvelé 6 fois par heure, ce qui correspond à l'utilisation de 2 à 3 zones de cuisson, il vous faut un débit d'air de 240 m³.

En cas d'utilisation intensive et pour un renouvellement de l'air de 12 fois par heure, le débit passe alors à 480 m³. Il vous faudrait dans ce cas une hotte aspirante avec un volume d'air aspiré de 240 à 480 m³. Veillez à ce que votre hotte atteigne la valeur maximale – dans l'exemple ci-dessus 480 m³ – à faible niveau de puissance. Ainsi, il restera une réserve de puissance suffisante pour les cas où vous avez besoin de performances accrues, et votre hotte sera plus silencieuse à faible puissance.

Dimensions de votre cuisine: L x l x H	Volume de la pièce	Renouvellement de l'air x volume de la pièce	Puissance d'aspiration en cas d'utilisation moyenne (2-3 zones de cuisson)
4 x 4 x 2,5 m	40 m ³	6 x 40 m ³	240 m ³

Technologies de recyclage efficaces, pour un air de cuisine parfaitement propre.

Le module de recyclage de Bosch est le système le plus avancé en matière de recyclage d'air et offre une solution novatrice adaptée sur mesure aux besoins des clients. En plus du filtre à charbon actif standard, le filtre CleanAir Plus extrêmement efficace avec fonction anti-pollen génère un air de cuisine parfaitement propre, tandis que le filtre à charbon actif régénérable assure une élimination des odeurs fiable sur une période allant jusqu'à 10 ans.

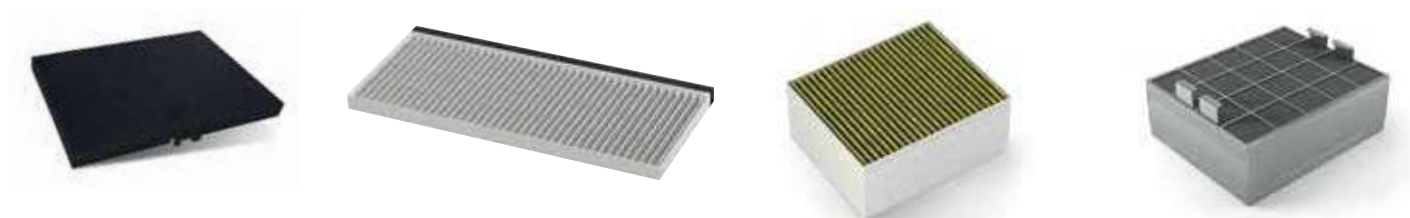

Filtre à charbon actif standard.

- ⇒ 60 – 80% de réduction des odeurs
- ⇒ Doit être changé après 6-12 mois
- ⇒ Traitement anti-odeurs de poisson

Filtre CleanAir standard.

- ⇒ Jusqu'à 85% de réduction des odeurs
- ⇒ Doit être changé après 6-12 mois
- ⇒ Traitement anti-odeurs de poisson
- ⇒ Filtre à lamelles
- ⇒ Intégré directement après les filtres à graisses, dans le corps de la hotte

Filtre CleanAir Plus.

- ⇒ Plus de 90% de réduction des odeurs
- ⇒ Doit être changé après 12-18 mois
- ⇒ Traitement anti-odeurs de poisson
- ⇒ Filtre à lamelles avec une réduction de bruit et une puissance d'aspiration plus élevée
- ⇒ Élimine 99% du pollen dans l'air

Filtre à charbon actif régénérable.

- ⇒ Plus de 90% de réduction des odeurs
- ⇒ Durée de vie jusqu'à 10 ans
- ⇒ Doit être régénéré tous les 4 mois
- ⇒ Régénérer dans un four à 200 °C pendant 120 min. avec chaleur tournante

CleanAir Plus: une efficacité inégalée.

Quelle que soit la hotte que vous avez installée – hotte plafond, Flat Design ou HeadFree – le système de recirculation CleanAir Plus s'y intègre parfaitement. Même les personnes souffrant d'allergies peuvent pousser un soupir de soulagement : Le filtre CleanAir Plus élimine de manière fiable 99% du pollen dans l'air.

Le module CleanAir Plus est parfaitement équipé pour un fonctionnement en mode recyclage (voir les composants à droite). Le filtre devra être changé tous les 12 – 18 mois.

Bosch vous propose également une alternative bien plus facile et durable : le filtre à charbon régénérable peut être régénéré au four à 200 °C pendant 120 minutes avec le mode chaleur tournante.

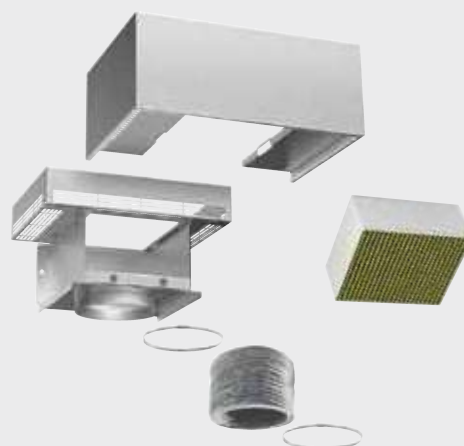

Exemple : module CleanAir Plus pour hotte murale

Quand le fonctionnement est aussi parfait que l'esthétique.

Avoir tout sous contrôle, en toute simplicité : choisissez l'un des systèmes qui combinent commandes précises et fonctions supplémentaires intelligentes.



DirectSelect et LightLine.

Faites fonctionner votre hotte comme vous faites fonctionner votre table de cuisson : avec la commande DirectSelect, vous pouvez régler le niveau de puissance souhaité et contrôler directement des fonctions telles que le capteur PerfectAir, le post-fonctionnement et le niveau d'éclairage. Vous pouvez également lire l'affichage de la saturation du filtre, de sorte que vous savez toujours quand le filtre doit être nettoyé. Avec DirectSelect, vous pouvez non seulement contrôler votre hotte par une simple pression sur un bouton, mais l'apparence de votre hotte s'harmonise parfaitement avec celle des tables de cuisson équipées de la commande DirectSelect.



TouchSelect.

Grâce aux commandes conviviales TouchSelect, vous pouvez immédiatement choisir entre différents niveaux de puissance et modes intensifs. Sur le panneau de commande, vous pouvez également allumer et éteindre facilement l'éclairage.



Commande par touches.

Difficile de faire plus simple : 3 touches pour les niveaux de puissance et une pour allumer et éteindre l'éclairage.

Dans cette lumière, même la facture d'électricité vous paraîtra belle.

Très efficace, l'éclairage LED donnera belle allure non seulement à votre cuisine mais aussi à votre bilan énergétique.

À long terme, avec une longévité de 40 ans.



Éclairage à LED.

Les LED convainquent par leur durée de vie pouvant aller jusqu'à 40 000 heures (ce qui correspond à 40 ans pour 2,7 heures d'utilisation par jour). Et, grâce à leur consommation particulièrement faible de 3 watts seulement par module, elles requièrent jusqu'à 85 % d'électricité en moins que les spots halogènes* classiques de 20 watts. Avec 890 lux, elles constituent l'éclairage le plus puissant du marché.

SoftLight et fonction dim.

Avec l'éclairage SoftLight, la lumière ne s'impose pas brutalement, mais son intensité augmente et diminue progressivement. Grâce au variateur d'intensité (fonction dim), vous pouvez régler vous-même la luminosité selon votre préférence pour un éclairage d'ambiance ou une lumière intense.

La lumière sur mesure.

En exclusivité pour accent line, l'éclairage LED des hottes peut s'adapter à l'ambiance de la cuisine. Feutrée ou plus design, vous pouvez choisir la température de couleur d'une lumière chaude à une plus froide (de 2700 K à 5000 K) via l'appli Home Connect.

* Hotte 90 cm avec 3 spots halogènes (de 20 W chacun) par rapport à la même hotte équipée de LED (de 3 W chacune).



Les hottes plafond: pour plus d'espace et de l'air toujours frais.

Silencieuses et à peine perceptibles sur votre facture d'énergie, nos hottes plafond sont extrêmement efficaces et très faciles à utiliser. Pour des expériences inoubliables en cuisine.

Hottes plafond

90 cm



Référence	DRC97AQ50	DRC96AQ50
Serie	Serie 6	Serie 6
Type	Hotte plafond	Hotte plafond compacte
Prix*	€ 1.589,99	€ 1.739,99
Largeur	90 cm	90 cm
Couleur appareil / cheminée	Inox	Inox
Home Connect - Hood Control	●	●
Commande	Télécommande	Télécommande
Eco Silence Drive	●	●
Puissances d'aspiration	3 + 2 positions intensives	3 + 2 positions intensives
Performance d'extraction évacuation d'air: min./ max./ int. ¹⁾	265 / 458 / 798 m ³ /h	252 / 434 / 734 m ³ /h
Performance d'extraction recyclage: min./ max./ int. ¹⁾	200 / 422 / 565 m ³ /h	198 / 336 / 574 m ³ /h
Niveau sonore évacuation d'air / mode recyclage ²⁾	56 / 63 dB	61 / 61 dB
Eclairage / Softlight / Dimmer	4 x LED 3 W / ● / ●	4 x LED 3 W / ● / ●
Divers	Aspiration tangentielle, cache-filtre en inox	Aspiration tangentielle, cache-filtre en inox

* Prix marché conseillé (sans engagement), TVA et contribution Recupel € 1 comprises.
 Classe d'efficacité énergétique sur une échelle de classes d'efficacité énergétique de A+++ à D.
 Plus d'infos sur les classes d'efficacité et consommation énergétique sur www.bosch-home.be/fr.
¹⁾ Selon la norme EN 61591. En mode recyclage, hotte équipée de filtres CleanAir Plus (en option) si compatibles.
²⁾ Niveau sonore en position normale max. selon la norme EN 60704-2:13 en dB(A) re 1 pW.

Design et éclairage.

Nos hottes plafond sont équipées d'un éclairage LED éco-énergétique pour une vue parfaite et dégagée sur votre table de cuisson. Le panneau de décoration cache élégamment les filtres. Vous pouvez utiliser la fonction Dimmer de l'éclairage pour parfaire l'ambiance de votre cuisine.

Hood Control.

Contrôlez votre hotte via votre table de cuisson. Oubliez les traces de doigts sur votre hotte et contrôlez-la via votre table de cuisson. La hotte et la table de cuisson disposent d'un module WiFi, qui permet l'interaction entre les deux appareils. Une fois la table de cuisson activée, la hotte et le PerfectAir sensor s'activent automatiquement. Ainsi, les fumées sont éliminées dès que vous commencez à cuisiner. Si vous avez terminé la cuisson de votre plat, la hotte fonctionnera encore pendant quelques instants – pour s'assurer que toutes les mauvaises odeurs de cuisine ont vraiment disparu. Vous voulez directement contrôler la hotte? Activez le mode manuel sur votre table de cuisson par simple pression du doigt. Ajustez maintenant la puissance d'extraction via l'interface de la table de cuisson. Vous pouvez même régler l'éclairage de la hotte.

Design compact.

L'alliance entre conception compacte (20 cm de haut) et éclairage LED se prête parfaitement aux cuisines modernes avec un faux-plafond. Cette solution ingénieuse assure un éclairage parfait de toute la table de cuisson ainsi qu'un fonctionnement particulièrement silencieux en position intensive.



Commandez votre hotte à distance grâce au module Wifi intégré. Réglez votre hotte en toute tranquillité via votre application Home Connect.

Hottes îlot décoratives

90 cm



Référence	DIB98JQ50
Serie	Serie 6
Type	Hotte îlot décorative - Box-Design
Prix*	€ 2.049,99
Largeur	90 cm
Couleur appareil / cheminée	Inox / Inox
Home Connect - Hood Control	-
Commande	DirectSelect et LightLine
Eco Silence Drive	●
Puissances d'aspiration	3 + 2 positions intensives
Performance d'extraction évacuation d'air: min./ max./ int. ¹⁾	281 / 445 / 867 m ³ /h
Performance d'extraction recyclage: min./ max./ int. ¹⁾	188 / 353 / 457 m ³ /h
Niveau sonore évacuation d'air / mode recyclage ²⁾	54 / 67 dB
Eclairage / Softlight / Dimmer	4 x LED 1,5 W / ● / ●
Divers	PerfectAir sensor

Hottes îlot décoratives

90 cm



Référence	DIB97IM50
Serie	Serie 4
Type	Hotte îlot décorative - Box-Design
Prix*	€ 1.409,99
Largeur	90 cm
Couleur appareil / cheminée	Inox / Inox
Home Connect - Hood Control	-
Commande	TouchSelect
Eco Silence Drive	-
Puissances d'aspiration	3 + 1 position intensive
Performance d'extraction évacuation d'air: min./ max./ int. ¹⁾	260 / 438 / 754 m ³ /h
Performance d'extraction recyclage: min./ max./ int. ¹⁾	211 / 390 / 527 m ³ /h
Niveau sonore évacuation d'air / mode recyclage ²⁾	57 / 67 dB
Eclairage / Softlight / Dimmer	4 x LED 1,5 W / - / -
Divers	-

Schémas d'encastrement voir p. 141-151

* Prix marché conseillé (sans engagement), TVA et contribution Recupel. € 1 comprises.
 Classe d'efficacité énergétique sur une échelle de classes d'efficacité énergétique de A+++ à D.
 Plus d'infos sur les classes d'efficacité et consommation énergétique sur www.bosch-home.be/fr.
¹⁾ Selon la norme EN 61591. En mode recyclage, hotte équipée de filtres CleanAir Plus (en option) si compatibles.
²⁾ Niveau sonore en position normale max. selon la norme EN 60704-2-13 en dB(A) re 1 pW.



Les hottes HeadFree.

Quelles que soient vos préférences,
nous avons la hotte idéale pour vous.

La dernière chose dont vous avez envie lorsque vous cuisinez, ce sont des vapeurs graisseuses et un bruit qui vous empêche de vous concentrer ou de tenir une conversation. Avec notre gamme de hottes HeadFree, puissantes, économes en énergie et silencieuses, vous pouvez le faire sans être distrait. Cette réalisation artisanale de haute précision et cette conception réfléchie jusque dans les moindres détails attireront sans aucun doute tous les regards dans la cuisine. Si vous optez pour un fonctionnement circulaire, vous pouvez vous passer de cheminée et l'élégance de la hotte est encore mieux mise en valeur. La forme de la hotte s'intègre discrètement dans l'environnement de votre cuisine.

Grâce à leur conception pratique, elles sont également faciles à installer et à entretenir. Pour nettoyer vos filtres, vous n'avez pas besoin de vous asseoir. Le couvercle s'ouvre à un angle de 110°, ce qui vous permet d'atteindre facilement le cadre et de retirer les filtres à graisse de votre hotte ou les filtres à graisse et à charbon dans le cas d'un fonctionnement en cycle, sans vous cogner la tête.

Les hottes inclinées HeadFree.

Nous ne connaissons certes pas vos goûts, mais nous avons la hotte qu'il vous faut.



Smart Hood Automatic.

Lorsque la hotte règle automatiquement la puissance, vous avez plus de temps pour vous concentrer sur ce qui compte vraiment : la préparation de votre plat. Pour cela, la table de cuisson et la hotte doivent être compatibles et connectées à un compte Home Connect existant. Comment cela fonctionne-t-il exactement ? Dès que vous commencez à cuisiner, la hotte adapte automatiquement la puissance d'aspiration à la température et à la puissance de la table de cuisson. Une fois la cuisson terminée, la hotte passe en post-ventilation automatique. Lorsque la ventilation s'arrête, les lumières de la hotte s'éteignent également. L'air de votre cuisine reste ainsi parfaitement propre et votre hotte ne présente pas de taches. Découvrez une nouvelle façon de cuisiner. Cette fonction est disponible sur nos nouvelles tables de cuisson à induction de la Série 6, en combinaison avec nos hottes HeadFree des Séries 4 et 6.



Hottes HeadFree

80 cm - 60 cm



Référence	DWK87FN60	DWK67FN60
Serie	Serie 4	Serie 4
Type	Hotte HeadFree	Hotte HeadFree
Prix*	€ 819,99	€ 739,99
Largeur	80 cm	60 cm
Couleur appareil / cheminée	Verre noir / Noir	Verre noir / Noir
Home Connect - Hood Control	●	●
Commande	TouchSelect	TouchSelect
Eco Silence Drive	●	●
Puissances d'aspiration	3 + 1 position intensive	3 + 1 position intensive
Performance d'extraction évacuation d'air: min./ max./ int. ¹⁾	223 / 431 / 768 m ³ /h	223 / 431 / 768 m ³ /h
Performance d'extraction recyclage: min./ max./ int. ¹⁾	208 / 429 / 724 m ³ /h	208 / 429 / 724 m ³ /h
Niveau sonore évacuation d'air / mode recyclage ²⁾	56 / 62 dB	56 / 62 dB
Eclairage / Softlight / Dimmer	2 x LED 3 W / ● / ●	2 x LED 3 W / ● / ●
Divers	Aspiration tangentielle, Smart Hood Automatic, lumière sur mesure, cache-filtre en verre	Aspiration tangentielle, Smart Hood Automatic, lumière sur mesure, cache-filtre en verre

* Prix marché conseillé (sans engagement), TVA et contribution Recupel. € 1 comprises.
 Classe d'efficacité énergétique sur une échelle de classes d'efficacité énergétique de A+++ à D.
 Plus d'infos sur les classes d'efficacité et consommation énergétique sur www.bosch-home.be/fr.
¹⁾ Selon la norme EN 61591. En mode recyclage, hotte équipée de filtres CleanAir Plus (en option) si compatibles.
²⁾ Niveau sonore en position normale max. selon la norme EN 60704-2-13 en dB(A) re 1 pW.

Hottes murales décoratives

90 cm



Référence	DWB98JQ50	DWB97JP50
Serie	Serie 6	Serie 6
Type	Hotte murale décorative - Box-Design	Hotte murale décorative - Box-Design
Prix*	€ 1.439,99	€ 1.189,99
Largeur	90 cm	90 cm
Couleur appareil / cheminée	Inox / Inox	Inox / Inox
Home Connect - Hood Control	non	-
Commande	DirectSelect et LightLine	DirectSelect et LightLine
Eco Silence Drive	●	●
Puissances d'aspiration	3 + 2 positions intensives	3 + 2 positions intensives
Performance d'extraction évacuation d'air: min./ max./ int. ¹⁾	273 / 430 / 844 m ³ /h	289 / 427 / 702 m ³ /h
Performance d'extraction recyclage: min./ max./ int. ¹⁾	188 / 353 / 457 m ³ /h	176 / 343 / 442 m ³ /h
Niveau sonore évacuation d'air / mode recyclage ²⁾	55 / 67 dB	55 / 66 dB
Eclairage / Softlight / Dimmer	3 x LED 1,5 W / ● / ●	3 x LED 1,5 W / ● / ●
Divers	PerfectAir sensor	-

Hottes murales décoratives

90 cm



Référence	DWB97LM50	DWB97CM50
Serie	Serie 6	Serie 6
Type	Hotte murale décorative - Box-Design	Hotte murale décorative - Box-Design
Prix*	€ 959,99	€ 879,99
Largeur	90 cm	90 cm
Couleur appareil / cheminée	Inox / Inox	Inox / Inox
Home Connect - Hood Control	-	-
Commande	TouchSelect	TouchSelect
Eco Silence Drive	●	●
Puissances d'aspiration	3 + 1 position intensive	3 + 1 position intensive
Performance d'extraction évacuation d'air: min./ max./ int. ¹⁾	287 / 431 / 697 m ³ /h	293 / 440 / 722 m ³ /h
Performance d'extraction recyclage: min./ max./ int. ¹⁾	176 / 343 / 442 m ³ /h	176 / 343 / 442 m ³ /h
Niveau sonore évacuation d'air / mode recyclage ²⁾	55 / 66 dB	55 / 66 dB
Eclairage / Softlight / Dimmer	3 x LED 1,5 W / - / -	3 x LED 1,5 W / - / -
Divers	-	-

Hottes murales décoratives

90 cm



Référence	DWB94BC50	DWP94BC50
Serie	Serie 2	Serie 2
Type	Hotte murale décorative - Box-Design	Hotte murale décorative - Pyramide-Design
Prix*	€ 559,99	€ 499,99
Largeur	90 cm	90 cm
Couleur appareil / cheminée	Inox / Inox	Inox / Inox
Home Connect - Hood Control	-	-
Commande	Boutons poussoirs	Boutons poussoirs
Eco Silence Drive	-	-
Puissances d'aspiration	3	3
Performance d'extraction évacuation d'air: min./ max./ int. ¹⁾	198 / 365 / - m ³ /h	198 / 365 / - m ³ /h
Performance d'extraction recyclage: min./ max./ int. ¹⁾	135 / 240 / - m ³ /h	129 / 213 / - m ³ /h
Niveau sonore évacuation d'air / mode recyclage ²⁾	64 / 65 dB	65 / 67 dB
Eclairage / Softlight / Dimmer	2 x LED 1,5 W / - / -	2 x LED 1,5 W / - / -
Divers	-	-

* Prix marché conseillé (sans engagement), TVA et contribution Recupel. € 1 comprises.
 Classe d'efficacité énergétique sur une échelle de classes d'efficacité énergétique de A+++ à D.
 Plus d'infos sur les classes d'efficacité et consommation énergétique sur www.bosch-home.be/fr.
¹⁾ Selon la norme EN 61591. En mode recyclage, hotte équipée de filtres CleanAir Plus (en option) si compatibles.
²⁾ Niveau sonore en position normale max. selon la norme EN 60704-2-13 en dB(A) re 1 pW.

Hottes murales décoratives

60 cm



Référence	DWB67CM50	DWB66IM50
Serie	Serie 6	Serie 4
Type	Hotte murale décorative - Box-Design	Hotte murale décorative - Box-Design
Prix*	€ 759,99	€ 679,99
Largeur	60 cm	60 cm
Couleur appareil / cheminée	Inox / Inox	Inox / Inox
Home Connect - Hood Control	-	-
Commande	TouchSelect	TouchSelect
Eco Silence Drive	●	-
Puissances d'aspiration	3 + 1 position intensive	3 + 1 position intensive
Performance d'extraction évacuation d'air: min./ max./ int. ¹⁾	259 / 415 / 671 m ³ /h	238 / 368 / 605 m ³ /h
Performance d'extraction recyclage: min./ max./ int. ¹⁾	170 / 330 / 409 m ³ /h	180 / 337 / 441 m ³ /h
Niveau sonore évacuation d'air / mode recyclage ²⁾	60 / 67 dB	60 / 70 dB
Eclairage / Softlight / Dimmer	2 x LED 1,5 W / - / -	2 x LED 1,5 W / - / -
Divers	-	-

Hottes murales décoratives

60 cm



Référence	DWP64BC50
Serie	Serie 2
Type	Hotte murale décorative - Pyramide-Design
Prix*	€ 399,99
Largeur	60 cm
Couleur appareil / cheminée	Inox / Inox
Home Connect - Hood Control	-
Commande	Boutons poussoirs
Eco Silence Drive	-
Puissances d'aspiration	3
Performance d'extraction évacuation d'air: min./ max./ int. ¹⁾	198 / 365 / - m ³ /h
Performance d'extraction recyclage: min./ max./ int. ¹⁾	127 / 211 / - m ³ /h
Niveau sonore évacuation d'air / mode recyclage ²⁾	66 / 67 dB
Eclairage / Softlight / Dimmer	2 x LED 1,5 W / - / -
Divers	-

Parce-qu'on n'a jamais trop d'espace.

Avec notre hotte au design intégré, vous gagnez enfin plus de place à côté et sur la hotte - et pas seulement pour les épices.

La hotte avec son corps en forme de T, sert elle-même d'espace de rangement et peut supporter jusqu'à 10 kg de chaque côté. Grâce à sa conception optimisée, il est possible d'installer des étagères supplémentaires dans l'armoire supérieure, à gauche et à droite de la cheminée, ce qui vous permet de disposer d'encore plus d'espace de rangement - par exemple, pour les livres de recettes et les ustensiles de cuisine.



Hottes design intégré

90 cm - 60 cm



Référence	DBB97AM60	DBB67AM60
Serie	Serie 6	Serie 6
Type	Hotte design intégré	Hotte design intégré
Prix*	€ 1.019,99	€ 909,99
Largeur	90 cm	60 cm
Couleur appareil / cheminée	Noir / Noir	Noir / Noir
Home Connect  - Hood Control	-	-
Commande	TouchSelect	TouchSelect
Eco Silence Drive	-	-
Puissances d'aspiration	3 + 1 position intensive	3 + 1 position intensive
Performance d'extraction évacuation d'air: min./ max./ int. ¹⁾	265 / 460 / 749 m ³ /h	265 / 460 / 749 m ³ /h
Performance d'extraction recyclage: min./ max./ int. ¹⁾	253 / 451 / 652 m ³ /h	253 / 451 / 652 m ³ /h
Niveau sonore évacuation d'air / mode recyclage ²⁾	63 / 67 dB	63 / 67 dB
Eclairage / Softlight / Dimmer	3 x LED 3 W / ● / -	3 x LED 3 W / ● / -
Divers	-	-

* Prix marché conseillé (sans engagement), TVA et contribution Recupel. € 1 comprises.
Classe d'efficacité énergétique sur une échelle de classes d'efficacité énergétique de A+++ à D.
Plus d'infos sur les classes d'efficacité et consommation énergétique sur www.bosch-home.be/fr.
¹⁾ Selon la norme EN 61591. En mode recyclage, hotte équipée de filtres CleanAir Plus (en option) si compatibles.
²⁾ Niveau sonore en position normale max. selon la norme EN 60704-2-13 en dB(A) re 1 pW.



Eco Silence Drive.

Moteur à haute efficacité. Il économise du courant, mais pas au détriment de la performance : entraîné par un aimant permanent, le moteur de l'Eco Silence Drive ne produit aucun frottement mécanique et fonctionne ainsi avec une perte de puissance absolument nulle. Cela le rend non seulement extrêmement robuste, silencieux et durable, mais aussi performant. L'utilisation d'un ventilateur à haute performance combiné à la technologie moteur de l'Eco Silence Drive permet en effet à une nouvelle hotte d'économiser plus de 80 % d'énergie par an*.

* Calculé sur la base d'un fonctionnement d'une heure du système d'aspiration de la hotte en position 2 et d'un fonctionnement de deux heures du système d'éclairage de la hotte, par jour et en moyenne.

Hottes télescopiques: un plaisir pour tous les sens.

Un design cohérent et 100 % de performance : nos hottes télescopiques performantes et silencieuses peuvent maintenant aussi être équipées pour l'utilisation en circuit fermé grâce au Module CleanAir en option et obtiennent des résultats presque aussi bons qu'en mode évacuation de l'air. Et lorsque la hotte n'est pas utilisée, elle peut être relevée en dessous de l'élément mural grâce aux cadres abaissables et devenir presque invisible, ce qui assure une façade de cuisine nette. L'armoire murale peut aussi être utilisée comme étagère à épices.



Éclairage LED.

L'éclairage LED est constitué de 2 ou 3 LED à longue durée de vie. À raison d'une utilisation de 2,7 heures par jour, il fonctionnera environ 40 ans. Grâce à leurs 890 lux, ces LED font partie, à l'heure actuelle, des lampes les plus lumineuses du marché.



Cadre abaissable pour les largeurs de 60 cm et 90 cm.

La solution parfaite pour un design de cuisine totalement intégré. Avec cet accessoire, la hotte télescopique peut simplement être cachée dans l'armoire murale lorsqu'elle n'est pas utilisée. Et en cas de besoin, une légère pression sur le côté inférieur de la hotte suffit pour l'abaisser et la tirer.

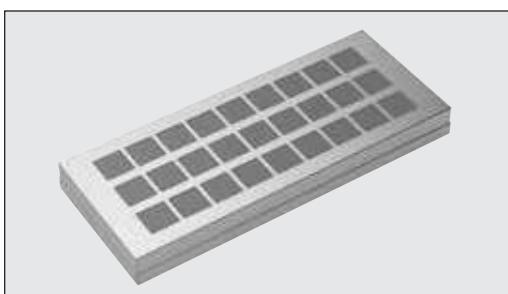

Filtre à charbon actif régénérable.

Le nouveau filtre garantit jusqu'à 90 % d'absorption des odeurs. Pour que le filtre puisse absorber les odeurs pendant au moins 10 ans, mettez-le simplement au four pendant 2 heures à environ 200 °C. À l'issue de ce processus de régénération, le filtre sera prêt à être réutilisé.

Hottes télescopiques

90 cm - 60 cm



Référence	DFS097K51	DFS067K51
Serie	Serie 8	Serie 8
Type	Hotte télescopique	Hotte télescopique
Prix*	€ 1.349,99	€ 1.219,99
Largeur	90 cm	60 cm
Couleur appareil / cheminée	Inox	Inox
Home Connect - Hood Control	-	-
Commande	DirectSelect et LightLine	DirectSelect et LightLine
Eco Silence Drive	●	●
Puissances d'aspiration	3 + 2 positions intensives	3 + 2 positions intensives
Performance d'extraction évacuation d'air: min./ max./ int. ¹⁾	198 / 395 / 700 m ³ /h	208 / 392 / 717 m ³ /h
Performance d'extraction recyclage: min./ max./ int. ¹⁾	168 / 358 / 628 m ³ /h	168 / 358 / 628 m ³ /h
Niveau sonore évacuation d'air / mode recyclage ²⁾	53 / 60 dB	53 / 60 dB
Eclairage / Softlight / Dimmer	3 x LED 1,5 W / ● / ●	2 x LED 1,5 W / ● / ●
Divers	Bandeau de finition inclus, PerfectAir sensor	Bandeau de finition inclus, PerfectAir sensor

Hottes télescopiques

90 cm - 60 cm



Référence	DFS097A51	DFS067A51
Serie	Serie 4	Serie 4
Type	Hotte télescopique	Hotte télescopique
Prix*	€ 819,99	€ 689,99
Largeur	90 cm	60 cm
Couleur appareil / cheminée	Argent métallique	Argent métallique
Home Connect - Hood Control	-	-
Commande	Boutons tactiles	Boutons tactiles
Eco Silence Drive	●	●
Puissances d'aspiration	3 + 1 position intensive	3 + 1 position intensive
Performance d'extraction évacuation d'air: min./ max./ int. ¹⁾	210 / 397 / 729 m ³ /h	211 / 399 / 728 m ³ /h
Performance d'extraction recyclage: min./ max./ int. ¹⁾	168 / 358 / 628 m ³ /h	168 / 358 / 628 m ³ /h
Niveau sonore évacuation d'air / mode recyclage ²⁾	53 / 60 dB	53 / 60 dB
Eclairage / Softlight / Dimmer	3 x LED 1,5 W / - / -	2 x LED 1,5 W / - / -
Divers	Bandeau de finition inox inclus	Bandeau de finition inox inclus

Hotte télescopique

60 cm



Référence	DFL064W53
Serie	Serie 2
Type	Hotte télescopique
Prix*	€ 339,99
Largeur	60 cm
Couleur appareil / cheminée	Argent métallique
Home Connect - Hood Control	-
Commande	Boutons poussoirs
Eco Silence Drive	-
Puissances d'aspiration	3
Performance d'extraction évacuation d'air: min./ max./ int. ¹⁾	259 / 389 / - m ³ /h
Performance d'extraction recyclage: min./ max./ int. ¹⁾	196 / 257 / - m ³ /h
Niveau sonore évacuation d'air / mode recyclage ²⁾	67 / 69 dB
Eclairage / Softlight / Dimmer	2 x LED 1,5 W / - / -
Divers	Elément télescopique sans bandeau de finition

Extracteurs d'air

86 cm - 70 cm



Référence	DHL885C	DHL785C
Serie	Serie 6	Serie 6
Type	Extracteur d'air	Extracteur d'air
Prix*	€ 849,99	€ 779,99
Largeur	86 cm	70 cm
Couleur appareil / cheminée	Inox	Inox
Home Connect - Hood Control	-	-
Commande	Boutons poussoirs	Boutons poussoirs
Eco Silence Drive	-	-
Puissances d'aspiration	3 + 1 position intensive	3 + 1 position intensive
Performance d'extraction évacuation d'air: min./ max./ int. ¹⁾	345 / 630 / 730 m ³ /h	345 / 630 / 730 m ³ /h
Performance d'extraction recyclage: min./ max./ int. ¹⁾	319 / 568 / 639 m ³ /h	304 / 571 / 664 m ³ /h
Niveau sonore évacuation d'air / mode recyclage ²⁾	65 / 71 dB	66 / 72 dB
Eclairage / Softlight / Dimmer	2 x LED 1 W / - / -	2 x LED 1 W / - / -
Divers	Aspiration tangentielle, cache-filtre en inox	Aspiration tangentielle, cache-filtre en inox

* Prix marché conseillé (sans engagement), TVA et contribution Recupel. € 1 comprises.
 Classe d'efficacité énergétique sur une échelle de classes d'efficacité énergétique de A+++ à D.
 Plus d'infos sur les classes d'efficacité et consommation énergétique sur www.bosch-home.be/fr.
¹⁾ Selon la norme EN 61591. En mode recyclage, hotte équipée de filtres CleanAir Plus (en option) si compatibles.
²⁾ Niveau sonore en position normale max. selon la norme EN 60704-2-13 en dB(A) re 1 pW.

Extracteurs d'air

52 cm - 75 cm



Référence	DHL575C	DHL755BL
Serie	Serie 6	Serie 4
Type	Extracteur d'air	Extracteur d'air
Prix*	€ 719,99	€ 539,99
Largeur	52 cm	75 cm
Couleur appareil / cheminée	Inox	Argent métallique
Home Connect - Hood Control	-	-
Commande	Boutons poussoirs	Commande à curseur
Eco Silence Drive	-	-
Puissances d'aspiration	3 + 1 position intensive	3 + 1 position intensive
Performance d'extraction évacuation d'air: min./ max./ int. ¹⁾	295 / 560 / 615 m ³ /h	198 / 379 / 638 m ³ /h
Performance d'extraction recyclage: min./ max./ int. ¹⁾	287 / 533 / 581 m ³ /h	139 / 278 / 408 m ³ /h
Niveau sonore évacuation d'air / mode recyclage ²⁾	67 / 72 dB	56 / 65 dB
Eclairage / Softlight / Dimmer	2 x LED 1 W / - / -	2 x LED 2,15 W / - / -
Divers	Aspiration tangentielle, cache-filtre en inox	-

Extracteur d'air

53 cm



Référence	DHL555BL
Serie	Serie 4
Type	Extracteur d'air
Prix*	€ 409,99
Largeur	53 cm
Couleur appareil / cheminée	Argent métallique
Home Connect - Hood Control	-
Commande	Commande à curseur
Eco Silence Drive	-
Puissances d'aspiration	3 + 1 position intensive
Performance d'extraction évacuation d'air: min./ max./ int. ¹⁾	196 / 362 / 618 m ³ /h
Performance d'extraction recyclage: min./ max./ int. ¹⁾	134 / 268 / 395 m ³ /h
Niveau sonore évacuation d'air / mode recyclage ²⁾	56 / 64 dB
Eclairage / Softlight / Dimmer	2 x LED 2,15 W / - / -
Divers	-

Hottes sous-encastrables

60 cm



Référence	DUL63CC50	DUL63CC40	DUL63CC20
Serie	Serie 4		
Type	Hotte sous-encastable		
Prix*	€ 289,99	€ 239,99	€ 239,99
Largeur	60 cm		
Couleur appareil / cheminée	Inox	Brun	Blanc
Home Connect - Hood Control	-		
Commande	Boutons poussoirs		
Eco Silence Drive	-		
Puissances d'aspiration	3		
Performance d'extraction évacuation d'air: min./ max./ int. ¹⁾	175 / 350 / - m ³ /h		
Performance d'extraction recyclage: min./ max./ int. ¹⁾	70 / 110 / - m ³ /h		
Niveau sonore évacuation d'air / mode recyclage ²⁾	72 / 77 dB		
Eclairage / Softlight / Dimmer	2 x LED 4 W / - / -		
Divers	-		

Hotte intégrable

60 cm



Référence	DEM66AC00
Serie	Serie 2
Type	Hotte intégrable
Prix*	€ 449,99
Largeur	60 cm
Couleur appareil / cheminée	Argent métallique
Home Connect - Hood Control	-
Commande	Boutons poussoirs
Eco Silence Drive	-
Puissances d'aspiration	3
Performance d'extraction évacuation d'air: min./ max./ int. ¹⁾	256 / 625 / - m ³ /h
Performance d'extraction recyclage: min./ max./ int. ¹⁾	208 / 416 / - m ³ /h
Niveau sonore évacuation d'air / mode recyclage ²⁾	70 / 75 dB
Eclairage / Softlight / Dimmer	2 x LED 3 W / - / -
Divers	-

Schémas d'encastrement voir p. 141-151

* Prix marché conseillé (sans engagement), TVA et contribution Recupel. € 1 comprises.
 Classe d'efficacité énergétique sur une échelle de classes d'efficacité énergétique de A+++ à D.
 Plus d'infos sur les classes d'efficacité et consommation énergétique sur www.bosch-home.be/fr.
¹⁾ Selon la norme EN 61591. En mode recyclage, hotte équipée de filtres CleanAir Plus (en option) si compatibles.
²⁾ Niveau sonore en position normale max. selon la norme EN 60704-2-13 en dB(A) re 1 pW.

Accessoires en option pour hottes.

Accessoires pour hottes plafond.

Référence		Prix marché*	DRC97AQ50	DRC96AQ50
DIZ1JC2C6	Set CleanAir Plus pour groupe d'extraction - Blanc	€ 455,99	●	
DIZ1JC5C6	Set CleanAir Plus pour groupe d'extraction - Inox	€ 455,99	●	
DIZ0JC2D0	Set avec filtre à charbon actif régénérable pour groupe d'extraction - Blanc	€ 709,99	●	
DIZ0JC5D0	Set avec filtre à charbon actif régénérable pour groupe d'extraction - Inox	€ 709,99	●	
DZZ1XX1B6	Filtre à charbon CleanAir Plus (remplacement)	€ 78,99	●	
DZZ0XX0P0	Filtre à charbon régénérable	€ 317,99	●	
DIZ1JX2C1	Set CleanAir pour groupe d'extraction compact - Blanc	€ 635,99		●
DIZ1JX5C1	Set CleanAir pour groupe d'extraction compact - Inox	€ 635,99		●
DSZ1JC1B1	Filtre à charbon CleanAir (remplacement)	€ 78,99		●

Accessoires pour hottes îlots décoratives.

Référence		Prix marché*	DIB98JQ50	DIB97IM50
DIZ2CX5C6	Set CleanAir Plus	€ 402,99	●	●
DIZ2FX5D1	Set de base avec filtre à charbon actif régénérable	€ 667,99	●	●
DZZ1XX1B6	Filtre à charbon CleanAir Plus (remplacement)	€ 78,99	●	●
DZZ0XX0P0	Filtre à charbon actif régénérable pour set CleanAir	€ 317,99	●	●
DIZ2CB1I4	Set de recyclage standard CleanAir	€ 52,99	●	●
DZZ2CB1B4	Filtre à charbon CleanAir (remplacement)	€ 31,99	●	●

Accessoires pour hottes design intégré.

Référence		Prix marché*	DBB97AM60	DBB67AM60
DWZ6IB1I4	Set de recyclage standard CleanAir	€ 52,99	●	●
DWZ6IB1B4	Filtre à charbon CleanAir (remplacement)	€ 38,99	●	●
DWZ1IX1C6	Set CleanAir Plus	€ 243,99	●	●
DWZ1IX1B6	Filtre à charbon CleanAir Plus (remplacement)	€ 78,99	●	●
DWZ1IT1D1	Set de base avec filtre à charbon actif régénérable	€ 614,99	●	●
DWZ0IT0P0	Filtre à charbon actif régénérable (remplacement)	€ 370,99	●	●
DWZ1IB6K1	Extension de cheminée 450-854 mm	€ 199,99	●	●
DWZ1IB6N1	Extension de cheminée 187-360 mm	€ 169,99	●	●

Accessoires pour hottes inclinées HeadFree.

Référence		Prix marché*	DWK87FN60	DWK67FN60
DWZ1KK1I6	Set CleanAir Plus	€ 126,99	●	●
DWZ1KK1V6	Set CleanAir Plus (sans cheminée)	€ 106,99	●	●
DWZ1KK1B6	Filtres à charbon CleanAir Plus (remplacement)	€ 83,99	●	●

Accessoires pour hottes sous-encastables et hotte intégrable.

Référence		Prix marché*	DUL93CC40	DUL93CC20	DUL63CC50	DUL63CC40	DUL63CC20	DEM66AC00
DHZ2701	Filtre à charbon actif	€ 38,99	●	●	●	●	●	
DWZ0IM0A0	Filtre à charbon actif	€ 36,99						●

DIZ1JC5C6 - DIZ0JC5D0

Set CleanAir Plus inox pour groupe d'extraction décoratif (DIZ0JC5D0: régénérable, efficace pendant 10 ans)

DIZ1JC2C6 - DIZ0JC2D0

Set CleanAir Plus blanc pour groupe d'extraction décoratif (DIZ0JC2D0: régénérable, efficace pendant 10 ans)

DIZ1JX5C1 - DIZ1JX2C1

Set CleanAir pour hotte pour plafond compacte, blanc ou inox

DIZ2CX5C6

Set CleanAir Plus

DIZ2FX5D1

Set de base avec filtre à charbon actif régénérable

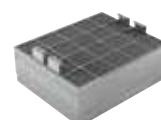
DZZ0XX0P0

Filtre à charbon actif régénérable pour set CleanAir (Efficacité: 10 ans)

DIZ1JX1B6

Filtre CleanAir Plus pour hotte Plug & Play (remplacement)

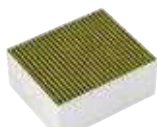
DZZ1XX1B6

Filtre à charbon CleanAir Plus (remplacement)

DIZ2CB1I4

Set standard CleanAir pour mode recyclage pour hotte murale et hotte pour îlot

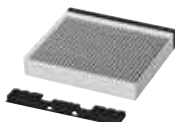
DZZ2CB1B4

Filtre à charbon CleanAir pour hotte murale et îlot (remplacement)

DWZ1KK1I6

Set CleanAir Plus

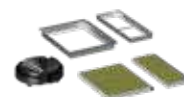
DWZ1KK1V6

Set CleanAir Plus (sans cheminée)

DWZ1KK1B6

Filtres à charbon CleanAir Plus (remplacement)



Les accessoires mentionnés ci-dessus et les produits d'entretien et de nettoyage recommandés par Bosch peuvent être commandés sous www.bosch-home.be/fr/store ou chez votre revendeur Bosch.

Accessoires en option pour hottes.

Accessoires pour hottes murales décoratives.

Référence		Prix marché*	DWB98JQ50	DWB97JP50	DWB97LM50	DWB97CM50	DWB94BC50	DWP94BC50	DWB67CM50	DWB66IM50	DWP64BC50
DWZ1FX5C6	Set CleanAir Plus	€ 285,99					•		•	•	
DWZ2CX5C6	Set CleanAir Plus	€ 317,99	•	•	•	•					
DWZ1FX5D1	Set de base avec filtre à charbon actif régénérable	€ 582,99					•		•	•	
DWZ2FX5D1	Set de base avec filtre à charbon actif régénérable	€ 582,99	•	•	•	•					
DWZ1DX1I6	Set CleanAir intégré Plus	€ 126,99					•			•	
DWZ1CX1I6	Set CleanAir intégré Plus	€ 126,99	•	•	•	•			•		
DWZ0XX0J0	Set intégré régénérable	€ 423,99					•			•	
DWZ0XX0J5	Set intégré régénérable	€ 423,99	•	•	•	•			•		
DZZ1XX1B6	Filtre à charbon CleanAir Plus (remplacement)	€ 78,99	•	•	•	•	•		•	•	
DZZ0XX0P0	Filtre à charbon actif régénérable pour set CleanAir	€ 317,99	•	•	•	•	•		•	•	
DHZ5275	Set de recyclage standard	€ 52,99						•			•
DWZ1CB1I4	Set de recyclage standard CleanAir	€ 52,99							•		
DWZ2CB1I4	Set de recyclage standard CleanAir	€ 52,99	•	•	•	•					
DWZ1DX1I4	Set de recyclage standard CleanAir	€ 52,99					•			•	
DHZ5276	Filtre à charbon actif (remplacement)	€ 31,99						•			•
DZZ1CX1B4	Filtre à charbon CleanAir (remplacement)	€ 31,99							•		
DZZ2CB1B4	Filtre à charbon CleanAir (remplacement)	€ 31,99	•	•	•	•					
DWZ1DX1B4	Filtre à charbon CleanAir (remplacement)	€ 31,99					•			•	
DHZ9550	Paroi en inox - 65x90x1 cm (HxLxP)	€ 115,99					•	•			

DWZ2CX5C6  Set CleanAir Plus pour hotte murale	DWZ1FX5C6  Set CleanAir Plus pour hotte murale	DWZ1FX5D1  Set de base avec filtre à charbon actif régénérable
DWZ2FX5D1  Set de base avec filtre à charbon actif régénérable	DZZ1XX1B6  Filtre à charbon CleanAir Plus (remplacement)	DWZ2CB1I4  Set standard CleanAir pour mode recyclage pour hotte murale et hotte pour îlot
DWZ1CB1I4  Set standard CleanAir pour mode recyclage pour hotte murale	DWZ1DX1I6 - DWZ1CX1I6  Set CleanAir Plus intégré	DZZ1CX1B4 - DZZ2CB1B4  Filtre à charbon CleanAir pour hotte murale et îlot (remplacement)
DWZ0XX0J0 - DWZ0XX0J5  Set intégré régénérable (Efficacité: 10 ans)	DZZ0XX0P0  Filtre à charbon actif régénérable pour set CleanAir (Efficacité: 10 ans)	

Canaux de ventilation en inox et conduits d'installation pour hottes.

Plus d'infos et schémas, voir cahier technique ou sur www.bosch-home.be/fr/catalogues



Les accessoires mentionnés ci-dessus et les produits d'entretien et de nettoyage recommandés par Bosch peuvent être commandés sous www.bosch-home.be/fr/store ou chez votre revendeur Bosch.

Accessoires pour hottes télescopiques.

Référence		Prix marché*	DFS097K51	DFS067K51	DFS097A51	DFS067A51	DFL064W53
DWZ11X1C6	Set CleanAir Plus	€ 243,99	●	●	●	●	
DWZ11T1D1	Set de base avec filtre à charbon actif régénérable	€ 614,99	●	●	●	●	
DWZ11X1B6	Filtre à charbon CleanAir Plus (remplacement)	€ 78,99	●	●	●	●	
DWZ01T0P0	Filtre à charbon actif régénérable pour set CleanAir	€ 370,99	●	●	●	●	
DWZ21T114	Set de recyclage standard CleanAir	€ 52,99	●	●	●	●	
DWZ11T114	Set de recyclage standard CleanAir	€ 52,99					●
DWZ21T1B4	Filtre à charbon CleanAir (remplacement)	€ 38,99	●	●	●	●	
DWZ11T1B4	Filtre à charbon CleanAir (remplacement)	€ 38,99					●
DSZ4920	Set de montage 90 cm	€ 59,99	●		●		
DSZ4961	Cadre d'abaissement 90 cm	€ 190,99	●		●		
DSZ4660	Cadre d'abaissement 60 cm	€ 158,99		●		●	
DSZ4985	Bandeau de finition 90 cm - inox	€ 54,99					
DSZ4982	Bandeau de finition 90 cm - blanc	€ 105,99			●		
DSZ4986	Bandeau de finition 90 cm - noir	€ 105,99			●		
DSZ4685	Bandeau de finition 60 cm - inox	€ 49,99					●
DSZ4682	Bandeau de finition 60 cm - blanc	€ 84,99				●	●
DSZ4686	Bandeau de finition 60 cm - noir	€ 84,99				●	●

DWZ11X1C6



Set CleanAir Plus

DWZ11X1B6

Filtre à charbon
CleanAir Plus
(remplacement)

DWZ01T0P0

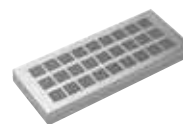
Filtre à charbon
actif régénérable
pour set CleanAir

DWZ21T114

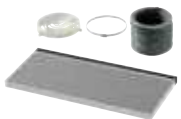
Set de recyclage
standard CleanAir

DWZ11T114

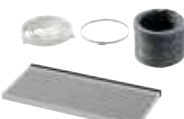
Set de recyclage
standard CleanAir

DWZ21T1B4

Filtre à charbon
CleanAir
(remplacement)

DWZ11T1B4

Filtre à charbon
CleanAir
(remplacement)

DSZ4920

Set de montage
90 cm

DSZ4961

Cadre
d'abaissement
90 cm

Accessoires pour extracteurs d'air.

Referentie		Prix marché*	DHL885C	DHL785C	DHL575C	DHL755BL	DHL555BL
DWZ11X1C6	Set CleanAir Plus	€ 243,99	●	●	●		
DWZ11T1D1	Set de base avec filtre à charbon actif régénérable	€ 614,99	●	●	●		
DWZ11X1B6	Filtre à charbon CleanAir Plus (remplacement)	€ 78,99	●	●	●		
DWZ01T0P0	Filtre à charbon actif régénérable pour set CleanAir	€ 370,99	●	●	●		
DHZ5605	Set de recyclage standard	€ 158,99	●	●	●		
DHZ5316	Filtre à charbon actif (remplacement)	€ 84,99	●	●	●		
DHZ7305	Filtre à charbon actif (remplacement)	€ 44,99				●	●

DHZ5605

Set standard pour
mode recyclage
pour groupe
d'extraction

DHZ5316

Filtre à charbon ac-
tif (remplacement)

DHZ7305

Filtre à charbon ac-
tif (remplacement)



Les caractéristiques dépendent du modèle.

Réfrigérateurs et congélateurs.

Nous rendons la technique de pointe visible, par la baisse de votre facture d'électricité. Tel est le bilan réjouissant de l'efficacité maximale. Nos réfrigérateurs et congélateurs sont dotés de propriétés qui garantissent en permanence la fraîcheur des aliments frais.

Notre technologie dernier cri se voit sur votre facture d'électricité.

Mais la haute efficacité n'est pas tout : nos réfrigérateurs et congélateurs convainquent par leur fonctionnalité qui garantit les aliments frais.



Nouveau label énergétique réfrigérateurs et congélateurs depuis le 1er mars.

La méthode utilisée pour déterminer la classe énergétique est maintenant plus complète. Elle prend en compte le type d'appareil, son principe de fonctionnement, la température ambiante, ainsi que le nombre et la taille des compartiments de stockage. Les autres éléments sur la nouvelle étiquette énergétique restent inchangés. La consommation d'électricité continue à être indiquée en kWh par an. Le label fournit également des informations sur le volume total de tous les compartiments de réfrigération (et de congélation s'il y en a) ainsi que sur le niveau sonore et la catégorie de niveau sonore.

- 1 Code QR
- 2 Classe d'efficacité énergétique
- 3 Consommation d'électricité en kWh/an (mesurée dans les nouvelles conditions standard)
- 4 Volume total de tous les compartiments de congélation
- 5 Volume total de tous les compartiments de réfrigération
- 6 Niveau sonore exprimé en dB(A) re 1 pW et catégorie de niveau sonore

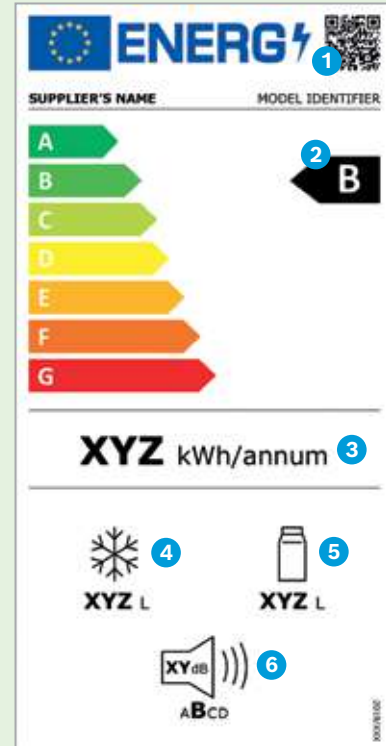

Home Connect

Contrôlez votre réfrigérateur à distance.

Alerte sur smartphone:

La porte du réfrigérateur est restée ouverte? Aucun problème: l'appli vous le signale.

Astuces de conservation:

L'application Home Connect permet d'analyser le contenu de votre réfrigérateur et vous donne des conseils pour une conservation optimale des aliments.

Pour une alimentation saine et variée – la collection de recettes Home Connect:

L'application Home Connect vous fait gagner du temps en recommandant des recettes selon les aliments stockés dans le réfrigérateur.



Système d'amortissement professionnel de la porte, rails télescopiques, éclairage doux à LED.

Dès l'ouverture de votre réfrigérateur, un design raffiné et fonctionnel vous attend à l'intérieur et vous éblouira à toute heure du jour ou de la nuit.



Eclairage longue durée LED.

La lampe LED, située dans le plafond et dans les parois latérales de l'appareil, est l'exemple éclatant d'une association réussie entre design et efficacité énergétique. Grâce à un positionnement optimal, elle éclaire parfaitement l'intérieur et ne consomme que très peu de courant. Sa durée de vie est donc aussi longue que celle de l'appareil.



Système EasyLift.

Des leviers pratiques qui montent et descendent, permettent de déplacer très facilement les tablettes en verre EasyLift sur 6 cm, sans qu'il soit nécessaire d'enlever les aliments qui sont stockés dessus. Les compartiments de porte EasyLift offrent plus de flexibilité pour stocker des bouteilles de toutes tailles, par exemple. Ils sont réglables sur une quarantaine de cm de hauteur.



Pour tout avoir à portée de main: les tablettes en verre amovibles EasyAccess shelf.

Plus de confort pour remplir et vider le réfrigérateur: les robustes tablettes en verre glissent sur les rails profilés et peuvent avancer sur 15 cm de manière légère et stable, même lorsqu'elles sont chargées. Vous voyez donc toujours parfaitement ce qu'il y a dans votre réfrigérateur.



VarioShelf - la flexibilité de l'espace de stockage.

Le système VarioShelf se compose de deux tablettes séparables, de 14 cm de profondeur dont la partie avant s'adapte aux besoins de stockage spécifiques. Placés l'un à côté de l'autre, les deux éléments forment une tablette complète. Lorsque vous insérez la tablette en verre avant sous la partie arrière, vous bénéficiez d'un espace pour des produits particulièrement hauts.



SoftClose: charnières plates avec amortissement professionnel.

La porte se ferme pratiquement sans bruit, grâce à un système d'aide à la fermeture (dispositif Soft) et automatiquement même à partir d'un faible angle d'ouverture. Le système d'amortissement professionnel ralentit automatiquement la fermeture pour éviter que les enfants se coincent les doigts, par exemple.



Technique.

Lorsque la porte du réfrigérateur reste ouverte longtemps ou lors des opérations de dégivrage, le système de génération du froid réagit de manière à préserver les aliments nettement mieux que la technique classique. L'électronique intelligente est même en mesure de compenser des variations de la température extérieure, avec une consommation minimale (jusqu'à 10 % d'économie d'énergie). L'appareil refroidit les aliments que vous venez de placer dans le réfrigérateur et économise ainsi également de l'électricité.

Eco Airflow

Les différentes températures de réfrigération dans votre réfrigérateur peuvent affecter considérablement le goût et la durée de conservation de vos aliments. Grâce au système Eco Airflow, votre réfrigérateur répartit uniformément l'humidité et la température dans tout le compartiment de refroidissement. Ainsi, vos ingrédients frais restent frais plus longtemps.

Quand certains dégivrent encore, d'autres goûtent depuis longtemps à la détente.

Mettez-vous à l'aise et relaxez-vous car grâce à No Frost vous n'aurez plus à dégivrer le compartiment de congélation, tâche pénible et fastidieuse s'il en est.



No Frost – Ne plus jamais dégivrer.

Gagner du temps.

Les réfrigérateurs-congélateurs combinés Bosch vous simplifient la vie, en vous permettant de gagner du temps et des efforts, grâce au système No Frost. Finie la fastidieuse et longue corvée de dégivrage et de raclage manuel de la glace ! Le compartiment de congélation se dégivre automatiquement.

Économiser de l'électricité.

Le système No Frost évite la formation d'une couche de glace qui réduit nettement l'efficacité énergétique des réfrigérateurs traditionnels. Résultat: Avec No Frost, le potentiel d'économie d'énergie est en permanence conservé – votre congélateur est toujours hautement performant et vous permet d'économiser de l'électricité.

Protéger les aliments.

L'air froid sec surgèle rapidement et délicatement les aliments. Les produits stockés dans le congélateur ne se couvrent pas d'une couche de glace gênante.

Low Frost – Moins de dégivrage.

Low Frost, le système de refroidissement placé à l'extérieur. La surface intérieure est donc parfaitement lisse, ce qui réduit considérablement la formation de givre. Les réfrigérateurs-congélateurs combinés doivent être dégivrés beaucoup plus rarement. Et grâce aux parois lisses, le dégivrage s'effectue bien plus rapidement. En cas de nécessité, le dégivrage peut être rapidement effectué grâce à un clapet pratique situé sur le socle de l'appareil. Simple et rapide.

Un confort acoustique, une commande aisée et une température constante.



Confort acoustique.

Grâce à sa finition de haute qualité et à son groupe frigorifique performant, votre réfrigérateur sera particulièrement silencieux.



Panneau à commande TouchControl.

Modifiez sans peine, selon vos besoins spécifiques, les réglages de température pour chaque espace de refroidissement à l'aide d'un élégant panneau à commande tactile. En cas d'absence, le mode de vacances vous permet de protéger vos denrées surgelées sans consommer inutilement de l'électricité pour le réfrigérateur.



FreshSense.

Une température constante à l'intérieur de votre réfrigérateur est un facteur important pour plus de fraîcheur et pour garder des saveurs intactes. La technique intelligente FreshSense avec multi-senseurs, contrôle en permanence les températures ambiantes du réfrigérateur et du congélateur. Il en résulte une température intérieure indépendante de l'environnement extérieur. Grâce à cette température optimale, votre nourriture conserve une consistance parfaite. Ainsi, par exemple, la crème glacée n'est surgelée ni de manière trop douce, ni trop forte.

Les aliments riches en vitamines restent sains bien plus longtemps.

Les systèmes VitaFresh garantissent une fraîcheur prolongée ainsi qu'une meilleure préservation des vitamines présentes dans les aliments frais.



VitaFresh Pro.

Vous ne vous êtes jamais senti aussi bien à -1 °C.

Avec VitaFresh Pro, il est possible de régler précisément les températures de conservation du poisson, de la viande, des produits laitiers ainsi que des fruits et légumes entre -1 °C et 3 °C. Il s'agit des températures idéales pour en préserver la fraîcheur beaucoup plus longtemps. Un tiroir « extra sec » pour le poisson et la viande garantit, en outre, une fraîcheur extrêmement longue tout en empêchant la propagation des odeurs.

Mais ce n'est pas tout : VitaFresh Pro garantit aussi des conditions de conservation parfaites dans le tiroir à fruits et à légumes. Le taux d'humidité idéal peut être facilement réglé grâce au système de régulation de l'humidité. Il vous suffit de sélectionner l'une des trois positions pour fruits, légumes ou contenus mixtes lorsque vous remplissez le tiroir. Vous pouvez être sûr que les aliments que vous achetez seront parfaitement conservés et que vos proches mangeront sainement, grâce à des aliments frais et riches en vitamines, mais aussi délicieux.



VitaFresh Plus.

Manger sainement n'a jamais été aussi facile

Avec VitaFresh Plus, nous avons mis au point un système fraîcheur qui garantit, en toute simplicité, des conditions de conservation optimales pour vos aliments frais. Pour les fruits et les légumes, vous disposez du tiroir VitaFresh Plus extra large doté d'un système de régulation de l'humidité coulissant. Un faible taux d'humidité préserve la fraîcheur et le croquant des fruits plus longtemps. Par contre, les légumes ou les contenus mixtes bénéficient d'un taux d'humidité plus élevé, dans le bac fermé. Les conditions sont ainsi réunies pour une préservation à long terme des vitamines et des saveurs.



VitaFresh.

**Là où tout reste frais plus longtemps –
De A (comme aubergines) à Z (comme zakouskis).**

Notre système fraîcheur VitaFresh garantit des conditions de conservation idéales pour les aliments frais. Soyez certain que les arômes délicats, les nutriments essentiels et les vitamines importantes de vos aliments seront préservés plus longtemps. À la clé? Une alimentation saine et variée.



Bottom-Freezers intégrables

177,5 cm



Référence	KIN86VFE0	KIS86AFE0	KIS87AFE0
Serie	Serie 4	Serie 6	Serie 6
Prix*	€ 1.539,99	€ 1.439,99	€ 1.439,99
Hauteur	177,5 cm	177,5 cm	177,5 cm
No Frost / Low Frost	No Frost	Low Frost	Low Frost
Home Connect	-	-	-
Type de charnières	Plates	Plates	Plates
Consommation d'énergie par an	234 kWh/a (classe E)	219 kWh/a (classe E)	207 kWh/a (classe E)
Display	LED	TouchControl	TouchControl
Volume réfrigérateur	184 l	192 l	209 l
Volume congélateur	76 l	74 l	63 l
Système de fraîcheur	VitaFresh	VitaFresh Plus	VitaFresh Plus
Niveau sonore	35 dB (classe B)	36 dB (classe C)	36 dB (classe C)
Eclairage réfrigérateur	LED	LED	LED
Support bouteilles	chromé	-	-
Divers	-	-	-

Bottom-Freezers intégrables

177,5 cm



Référence	KIV86VFE1	KIV86VSE0	KIV875SE0
Serie	Serie 4	Serie 4	Serie 2
Prix*	€ 1.259,99	€ 1.209,99	€ 1.169,99
Hauteur	177,5 cm	177,5 cm	177,5 cm
No Frost / Low Frost	Low Frost	Low Frost	Low Frost
Home Connect	-	-	-
Type de charnières	Plates	Glissières	Glissières
Consommation d'énergie par an	229 kWh/a (classe E)	229 kWh/a (classe E)	216 kWh/a (classe E)
Display	LED	LED	LED
Volume réfrigérateur	183 l	183 l	200 l
Volume congélateur	84 l	84 l	70 l
Système de fraîcheur	VitaFresh	VitaFresh	-
Niveau sonore	35 dB (classe B)	35 dB (classe B)	35 dB (classe B)
Eclairage réfrigérateur	LED	LED	LED
Support bouteilles	chromé	chromé	-
Divers	-	-	-

Bottom-Freezer intégrable

158 cm

Réfrigérateurs intégrables

177,5 cm



Référence	KIS77AFE0	KIF81PFE0	KIL82VFE0
Serie	Serie 6	Serie 8	Serie 4
Prix*	€ 1.269,99	€ 1.469,99	€ 1.269,99
Hauteur	158 cm	177,5 cm	177,5 cm
No Frost / Low Frost	Low Frost	-	-
Home Connect	-	-	-
Type de charnières	Plates	Plates	Plates
Consommation d'énergie par an	207 kWh/a (classe E)	150 kWh/a (classe E)	177 kWh/a (classe E)
Display	TouchControl	TouchControl	LED
Volume réfrigérateur	169 l	289 l	246 l
Volume congélateur	62 l	-	34 l (compartiment congélation)
Système de fraîcheur	VitaFresh Plus	VitaFresh Pro	-
Niveau sonore	36 dB (classe C)	37 dB (classe C)	35 dB (classe B)
Eclairage réfrigérateur	LED	LED	LED
Support bouteilles	-	-	chromé
Divers	-	-	-

Réfrigérateurs intégrables

177,5 cm



Référence	KIR81ADD0	KIR81AFE0	KIR81NSE0
Serie	Serie 6	Serie 6	Serie 2
Prix*	€ 1.479,99	€ 1.259,99	€ 1.139,99
Hauteur	177,5 cm	177,5 cm	177,5 cm
No Frost / Low Frost	-	-	-
Home Connect	-	-	-
Type de charnières	Plates, SoftClose Door	Plates	Glissières
Consommation d'énergie par an	91 kWh/a (classe D)	115 kWh/a (classe E)	114 kWh/a (classe E)
Display	LED	TouchControl	LED
Volume réfrigérateur	310 l	319 l	310 l
Volume congélateur	-	-	-
Système de fraîcheur	VitaFresh	VitaFresh Plus	-
Niveau sonore	34 dB (classe B)	37 dB (classe C)	35 dB (classe B)
Eclairage réfrigérateur	LED	LED	LED
Support bouteilles	chromé	chromé	-
Divers	-	-	-

Schémas d'encastrement voir p. 152-159

Réfrigérateurs intégrables

158 cm - 122,5 cm



Référence	KIL72AFE0	KIR51AFE0	KIL42VFE0
Serie	Serie 6	Serie 6	Serie 4
Prix*	€ 1.299,99	€ 1.339,99	€ 1.079,99
Hauteur	158 cm	140 cm	122,5 cm
No Frost / Low Frost	-	-	-
Home Connect	-	-	-
Type de charnières	Plates	Plates	Plates
Consommation d'énergie par an	174 kWh/a (classe E)	106 kWh/a (classe E)	147 kWh/a (classe E)
Display	TouchControl	TouchControl	LED
Volume réfrigérateur	214 l	247 l	172 l
Volume congélateur	34 l (compartiment congélation)	-	15 l (compartiment congélation)
Système de fraîcheur	VitaFresh Plus	VitaFresh	-
Niveau sonore	36 dB (classe C)	33 dB (classe B)	35 dB (classe B)
Eclairage réfrigérateur	LED	LED	LED
Support bouteilles	-	-	chromé
Divers	-	-	-



Référence	KIL42NSE0	KIR41ADD1	KIR41VFE0
Serie	Serie 2	Serie 6	Serie 4
Prix*	€ 1.029,99	€ 1.289,99	€ 1.019,99
Hauteur	122,5 cm	122,5 cm	122,5 cm
No Frost / Low Frost	-	-	-
Home Connect	-	-	-
Type de charnières	Glissières	Plates, SoftClose Door	Plates
Consommation d'énergie par an	147 kWh/a (classe E)	81 kWh/a (classe D)	101 kWh/a (classe E)
Display	LED	LED	LED
Volume réfrigérateur	172 l	204 l	204 l
Volume congélateur	15 l (compartiment congélation)	-	-
Système de fraîcheur	-	VitaFresh	-
Niveau sonore	35 dB (classe B)	28 dB (classe A)	35 dB (classe B)
Eclairage réfrigérateur	LED	LED	LED
Support bouteilles	-	chromé	chromé
Divers	-	-	-

Réfrigérateurs intégrables

122,5 cm



Référence	KIR415SE0
Serie	Serie 2
Prix*	€ 969,99
Hauteur	122,5 cm
No Frost / Low Frost	-
Home Connect	-
Type de charnières	Glissières
Consommation d'énergie par an	101 kWh/a (classe E)
Display	LED
Volume réfrigérateur	204 l
Volume congélateur	-
Système de fraîcheur	-
Niveau sonore	35 dB (classe B)
Eclairage réfrigérateur	LED
Support bouteilles	-
Divers	-

Réfrigérateurs intégrables

102,5 cm



Référence	KIL32ADD1	KIL32VFE0	KIR31VFE0
Serie	Serie 6	Serie 4	Serie 4
Prix*	€ 1.279,99	€ 1.029,99	€ 969,99
Hauteur	102,5 cm	102,5 cm	102,5 cm
No Frost / Low Frost	-	-	-
Home Connect	-	-	-
Type de charnières	Plates, SoftClose Door	Plates	Plates
Consommation d'énergie par an	116 kWh/a (classe D)	145 kWh/a (classe E)	96 kWh/a (classe E)
Display	LED	LED	LED
Volume réfrigérateur	132 l	132 l	165 l
Volume congélateur	15 l (compartiment congélation)	15 l (compartiment congélation)	-
Système de fraîcheur	VitaFresh	-	-
Niveau sonore	35 dB (classe B)	35 dB (classe B)	35 dB (classe B)
Eclairage réfrigérateur	LED	LED	LED
Support bouteilles	-	-	chromé
Divers	-	-	-

Schémas d'encastrement voir p. 152-159

Réfrigérateurs intégrables

88 cm



Référence	KIL22VFEO	KIL22NSE0	KIR21VFEO
Serie	Serie 4	Serie 2	Serie 4
Prix*	€ 969,99	€ 919,99	€ 909,99
Hauteur	88 cm	88 cm	88 cm
No Frost / Low Frost	-	-	-
Home Connect	-	-	-
Type de charnières	Plates	Glissières	Plates
Consommation d'énergie par an	144 kWh/a (classe E)	144 kWh/a (classe E)	92 kWh/a (classe E)
Display	LED	LED	LED
Volume réfrigérateur	104 l	104 l	136 l
Volume congélateur	15 l (compartiment congélation)	15 l (compartiment congélation)	-
Système de fraîcheur	-	-	-
Niveau sonore	35 dB (classe B)	35 dB (classe B)	35 dB (classe B)
Eclairage réfrigérateur	LED	LED	LED
Support bouteilles	-	-	-
Divers	-	-	-

Réfrigérateurs intégrables / sous-encastrables

88 cm - 82 cm



Référence	KIR21NSE0	KUL22ADD0	KUR21ADE0
Serie	Serie 2	Serie 6	Serie 6
Prix*	€ 859,99	€ 1.399,99	€ 1.179,99
Hauteur	88 cm	82 cm	82 cm
No Frost / Low Frost	-	-	-
Home Connect	-	●	●
Type de charnières	Glissières	Plates, SoftClose Door	Plates, SoftClose Door
Consommation d'énergie par an	92 kWh/a (classe E)	119 kWh/a (classe D)	93 kWh/a (classe E)
Display	LED	LED	LED
Volume réfrigérateur	136 l	93 l	134 l
Volume congélateur	-	17 l (compartiment congélation)	-
Système de fraîcheur	-	VitaFresh	VitaFresh
Niveau sonore	35 dB (classe B)	35 dB (classe B)	35 dB (classe B)
Eclairage réfrigérateur	LED	LED à allumage progressif (SoftStart)	LED à allumage progressif (SoftStart)
Support bouteilles	-	-	-
Divers	-	Sous plan de travail	Sous plan de travail

Schémas d'encastrement voir p. 152-159

Congélateurs intégrables

177,5 cm - 122,5 cm
88 cm



Référence	GIN81ACE0	GIN41ACE0	GIV21ADD0
Serie	Serie 6	Serie 6	Serie 6
Prix*	€ 1.879,99	€ 1.499,99	€ 1.259,99
Hauteur	177,5 cm	122,5 cm	88 cm
No Frost / Low Frost	No Frost	No Frost	Low Frost
Home Connect	-	-	-
Type de charnières	Plates, SoftClose Door	Plates, SoftClose Door	Plates, SoftClose Door
Consommation d'énergie par an	235 kWh/a (classe E)	206 kWh/a (classe E)	140 kWh/a (classe D)
Display	TouchControl	TouchControl	LED
Volume congélateur	212 l	130 l	95 l
Niveau sonore**	35 dB (classe B)	36 dB (classe C)	37 dB (classe C)
Divers	-	-	-

Congélateurs intégrables / sous-encastrables

72 cm - 82 cm



Référence	GIV11AFE0	GUN21ADE0
Serie	Serie 6	Serie 6
Prix*	€ 1.049,99	€ 1.209,99
Hauteur	72 cm	82 cm
No Frost / Low Frost	Low Frost	No Frost
Home Connect	-	●
Type de charnières	Plates	Plates, SoftClose Door
Consommation d'énergie par an	167 kWh/a (classe E)	189 kWh/a (classe E)
Display	LED	LED
Volume congélateur	72 l	85 l
Niveau sonore**	36 dB (classe C)	35 dB (classe B)
Divers	-	Sous plan de travail

Réfrigérateurs et congélateurs pose libre.



PerfectFit.

Grâce à la technologie anti-condensation avancée, vous ne devez plus prévoir d'espace entre votre réfrigérateur et votre meuble ou mur. Même installé contre le mur, vous gardez un accès à tous les tiroirs dès une ouverture de porte de 90°. Parfait pour une intégration optimale dans votre cuisine.*

* Pas d'application pour les combinés Side-by-Side pose libre.

French Door pose libre

No Frost



Référence	KFD96APEA	KFN96APEA
Serie	Serie 6	Serie 6
Prix*	€ 2.999,99	€ 2.059,99
No Frost / Low Frost	No Frost	No Frost
Home Connect 	●	●
Couleur des portes	Inox AntiFingerprint	Inox AntiFingerprint
Dimensions (HxLxP)	183 x 90,5 x 73,1 cm	183 x 90,5 x 73,1 cm
Consommation d'énergie par an	327 kWh/a (classe E)	333 kWh/a (classe E)
Display	TouchControl	TouchControl, in door
Volume réfrigérateur	375 l	405 l
Volume congélateur	199 l	200 l
Système de fraîcheur	VitaFresh	VitaFresh
Niveau sonore	39 dB (classe C)	38 dB (classe C)
Type de poignée	Intégrée	Intégrée
Eclairage réfrigérateur	LED	LED
Support bouteilles	-	-
Distributeur eau et glaçons / IceTwister	Distributeur eau et glaçons	-
Divers	Freezer Light	-



En vue de la réglementation en vigueur de Belgaqua (la fédération Belge du secteur de l'eau), il est obligatoire de monter une valve anti-retour du type EA pour tous les réfrigérateurs avec un raccordement à une alimentation d'eau.

Side-by-side pose libre

No Frost



Référence	KAD93AIDP	KAD93AIEP
Serie	Serie 6	Serie 6
Prix*	€ 2.529,99	€ 2.419,99
No Frost / Low Frost	No Frost	No Frost
Home Connect	-	-
Couleur des portes	Inox AntiFingerprint	Inox AntiFingerprint
Dimensions (HxLxP)	178 x 90,8 x 70,7 cm	178 x 90,8 x 70,7 cm
Consommation d'énergie par an	258 kWh/a (classe D)	323 kWh/a (classe E)
Display	TouchControl	TouchControl
Volume réfrigérateur	371 l	371 l
Volume congélateur	191 l	191 l
Système de fraîcheur	-	-
Niveau sonore	42 dB (classe D)	42 dB (classe D)
Type de poignée	Externe	Externe
Eclairage réfrigérateur	LED	LED
Support bouteilles	chromé	chromé
Distributeur eau et glaçons / IceTwister	Distributeur eau et glaçons	Distributeur eau et glaçons
Divers	-	-

Bottom-Freezer XXL Pose libre

No Frost



Référence	KGN86VIEA
Serie	Serie 4
Prix*	€ 1.459,99
No Frost / Low Frost	No Frost
Home Connect	-
Couleur des portes	Inox AntiFingerprint
Dimensions (HxLxP)	186 x 86 x 81
Consommation d'énergie par an	307 kWh/a (classe E)
Display	LED
Volume réfrigérateur	479 l
Volume congélateur	152 l
Système de fraîcheur	VitaFresh
Niveau sonore	40 dB (classe C)
Type de poignée	Intégrée
Eclairage réfrigérateur	LED
Support bouteilles	-
Distributeur eau et glaçons / IceTwister	-
Divers	-

Congélateur pose libre

No Frost



Référence	GSN36VLEP
Serie	Serie 4
Prix*	€ 1.039,99
No Frost / Low Frost	No Frost
Home Connect 	-
Couleur des portes	InoxLook
Dimensions (HxLxP)	186 x 60 x 65 cm
Consommation d'énergie par an	234 kWh/a (classe E)
Display	LED
Volume réfrigérateur	-
Volume congélateur	242 l
Système de fraîcheur	-
Niveau sonore	39 dB (classe C)
Type de poignée	Externe
Eclairage réfrigérateur	-
Support bouteilles	-
Distributeur eau et glaçons / IceTwister	-
Divers	-



En vue de la réglementation en vigueur de Belgaqua (la fédération Belge du secteur de l'eau), il est obligatoire de monter une valve anti-retour du type EA pour tous les réfrigérateurs avec un raccordement à une alimentation d'eau.

Votre cave à vin personnelle.

Découvrez les nouvelles caves à vin de Bosch. Vous choisissez où et comment conserver votre vin. Intégrée harmonieusement dans votre cuisine ou encore posée dans la pièce de votre choix, vous apprécierez son silence et son design. A présent, vous dégusterez votre vin blanc ou rouge à la bonne température.



Se marie parfaitement avec le rouge, le blanc ou les deux en même temps.

La nouvelle cave à vin Bosch dispose de deux zones de température séparées, afin que vous puissiez conserver vos vins blancs et rouges au même endroit.



Un véritable élément de décoration.

Admirez vos meilleures bouteilles de vin en les mettant en valeur sur un présentoir (uniquement disponible avec le grand modèle), parfaitement éclairé. Ayez également accès à vos autres bouteilles à l'aide de rails télescopiques.



Le meilleur endroit pour vos vins depuis les tonneaux des producteurs.

Les caves à vin de Bosch exposeront avec élégance vos meilleurs crus. Les matériaux nobles utilisés seront un véritable plaisir pour vos yeux.

Caves à vin Pose libre



Référence	KWK36ABGA	KWK16ABGB
Serie	Serie 6	Serie 6
Prix*	€ 2.379,99	€ 1.679,99
Home Connect	-	-
Couleur	Noir	Noir
Matériau porte	Verre	Verre
Dimensions (HxLxP)	186 x 60 x 61 cm	81,8 x 60 x 59,3 cm
Consommation d'énergie par an	155 kWh/a (classe G)	142 kWh/a (classe G)
Display	TouchControl	TouchControl
Volume	370 l	120 l
Capacité	199 bouteilles de 0,75 litres	44 bouteilles de 0,75 litres
Niveau sonore	38 dB (classe C)	38 dB (classe C)
Type de poignée	Intégrée	Intégrée
Eclairage réfrigérateur	LED à allumage progressif (SoftStart)	LED à allumage progressif (SoftStart)
Zones de température réglables	2	2
Nombre de clayettes en bois	8	3

Schémas d'encastrement voir p. 152-159

Accessoires en option pour réfrigérateurs.

Réf.	Description	Prix marché**	
KFZ10AX0	Panneau de porte avec cadre alu mat, hauteur 72 cm *	€ 57,99	D'application pour le congélateur intégrable de 72 cm et les réfrigérateurs et congélateurs sous plan de 82 cm
KFZ20AX0	Panneau de porte avec cadre, hauteur 88 cm *	€ 68,99	D'application pour tous les congélateurs et les réfrigérateurs intégrables d'une hauteur de 88 cm ayant des charnières plates
KFZ30AX0	Panneau de porte avec cadre, hauteur 102 cm *	€ 73,99	D'application pour les réfrigérateurs intégrables d'une hauteur de 102,5 cm ayant des charnières plates
KFZ40AX0	Panneau de porte avec cadre, hauteur 122 cm *	€ 78,99	D'application pour tous les réfrigérateurs intégrables d'une hauteur de 122,5 cm ayant des charnières plates. Aussi d'application pour le congélateur intégrable GIN41ACE0
KFZ20SX0	Panneau de porte inox avec poignée, hauteur 88 cm	€ 249,99	Set cadre décor KFZ20AX0 et un panneau de porte inox sans logo de la marque
KFZ40SX0	Panneau de porte inox avec poignée, hauteur 122 cm	€ 274,99	Set cadre décor KFZ40AX0 et un panneau de porte inox sans logo de la marque
KUZ20SX0	Panneau de porte inox avec poignée horizontale, hauteur, 82 cm	€ 169,99	Set cadre décor KFZ10AX0 et un panneau de porte inox, d'application pour les réfrigérateurs et congélateurs sous plan de 82 cm
KS0BZS00	Kit renfort pour porte fixe	€ 44,99	Pour renforcer les charnières plates, poids maximum de la porte 26 kg
KSZB6R00	Etagère à bouteilles chromée	€ 25,99	Support à bouteilles pour les réfrigérateurs et bottom-freezers intégrables. Vérifiez sur le site web/PI center/Tradeplace quel support à bouteilles convient pour votre appareil.
KSZ10020	Etagère à bouteilles chromée	€ 20,99	Support à bouteilles pour les réfrigérateurs et bottom-freezers intégrables. Vérifiez sur le site web/PI center/Tradeplace quel support à bouteilles convient pour votre appareil.
KSZ50UCP	Filtre à eau UltraClarity Pro	€ 69,99	Pour les Side-by-side type KA.93
KSZ50UC0	Filtre à eau UltraClarity	€ 69,99	Pour les Side-by-side type KA.92

* L'accessoire est composé de: 1 cadre aluminium - une poignée aluminium - un panneau de bois blanc.

WORLD'S
Nº1
BRAND
dishwashers*

* Bosch, marque N°1 mondiale en lave-vaisselle.

Sources: Euromonitor International Limited, ventes en volume 2022



Lave-vaisselle.

Grâce à la technologie de séchage avancée Zeolith® et à la fonction Extra sec, les lave-vaisselle PerfectDry garantissent un lavage délicat ainsi qu'un séchage optimal de vos verres, des pièces en porcelaine et même de la vaisselle en plastique.



Les lave-vaisselle PerfectDry: Plus de performance et moins de consommation.

Nous avons une fois de plus amélioré considérablement de nombreux aspects de notre nouvelle génération de lave-vaisselle. Vous pouvez vous attendre à de nouveaux résultats de lavage de la vaisselle - et à une réduction significative de la consommation d'énergie.



Garantie de 10 ans contre la corrosion de la cuve.

Outre une technologie économe en énergie, votre nouvel appareil Bosch vous offrira toujours une qualité durable. La cuve de tous les lave-vaisselle Bosch combine des tôles d'acier inoxydable de grande qualité, des technologies d'assemblage et de fabrication spécifiques aux matériaux et un traitement de surface spécial. C'est pourquoi nous sommes l'un des seuls fabricants à offrir une garantie complète de 10 ans contre la corrosion de la cuve. Pour activer celle-ci, il vous suffit de vous enregistrer sur www.bosch-home.be/fr/extra dans les 8 semaines suivant la livraison.

Pour un séchage optimal de votre vaisselle.

Avec la nouvelle génération de lave-vaisselle Bosch, le plastique est non seulement parfaitement propre, mais aussi complètement sec, ce qui vous évite de devoir l'essuyer à la main. Et grâce à la fonction tout confort Efficient Dry, la porte s'ouvre automatiquement à la fin du programme.



PerfectDry avec Zeolith®.

Le secret des lave-vaisselle PerfectDry réside dans un minéral naturel, la zéolith®, qui absorbe l'humidité de l'air et libère l'énergie sous forme de chaleur. Ce flux d'air 3D chaud et puissant est réparti de manière douce et uniforme sur toute la vaisselle. Ainsi, le plastique est désormais non seulement brillant de propreté, mais aussi complètement sec. Les appareils avec Zéolith sont économes en énergie. Certains lave-vaisselle atteignent même la classe d'efficacité énergétique A.



Extra sec.

Pour des résultats de séchage encore plus parfaits, activez la fonction « Extra sec ». D'une simple pression, la température du cycle de lavage est augmentée et la phase de séchage prolongée. Le séchage est ainsi de meilleure qualité, ce qui se voit notamment pour la vaisselle en plastique.



Efficient Dry.

La nouvelle fonction Efficient Dry vient compléter la technologie de séchage Bosch en offrant un niveau de confort accru :

- L'ouverture de porte automatique à la fin du programme peut être paramétrée pour quasi chaque programme ou en effleurant la touche option.
- Le porte peut également être ouverte à distance via l'application Home Connect.
- Pendant la phase de séchage, la température est diminuée afin de traiter votre vaisselle de manière délicate. Cela vous permet de la sortir du lave-vaisselle directement après la fin du programme.
- En cas d'absence prolongée, la porte ouverte empêche l'humidité résiduelle de propager de mauvaises odeurs à l'intérieur du lave-vaisselle. Elle permet aussi à votre vaisselle de refroidir complètement.

Label énergétique des lave-vaisselle

La classe d'efficacité énergétique des lave-vaisselle est toujours basée sur le programme Eco. Cependant, la norme de test a changé. Par exemple, des gobelets, des casseroles et des ustensiles en plastique seront utilisés pour déterminer la performance de lavage et de séchage afin de mieux représenter les habitudes des consommateurs. De plus, la durée du programme Eco est désormais indiquée. Ce programme, particulièrement respectueux de l'environnement et idéal pour la vaisselle normalement sale, est le plus efficace du point de vue des consommations d'électricité et d'eau. Tout comme pour les lave-linge et les lavantes-séchantes, le calcul de la consommation d'électricité sera basé sur 100 cycles de lavage.

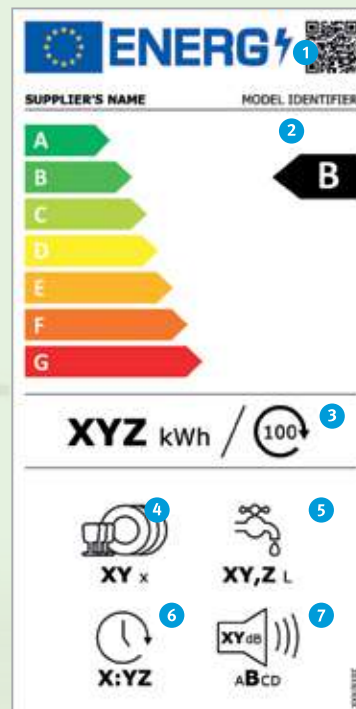

- 1 Code QR
- 2 Classe d'efficacité énergétique
- 3 Consommation d'électricité en kWh/100 cycles (avec le programme Eco)
- 4 Capacité en nombre de couverts standard (avec le programme Eco)
- 5 Consommation d'eau en litres/cycle (avec le programme Eco)
- 6 Durée du programme Eco
- 7 Niveau sonore exprimé en dB(A) re 1 pW et catégorie de niveau sonore

Fonctions et équipements.



Extra Clean Zone.

Oubliez le trempage et le rinçage de votre vaisselle très sale. Trois buses rotatives permettent un nettoyage intense et ciblé dans le panier supérieur, pour des résultats parfaits sur les résidus alimentaires les plus tenaces. La distribution de l'eau par les buses peut être facilement activée et désactivée.



Silence on demand.

Faire du télétravail ou passer un coup de fil en toute sérénité? Grâce à la nouvelle fonction Silence on Demand de l'application Home Connect, vous pouvez diminuer le bruit du lave-vaisselle en toute simplicité via votre smartphone. Le niveau sonore est réduit à son strict minimum pendant 30 minutes, quel que soit le programme sélectionné.



Le display TFT.

Le display TFT vous fournit toutes les informations utiles et vous indique comment utiliser votre lave-vaisselle de façon optimale. En outre, il affiche la fin du programme en cours en temps réel. Vous obtenez donc des résultats éclatants – à la minute près.



Time Light.

Grâce au Time Light, vous savez non seulement que votre lave-vaisselle est encore en fonction, mais aussi combien de temps il lui reste jusqu'à la fin du cycle de lavage et à quel stade il se trouve exactement.



Info Light.

Une LED rouge projetée au sol vous indique si votre lave-vaisselle totalement intégré est en cours de fonctionnement ou a terminé son cycle.



Status Light.

La témoin lumineux Status Light permet de voir en tout temps si le lave-vaisselle est en cours de cycle ou prêt. Cette fonction a été spécialement conçue pour les appareils disposant de Charnières Vario et ceux destinés à un encastrement en hauteur.

Intelligent Program.

Le Learning dishwasher s'adapte à votre feedback et lave exactement comme vous le désirez. En utilisant la section Feedback dans l'application Home Connect, vous pouvez noter le rinçage et le séchage de votre vaisselle ainsi que la durée du cycle. Le programme intelligent s'adapte automatiquement à votre feedback et ce jusqu'à ce que vous en êtes satisfait.

Aqua Sensor.

L'Aqua Sensor régule la consommation d'eau en fonction du type et du degré de salissure de la vaisselle en contrôlant l'eau par des faisceaux lumineux. Ainsi, en fonction de la présence de résidus de nourriture, de graisse ou de détergent dans l'eau, il est décidé si le cycle de lavage est terminé ou poursuivi.



AquaStop®: garantie Bosch en cas de dégât des eaux - pour toute la durée de vie de l'appareil. Veuillez trouver les conditions de garantie à l'adresse: <https://www.bosch-home.be/fr/nos-services/garanties/conditions-de-garantie>

Assistant de dosage.

L'Assistant de dosage est synonyme de résultats de nettoyage optimaux. Le détergent utilisé tombe de la chambre à détergent dans un plateau de collecte spécial sur le panier supérieur où il est complètement dissous.

Charnières Vario.

L'installation en hauteur d'un lave-vaisselle entièrement intégrable entraînait jusqu'à présent toujours de grands espaces entre les différentes façades des meubles de cuisine. Mais grâce aux Charnières Vario, la porte glisse légèrement vers le haut à l'ouverture, minimisant ainsi les interstices entre les meubles – même avec une hauteur de plinthe entre 5 et 9 cm.

Echangeur thermique: nettoyage sûr, même pour la vaisselle délicate.

Les lave-vaisselle dotés d'un échangeur thermique prennent soin de vos verres et de votre porcelaine. L'eau est préchauffée dans le réservoir de rinçage pour éviter les chocs thermiques. Sélectionnez le programme de lavage Verre 40°C pour un lavage encore plus respectueux de vos verres fins et de vos plats à motifs.

**Eco Silence Drive™.**

Jamais un lave-vaisselle n'a été aussi silencieux. Contrairement aux moteurs classiques, l'Eco Silence Drive™ fonctionne sans balai. Ainsi, non seulement il est très silencieux, mais aussi extrêmement rapide, durable et efficace en termes d'énergie.

Emotion Light.

L'Emotion Light est une innovation de design fascinante pour les plus hautes exigences esthétiques qui permet à votre vaisselle de briller sous une lumière particulière. Lors du chargement et du déchargement, l'éclairage intérieur baigne la cuve dans une lumière d'ambiance grâce à deux puissantes LED situées dans le cadre supérieur de la porte.





Night Program.

Seulement 37 dB. Niveau d'isolation maximal pour un fonctionnement extrêmement silencieux.



Open Assist - Capteur d'ouverture de porte

Système d'ouverture de porte novateur pour les lave-vaisselle entièrement intégrables. Actionné par une légère pression sur le haut de la porte, le capteur d'ouverture de porte entrouvre la porte du lave-vaisselle. Idéal pour les cuisines encastrées modernes sans poignée.

PerfectDry avec Zeolith® et Extra sec.

Le secret des lave-vaisselle PerfectDry réside dans un minéral naturel, la zéolith®, qui absorbe l'humidité de l'air et libère l'énergie sous forme de chaleur. Ce flux d'air 3D chaud et puissant est réparti de manière douce et uniforme sur toute la vaisselle. Ainsi, le plastique est désormais non seulement brillant de propreté, mais aussi complètement sec. Et pour des résultats plus que parfaits, il suffit d'activer la fonction « Extra sec ».

Rackmatic.

Grâce au système Rackmatic, la hauteur du panier supérieur peut être facilement ajustée sur 1, 2 ou 3 niveaux en fonction de l'appareil, même lorsqu'il est entièrement chargé. Cela signifie encore plus de flexibilité et un maximum de possibilités d'adaptation individuelle, en fonction de la charge respective.

Sécurité enfant.

Le verrouillage de la porte empêche l'ouverture pendant que votre lave-vaisselle fonctionne et vous offre, à vous et à votre famille, une plus grande sécurité. Un risque de blessure par la vapeur chaude est évité de manière fiable.

Technique de protection des verres: douceur extrême pour vos verres délicats.

Une eau trop douce entraînant un effet de corrosion des verres, tous les lave-vaisselle Bosch corrigent la dureté de l'eau. Vous avez ainsi la certitude que vos verres précieux et vos porcelaines délicates sont toujours rincés avec une eau présentant un degré de dureté adapté, de manière à briller en toute occasion.

Technologie Zeolith®: séchage optimal et brillance à moindre coût énergétique.

Grâce à la technologie primée Zeolith®, vous pouvez économiser encore plus d'énergie tout en bénéficiant d'un séchage optimal.

Home Connect

Une tablette qui fait la vaisselle.

- **Démarrez votre vaisselle à distance:** Contrôlez le statut de votre vaisselle quand et d'où vous le désirez.
- **Choisissez facilement le meilleur programme:** Avec l'appli Home Connect. Et sans manuel.
- **Dernières mises à jour:** Imaginez-vous: vous êtes sorti et le lave-vaisselle tourne, mais il n'y a presque plus de tablettes de lavage. L'appli vous envoie une notification: il ne vous reste plus qu'à en acheter.



Une solution en un seul bouton.

Les lave-vaisselle de Bosch ont un programme pour chaque problème.

Programme automatique.

La consommation et la température de l'eau ainsi que le temps de lavage sont adaptés exactement au degré de saleté de la vaisselle. Une performance de lavage optimale et une faible consommation d'énergie.

Auto 45-65°C.

Fournit automatiquement les meilleurs résultats de lavage pour une consommation optimale.

Programmes standard.

Délicat, rapide ou particulièrement efficace - nos programmes standard vous laissent le choix.

Eco 50°C.

Programme avec consommation réduite pour toutes les situations de lavage avec vaisselle normalement sale.

Favourite - Des programmes personnels en un clic.

Entrez simplement vos combinaisons de programmes et d'options les plus utilisées. Pour une sélection rapide, facile et individuelle des programmes. Vous pouvez les démarrer facilement en appuyant simplement sur un bouton ou via l'application Home Connect.

Intensif 70°C.

Un programme spécial pour la vaisselle très sale, en particulier les poêles et les casseroles. La température de lavage élevée garantit une hygiène impeccable.

Prélavage.

Arrosage de la vaisselle à l'eau majoritairement froide sans ajout de produit vaisselle.

Programme 1h.

Une heure... et votre vaisselle sera prête à être rangée. En une heure, votre vaisselle sera lavée à 65°C et séchée. Idéal pour une vaisselle journalière moyennement sale, même avec un chargement complet.

Programme Court 60°C.

Pour un cycle rapide et une vaisselle parfaitement propre et sèche. En 89 minutes, votre vaisselle sera lavée à 60°C et parfaitement séchée grâce à la technologie Zeolith. Idéal pour une vaisselle journalière moyennement sale, même avec un chargement complet.

Programme Entretien machine.

Afin d'optimiser la performance et la longévité de votre appareil, ce programme, combiné à un détergent machine spécifique pour le lave-vaisselle, élimine les résidus de calcaire et de graisses pour assurer une propreté éclatante.

Intelligent Program.

Le Learning dishwasher s'adapte à votre feedback et lave exactement comme vous le désirez. En utilisant la section

Feedback dans l'application Home Connect, vous pouvez noter le rinçage et le séchage de votre vaisselle ainsi que la durée du cycle. Le programme intelligent s'adapte automatiquement à votre feedback et ce jusqu'à ce que vous en êtes satisfait.

Programme Silence 50°C.

Pour passer une bonne nuit, ce programme permet d'atteindre un niveau sonore de 2 décibels de moins que le programme Eco 50°C.

Verre 40°C.

Le programme Verre 40°C permet de nettoyer vos verres en douceur à basse température. De plus, la température de rinçage est adaptée et la phase de séchage prolongée, de manière à traiter vos verres avec délicatesse et à obtenir un séchage optimal.

Fonctions spéciales.

Particulièrement hygiénique, vraiment rapide ou séchage éclatant - nos fonctions spéciales vous rendent la tâche facile.



Demi-charge.

Fonction idéale pour laver une petite quantité de vaisselle, que vous pouvez placer aussi bien dans le panier supérieur qu'inférieur. Permet de faire des économies d'énergie, d'eau et de gagner du temps.

Extra sec.

L'utilisation de températures plus élevées lors du cycle de lavage entraîne une phase de séchage plus longue. Le séchage est ainsi de meilleure qualité, ce qui se voit notamment pour les éléments en plastique relativement grands.



HygienePlus.

Un rinçage régulier à haute température moyenne de 70°C pendant environ 10 minutes assure l'élimination totale des bactéries. HygienePlus est idéale pour les personnes exigeant une hygiène irréprochable, par exemple les ménages qui comptent des enfants en bas âge ou des personnes allergiques.

SpeedPerfect+.

La fonction SpeedPerfect+ vous permet de réduire la durée de lavage jusqu'à 66% même en cas de charge pleine. Et ce, pour un lavage et séchage toujours optimaux. Cette fonction est très pratique lorsque tout doit aller vite, lors d'une soirée par exemple. Activez SpeedPerfect+ manuellement sur votre lave-vaisselle ou simplement à distance via l'application Home Connect.











Zone intensive.

Pression et température de lavage élevée dans tout le panier inférieur. La pression de l'eau dans le panier supérieur correspond à celle du programme sélectionné. Les casseroles et les poêles déposées dans le panier inférieur très sales sont parfaitement lavées, tout comme la vaisselle délicate placée dans le panier supérieur.

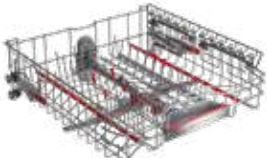
Les caractéristiques dépendent du modèle.

Les paniers astucieusement conçus.

Plus d'espace de rangement, plus de flexibilité, plus de stabilité.

	Max Flex Pro Serie 8	Max Flex Serie 6 4	Flex Serie 6 4
3e niveau de chargement*	 <p>Tiroir à couverts</p>	 <p>Tiroir à couverts</p>	 <p>Tiroir à couverts</p>
Panier supérieur	 <p>Extra Clean Zone Protections souples antidérapantes pour verres et verres à vin 6 rangées rabattables</p>	 <p>Extra Clean Zone Protections souples antidérapantes pour verres 2 rangées rabattables</p>	 <p>Assistant de dosage 2 rangées rabattables</p>
Panier inférieur	 <p>Parois latérales plus élevées 8 rangées rabattables Support pour verres</p>	 <p>Parois latérales plus élevées 6 rangées rabattables</p>	 <p>Parois latérales plus élevées 2 rangées rabattables</p>

LowFriction wheels et RackStopper sur le panier inférieur.

Pour une utilisation toujours plus rationnelle et facile, Bosch a équipé les paniers de ses nouveaux lave-vaisselle du LowFriction Wheels qui permet de sortir ces paniers sans problèmes.

Quant au RackStopper, grâce aux roulettes des paniers spécialement conçues avec une fonction d'arrêt, son extension maîtrisée est garantie et il n'est plus possible de tirer les paniers trop loin même si ils sont lourdement chargés d'assiettes et de casseroles.

Panier à couverts Vario.

Le panier à couverts Vario se place où vous le souhaitez dans le panier du bas et vous offre davantage de place pour les couverts. Sur tous les modèles ActiveWater sans tiroir, le panier à couverts Vario est disponible de série.

Support pour verres à pied.

Le porte-verre vous permet de laver vos verres à vin et vos coupes à champagne en toute sécurité. Le support se place dans le panier du bas et accueille 4 verres. Un système d'arrêt pivotant assure la stabilité et le programme Verres 40° garantit des résultats éclatants. Le nouveau support pour verres à pied de Bosch – recommandé par le fabricant de verres SCHOTT ZWIESEL.



* Disponible en fonction du modèle

Lave-vaisselle

Entièrement
encastrables 60 cm

Référence	SBT6TCX00E	SMT6TCX00E	SBD6YCX02E	SMD6YCX02E	SBD6ECX00E	SMD6ECX00E
Serie	Serie 6		Serie 6		Serie 6	
Prix*	€ 1.539,99	€ 1.489,99	€ 1.399,99	€ 1.349,99	€ 1.479,99	€ 1.429,99
Hauteur	86,5 cm	81,5 cm	86,5 cm	81,5 cm	86,5 cm	81,5 cm
Home Connect	●		●		●	
Zeolith / Efficient Dry / Échangeur Thermique	● / ● / ●		● / ● / ●		- / ● / ●	
Open Assist	●		●		●	
Indication sur le sol	Status Light (de côté)		Info Light		Time Light	
Consommation d'eau par cycle (Eco 50°C)	9,5 l		9,5 l		9,0 l	
Niveau sonore standard / Night Program dB	43 / 41		44 / 43		42 / 41	
Capacité en couverts	14		14		14	
Type de paniers / Extra Clean Zone / RackMatic	Flex / - / 3 niv.		Flex / - / 3 niv.		Max Flex / ● / 3 niv.	
Panier à couverts / Tiroir à couverts / RetroFit	- / ● / -		- / ● / -		- / ● / -	
Matériau de la cuve	Inox		Inox		Inox	
Divers	Charnières Vario		-		-	



Référence	SMV6EDX00E	SBV4EAX18E	SMV4EAX18E	SMH4EVX00E
Serie	Serie 6	Serie 4		Serie 4
Prix*	€ 1.379,99	€ 1.249,99	€ 1.199,99	€ 1.099,99
Hauteur	81,5 cm	86,5 cm	81,5 cm	81,5 cm
Home Connect	●	●		●
Zeolith / Efficient Dry / Échangeur Thermique	- / ● / ●	- / ● / ●		- / ● / ●
Open Assist	-	-		-
Indication sur le sol	Time Light	Time Light		Info Light
Consommation d'eau par cycle (Eco 50°C)	9,0 l	9,0 l		9,0 l
Niveau sonore standard / Night Program dB	42 / 41	42 / 41		44 / 43
Capacité en couverts	13	13		14
Type de paniers / Extra Clean Zone / RackMatic	Max Flex / ● / 2 niv.	Max Flex / - / 3 niv.		VarioFlex / - / 3 niv.
Panier à couverts / Tiroir à couverts / RetroFit	- / 3eme tiroir / -	● / - / -		- / ● / -
Matériau de la cuve	Inox	Inox		Polinox
Divers	-	-		Charnières Vario

Lave-vaisselle

Entièrement
encastrables 60 cm

Référence	SMV4HCX19E	SMV4HTX31E
Serie	Serie 4	Serie 4
Prix*	€ 1.109,99	€ 909,99
Hauteur	81,5 cm	81,5 cm
Home Connect	●	●
Zeolith / Efficient Dry / Échangeur Thermique	- / - / ●	- / - / ●
Open Assist	-	-
Indication sur le sol	Info Light	Info Light
Consommation d'eau par cycle (Eco 50°C)	9,0 l	9,5 l
Niveau sonore standard / Night Program dB	42 / 41	46 / 44
Capacité en couverts	14	12
Type de paniers / Extra Clean Zone / RackMatic	Flex / - / 3 niv.	VarioFlex / - / 3 niv.
Panier à couverts / Tiroir à couverts / RetroFit	- / ● / -	● / - / -
Matériau de la cuve	Inox	Polinox
Divers	-	-



Référence	SMV4ITX11E	SBV2ITX22E	SMV2ITX22E
Serie	Serie 4	Serie 2	
Prix*	€ 899,99	€ 869,99	€ 819,99
Hauteur	81,5 cm	86,5 cm	81,5 cm
Home Connect	●	●	
Zeolith / Efficient Dry / Échangeur Thermique	- / - / Inherent heat	- / - / Inherent heat	
Open Assist	-	-	
Indication sur le sol	Info Light	Info Light	
Consommation d'eau par cycle (Eco 50°C)	9,5 l	10,5 l	
Niveau sonore standard / Night Program dB	46 / 44	48 / -	
Capacité en couverts	12	12	
Type de paniers / Extra Clean Zone / RackMatic	VarioFlex / - / 3 niv.	Vario / - / -	
Panier à couverts / Tiroir à couverts / RetroFit	x / - / -	- / - / -	
Matériau de la cuve	Polinox	Polinox	
Divers	-	-	

Schémas d'encastrement voir p. 160-161

Lave-vaisselle

Intégrables 60 cm



Référence	SMI6YCS02E	SMI6ECS04E
Serie	Serie 6	Serie 6
Prix*	€ 1.279,99	€ 1.259,99
Couleur	81,5 cm	Inox
Home Connect	●	●
Zeolith / Efficient Dry / Échangeur Thermique	● / ● / ●	- / ● / ●
Open Assist	-	-
Indication sur le sol	-	-
Consommation d'eau par cycle (Eco 50°C)	9,5 l	9,0 l
Niveau sonore standard / Night Program dB	44 / 43	40 / 39
Capacité en couverts	14	14
Type de paniers / Extra Clean Zone / RackMatic	Flex / - / 3 niv.	Max Flex / ● / 3 niv.
Panier à couverts / Tiroir à couverts / RetroFit	- / ● / -	- / ● / -
Matériau de la cuve	Inox	Inox
Divers	-	-



Référence	SMI4HTS00E	SMI2ITS33E
Serie	Serie 4	Serie 2
Prix*	€ 909,99	€ 809,99
Couleur	Inox	81,5 cm
Home Connect	●	●
Zeolith / Efficient Dry / Échangeur Thermique	- / - / ●	- / - / Inherent heat
Open Assist	-	-
Indication sur le sol	-	-
Consommation d'eau par cycle (Eco 50°C)	9,0 l	10,5 l
Niveau sonore standard / Night Program dB	46 / 45	48 / -
Capacité en couverts	13	12
Type de paniers / Extra Clean Zone / RackMatic	VarioFlex / - / 3 niv.	Vario / - / -
Panier à couverts / Tiroir à couverts / RetroFit	● / - / -	- / - / -
Matériau de la cuve	Polinox	Polinox
Divers	-	-

Schémas d'encastrement voir p. 160-161

Laver beaucoup en consommant moins.

Les lave-vaisselle ActiveWater 45 de Bosch.

Système de paniers VarioFlexPro.

Flexibilité et confort optimaux pour un maximum de neuf couverts standards. Pour les appareils avec tiroir Vario, même jusqu'à dix couverts.



Lave-vaisselle

Entièrement encastrables 45 cm



Référence	SPV4EMX24E	SPV2HKX42E
Serie	Serie 4	Serie 2
Prix*	€ 1.099,99	€ 899,99
Couleur	81,5 cm	81,5 cm
Home Connect	●	●
Zeolith / Efficient Dry / Échangeur Thermique	- / ● / ●	- / - / ●
Open Assist	-	-
Indication sur le sol	Info Light	Info Light
Consommation d'eau par cycle (Eco 50°C)	8,9 l	8,9 l
Niveau sonore standard / Night Program dB	44 / 42	46 / -
Capacité en couverts	10	10
Type de paniers / Extra Clean Zone / RackMatic	VarioFlex / - / 3 niv.	Vario / - / 1 niv.
Panier à couverts / Tiroir à couverts / RetroFit	- / ● / -	● / - / -
Matériau de la cuve	Inox	Inox
Divers	-	-

Schémas d'encastrement voir p. 160-161

Accessoires en option pour lave-vaisselle.

Les lave-vaisselle entièrement intégrables.

Référence	Description	Prix	SMT6TCX00E	SMD6YCX02E SMD6ECX00E SMV6EDX00E	SMH4EVX00E	SMV4EAX18E	SMV4EAX24E SMV4HTX31E SMV2ITX22E SMV4HCX19E SMV4ITX11E	SBT6TCX00E	SBD6YCX02E SBD6ECX00E	SBV4EAX18E	SBV2ITX22E
SGZ1010	Rallonge AquaStop (2 m)	€ 38,99**	●	●	●	●	●	●	●	●	●
SMZ2014	Support pour verres à pied pour panier inférieur	€ 56,99**		●	●	●	●		●	●	
SMZ5000	Set d'accessoires de lavage	€ 22,99**	●	●	●	●	●	●	●	●	●
SMZ5002	Cassette à argenterie	€ 23,99**	●	●	●	●	●	●	●	●	
SMZ5003	Charnière abattante	€ 133,99**		●		●	●		●	●	●
SGZ0BI01	Set de fixation en inox	€ 43,99**	●	●		●	●				
SGZ0BI02	Set de fixation en inox	€ 43,99**			●						
SGZ0BI11	Set de fixation en inox	€ 43,99**						●	●	●	
SGZ0BI22	Set de fixation en inox	€ 43,99**									●
SMZ5100	Panier à couverts supplémentaire	€ 33,99**	●	●	●		●	●	●		
SMZ2056	Porte en inox pour lave-vaisselle full intégrables (pas adapté pour lave-vaisselle avec Charnières Vario)	€ 166,99**		●		●	●				
SMZ5300	Support pour verres	€ 26,99**	●	●	●	●	●	●	●	●	●
SGZ0IC00	Clip pour objet	€ 4,99**	●	●	●	●	●	●	●	●	●
SGZ8BI00	Jeu de fixation pour façades	€ 49,99**	●	●	●	●	●	●	●	●	●

Les lave-vaisselle intégrables 60 cm.

Référence	Description	Prix	SMI6YCS02E SMI6ECS04E	SMI4HTS00E	SMI2ITS33E
SGZ1010	Rallonge AquaStop (2 m)	€ 38,99**	●	●	●
SMZ2014	Support pour verres à pied pour panier inférieur	€ 56,99**	●	●	●
SMZ5000	Set d'accessoires de lavage	€ 22,99**	●	●	●
SMZ5002	Cassette à argenterie	€ 23,99**	●		●
SMZ5003	Charnière abattante	€ 133,99**	●	●	●
SGZ0BI01	Set de fixation en inox de côté pour lave-vaisselle de hauteur 81,5 cm avec cuve en inox	€ 43,99**	●		
SGZ0BI02	Set de fixation en inox de côté pour lave-vaisselle de hauteur 81,5 cm avec cuve en polinox	€ 43,99**		●	●
SMZ5100	Panier à couverts supplémentaire	€ 33,99**	●		
SMZ2044	Porte en inox pour lave-vaisselle intégrables	€ 110,99**	●	●	●
SMZ5300	Support pour verres	€ 26,99**	●	●	●
SGZ0IC00	Clip pour objet	€ 4,99**	●	●	●

Les lave-vaisselle entièrement intégrables 45 cm.

Référence	Description	Prix	SPV4EMX24E	SPV2HKX42E
SGZ1010	Rallonge AquaStop (2 m)	€ 38,99**	●	●
SGZ0BI02	Set de fixation en inox (lave-vaisselle 45 cm de large)	€ 43,99**	●	●
SMZ5003	Charnière abattante (lave-vaisselle 45 cm de large)	€ 133,99**	●	●
SMZ5000	Set d'accessoires de lavage	€ 22,99**	●	●
SMZ5300	Support pour verres	€ 26,99**	●	



Les accessoires mentionnés ci-dessus et les produits d'entretien et de nettoyage recommandés par Bosch peuvent être commandés sous www.bosch-home.be/fr/store ou chez votre revendeur Bosch.

Rangement

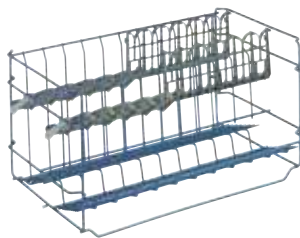

SMZ2014
Support pour verres à pied
pour panier inférieur

Si le lave-vaisselle est équipé de supports rabattables, le support pour verres à pied offre la possibilité de laver les verres précieux en toute sécurité et en douceur.



SMZ5002
Cassette à argenterie

Bosch a une solution simple et efficace contre le ternissement de l'argenterie. La cassette spécialement conçue pour l'argenterie se place dans le panier à couverts. Le résultat étincelant est éloquent.



SMZ5100
Panier à couverts supplémentaire

Ce panier supplémentaire est très pratique lorsqu'il y a beaucoup de couverts à laver. Il est tout simplement placé à un endroit libre dans le panier supérieur ou inférieur.

Tuyau



SGZ1010
Tuyau de rallonge AquaStop

Si le lave-vaisselle se trouve à plus de 2 mètres de la prise d'arrivée d'eau, le tuyau de rallonge permet de disposer d'une longueur de 4 mètres pour l'arrivée et l'évacuation de l'eau.



SMZ5300
Support à verres

Un support pour la sécurité de vos verres.



SGZ01C00
Clip

Pour fixer les petits objets dans le panier supérieur

Lavage



SMZ5000
Set d'accessoires de lavage

Le set de lavage comprend une tête de lavage pour tôle à pâtisserie, un panier à couverts supplémentaire, un support à récipients ainsi que 3 clips pour de petits objets.

Tête de lavage pour tôle à pâtisserie

La tête supplémentaire de lavage fixée tout simplement sur la paroi arrière permet de laver énergiquement les tôles à pâtisserie placées dans le panier inférieur – même les résidus tenaces de graisse ou de nourriture sont éliminés avec la plus grande efficacité.



Support à récipient

Grâce à ce support que vous pouvez placer dans tous les paniers inférieurs des lave-vaisselle Bosch, les carafes et les vases ne se renversent plus.



SGZ0BI01/SGZ0BI02
Set de fixation en inox

Compatible avec tous les lave-vaisselle intégrés de 60 cm de large et 81,5 cm de hauteur ou avec les lave-vaisselle de 45 cm de large.

SGZ0BI11/SGZ0BI22
Set de fixation en inox

Compatible avec tous les lave-vaisselle intégrés de 60 cm de large et 86,5 cm de hauteur.

Décors (pas adapté pour lave-vaisselle avec Charnières Vario)



SMZ2056 Porte inox

Porte en inox pour lave-vaisselle full intégrable d'une hauteur de 81,5 cm (livré sans socle, non disponible)
Dimensions (HxLxP):
71,9 x 59 x 2,1 cm



SMZ2044 Porte inox

Porte en inox pour lave-vaisselle intégrable d'une hauteur de 81,5 cm (livré avec plinthe)

Charnière



SMZ5003
Charnière abattante

Pour l'encastrement dans des meubles avec très haute niche, il est possible d'utiliser des panneaux frontaux en deux parties. Les charnières spéciales permettent l'ouverture et la fermeture aisées de la porte de la machine. Cet accessoire permet de fermer l'espace entre l'appareil et le meuble de cuisine.



SGZ8BI00
Jeu de fixation pour façades
Jeu de fixation pour façades Pour une installation facile des façades toutes dimensions

Choix d'un lave-vaisselle d'une hauteur appropriée.

Vous mesurez plus d'1,75 m ?

Bosch a lancé sur le marché plusieurs modèles de lave-vaisselle rehaussés, spécialement adaptés à votre taille. Ils ont 86,5 cm de hauteur au lieu de 81,5 cm; vous pouvez donc plus facilement remplir et vider le lave-vaisselle.

Les lave-vaisselle rehaussés ont aussi d'autres avantages:

- Grâce aux 5 cm supplémentaires, vous gagnez 10% de volume utile à l'intérieur du lave-vaisselle.
- Ces centimètres ne sont pas perdus ni dans la plinthe ni sous le plan de travail.
- Le panier inférieur peut accueillir des assiettes de 34 cm de diamètre.

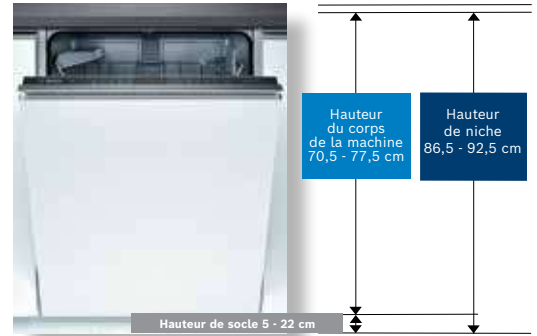

Méthode de calcul:

Hauteur panneau de porte
Exemple: 75 cm
+
Hauteur de plinthe
Exemple: 15 cm
=
Hauteur de niche
90 cm

HAUTEUR PANNEAU DE PORTE 655 - 765 mm*

HAUTEUR PANNEAU DE PORTE 705 - 815 mm**

		HAUTEUR DE NICHE en mm													
		815	820	825	830	835	840	845	850	855	860	865	870		
HAUTEUR DE PLINTHE en mm	50	81,5	81,5	81,5	81,5	81,5	81,5	81,5	81,5	81,5	81,5	81,5	86,5	86,5	
	55	81,5	81,5	81,5	81,5	81,5	81,5	81,5	81,5	81,5	81,5	81,5	86,5	86,5	
	60	81,5	81,5	81,5	81,5	81,5	81,5	81,5	81,5	81,5	81,5	81,5	86,5	86,5	
	65	81,5	81,5	81,5	81,5	81,5	81,5	81,5	81,5	81,5	81,5	81,5	86,5	86,5	
	70	81,5	81,5	81,5	81,5	81,5	81,5	81,5	81,5	81,5	81,5	81,5	86,5	86,5	
	75	81,5	81,5	81,5	81,5	81,5	81,5	81,5	81,5	81,5	81,5	81,5	86,5	86,5	
	80	81,5	81,5	81,5	81,5	81,5	81,5	81,5	81,5	81,5	81,5	81,5	86,5	86,5	
	85	81,5	81,5	81,5	81,5	81,5	81,5	81,5	81,5	81,5	81,5	81,5	86,5	86,5	
	90	81,5	81,5	81,5	81,5	81,5	81,5	81,5	81,5	81,5	81,5	81,5	86,5	86,5	
	95	81,5	81,5	81,5	81,5	81,5	81,5	81,5	81,5	81,5	81,5	81,5	86,5	86,5	
	100	81,5	81,5	81,5	81,5	81,5	81,5	81,5	81,5	81,5	81,5	81,5	86,5	86,5	
	105	81,5	81,5	81,5	81,5	81,5	81,5	81,5	81,5	81,5	81,5	81,5	86,5	81,5	86,5
	110	81,5	81,5	81,5	81,5	81,5	81,5	81,5	81,5	81,5	81,5	81,5	86,5	81,5	86,5
	115	81,5	81,5	81,5	81,5	81,5	81,5	81,5	81,5	81,5	81,5	81,5	86,5	81,5	86,5
	120	81,5	81,5	81,5	81,5	81,5	81,5	81,5	81,5	81,5	81,5	81,5	86,5	81,5	86,5
	125	81,5	81,5	81,5	81,5	81,5	81,5	81,5	81,5	81,5	81,5	81,5	86,5	81,5	86,5
	130	81,5	81,5	81,5	81,5	81,5	81,5	81,5	81,5	81,5	81,5	81,5	86,5	81,5	86,5
	135	81,5	81,5	81,5	81,5	81,5	81,5	81,5	81,5	81,5	81,5	81,5	86,5	81,5	86,5
	140	81,5	81,5	81,5	81,5	81,5	81,5	81,5	81,5	81,5	81,5	81,5	86,5	81,5	86,5
	145	81,5	81,5	81,5	81,5	81,5	81,5	81,5	81,5	81,5	81,5	81,5	86,5	81,5	86,5
	150	81,5	81,5	81,5	81,5	81,5	81,5	81,5	81,5	81,5	81,5	81,5	86,5	81,5	86,5
	155	81,5	81,5	81,5	81,5	81,5	81,5	81,5	81,5	81,5	81,5	81,5	86,5	81,5	86,5
160	81,5	81,5	81,5	81,5	81,5	81,5	81,5	81,5	81,5	81,5	81,5	86,5	81,5	86,5	
165		81,5	81,5	81,5	81,5	81,5	81,5	81,5	81,5	81,5	81,5	81,5	81,5	86,5	
170			81,5	81,5	81,5	81,5	81,5	81,5	81,5	81,5	81,5	81,5	81,5		
175				81,5	81,5	81,5	81,5	81,5	81,5	81,5	81,5	81,5	81,5		
180					81,5	81,5	81,5	81,5	81,5	81,5	81,5	81,5	81,5		
185						81,5	81,5	81,5	81,5	81,5	81,5	81,5	81,5		
190							81,5	81,5	81,5	81,5	81,5	81,5	81,5		
195								81,5	81,5	81,5	81,5	81,5	81,5		
200									81,5	81,5	81,5	81,5	81,5		
205										81,5	81,5	81,5	81,5		
210											81,5	81,5	81,5		
215												81,5	81,5		
220													81,5		

* Jusqu'à 765 mm pour les lave-vaisselle de 81,5 cm avec charnières Vario

** Jusqu'à 815 mm pour les lave-vaisselle de 86,5 cm avec charnières Vario

A partir d'une hauteur d'armoire de 70 cm, il y a lieu de prévoir un "grand" lave-vaisselle.

Dans le cas d'une hauteur de niche de **815 à 860 mm**, il y a lieu de prévoir un lave-vaisselle SMI, SMV ou SME de 81,5 cm de hauteur, indépendamment de la hauteur de socle.

81,5 cm de haut
pour lave-vaisselle sans tiroir Vario

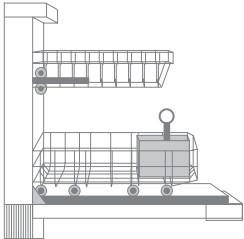

Dans le cas d'une hauteur de niche de **880 à 925 mm**, il y a lieu de prévoir un "grand" lave-vaisselle SBI, SBV ou SBE de 86,5 cm de hauteur, indépendamment de la hauteur de socle.

86,5 cm de haut
pour lave-vaisselle sans tiroir Vario

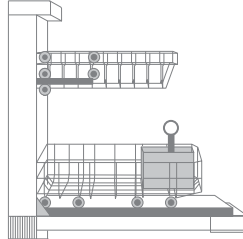

Si la hauteur de la niche se situe entre **865 et 875 mm**, il faut tenir compte des éléments suivants: l'installation d'un lave-vaisselle de 86,5 cm ou de 81,5 cm de hauteur dépendra de la combinaison des dimensions de la hauteur de l'armoire et de la hauteur de socle (voir ci-dessous).

Pour un encastrement en hauteur de votre lave-vaisselle:
merci de consulter les tableaux techniques repris sur notre site internet: www.bosch-home.be/fr/

	875	880	885	890	895	900	905	910	915	920	925
86,5	86,5	86,5	86,5	86,5	86,5	86,5	86,5	86,5	86,5	86,5	86,5
86,5	86,5	86,5	86,5	86,5	86,5	86,5	86,5	86,5	86,5	86,5	86,5
86,5	86,5	86,5	86,5	86,5	86,5	86,5	86,5	86,5	86,5	86,5	86,5
86,5	86,5	86,5	86,5	86,5	86,5	86,5	86,5	86,5	86,5	86,5	86,5
86,5	86,5	86,5	86,5	86,5	86,5	86,5	86,5	86,5	86,5	86,5	86,5
86,5	86,5	86,5	86,5	86,5	86,5	86,5	86,5	86,5	86,5	86,5	86,5
86,5	86,5	86,5	86,5	86,5	86,5	86,5	86,5	86,5	86,5	86,5	86,5
86,5	86,5	86,5	86,5	86,5	86,5	86,5	86,5	86,5	86,5	86,5	86,5
86,5	86,5	86,5	86,5	86,5	86,5	86,5	86,5	86,5	86,5	86,5	86,5
86,5	86,5	86,5	86,5	86,5	86,5	86,5	86,5	86,5	86,5	86,5	86,5
86,5	86,5	86,5	86,5	86,5	86,5	86,5	86,5	86,5	86,5	86,5	86,5
86,5	86,5	86,5	86,5	86,5	86,5	86,5	86,5	86,5	86,5	86,5	86,5
81,5	86,5	86,5	86,5	86,5	86,5	86,5	86,5	86,5	86,5	86,5	86,5
81,5	86,5	86,5	86,5	86,5	86,5	86,5	86,5	86,5	86,5	86,5	86,5
81,5	86,5	86,5	86,5	86,5	86,5	86,5	86,5	86,5	86,5	86,5	86,5
81,5	86,5	86,5	86,5	86,5	86,5	86,5	86,5	86,5	86,5	86,5	86,5
81,5	86,5	86,5	86,5	86,5	86,5	86,5	86,5	86,5	86,5	86,5	86,5
81,5	86,5	86,5	86,5	86,5	86,5	86,5	86,5	86,5	86,5	86,5	86,5
81,5	86,5	86,5	86,5	86,5	86,5	86,5	86,5	86,5	86,5	86,5	86,5
81,5	86,5	86,5	86,5	86,5	86,5	86,5	86,5	86,5	86,5	86,5	86,5
81,5	86,5	86,5	86,5	86,5	86,5	86,5	86,5	86,5	86,5	86,5	86,5
81,5	86,5	86,5	86,5	86,5	86,5	86,5	86,5	86,5	86,5	86,5	86,5
81,5	86,5	86,5	86,5	86,5	86,5	86,5	86,5	86,5	86,5	86,5	86,5
81,5	86,5	86,5	86,5	86,5	86,5	86,5	86,5	86,5	86,5	86,5	86,5
81,5	86,5	86,5	86,5	86,5	86,5	86,5	86,5	86,5	86,5	86,5	86,5
81,5	86,5	86,5	86,5	86,5	86,5	86,5	86,5	86,5	86,5	86,5	86,5
81,5	86,5	86,5	86,5	86,5	86,5	86,5	86,5	86,5	86,5	86,5	86,5
81,5	86,5	86,5	86,5	86,5	86,5	86,5	86,5	86,5	86,5	86,5	86,5
81,5	86,5	86,5	86,5	86,5	86,5	86,5	86,5	86,5	86,5	86,5	86,5
81,5	86,5	86,5	86,5	86,5	86,5	86,5	86,5	86,5	86,5	86,5	86,5
81,5	86,5	86,5	86,5	86,5	86,5	86,5	86,5	86,5	86,5	86,5	86,5
81,5	86,5	86,5	86,5	86,5	86,5	86,5	86,5	86,5	86,5	86,5	86,5
81,5	86,5	86,5	86,5	86,5	86,5	86,5	86,5	86,5	86,5	86,5	86,5
81,5	86,5	86,5	86,5	86,5	86,5	86,5	86,5	86,5	86,5	86,5	86,5
81,5	86,5	86,5	86,5	86,5	86,5	86,5	86,5	86,5	86,5	86,5	86,5
81,5	86,5	86,5	86,5	86,5	86,5	86,5	86,5	86,5	86,5	86,5	86,5
81,5	86,5	86,5	86,5	86,5	86,5	86,5	86,5	86,5	86,5	86,5	86,5
81,5	86,5	86,5	86,5	86,5	86,5	86,5	86,5	86,5	86,5	86,5	86,5
81,5	86,5	86,5	86,5	86,5	86,5	86,5	86,5	86,5	86,5	86,5	86,5
81,5	86,5	86,5	86,5	86,5	86,5	86,5	86,5	86,5	86,5	86,5	86,5
81,5	86,5	86,5	86,5	86,5	86,5	86,5	86,5	86,5	86,5	86,5	86,5
81,5	86,5	86,5	86,5	86,5	86,5	86,5	86,5	86,5	86,5	86,5	86,5
81,5	86,5	86,5	86,5	86,5	86,5	86,5	86,5	86,5	86,5	86,5	86,5
81,5	86,5	86,5	86,5	86,5	86,5	86,5	86,5	86,5	86,5	86,5	86,5
81,5	86,5	86,5	86,5	86,5	86,5	86,5	86,5	86,5	86,5	86,5	86,5
81,5	86,5	86,5	86,5	86,5	86,5	86,5	86,5	86,5	86,5	86,5	86,5
81,5	86,5	86,5	86,5	86,5	86,5	86,5	86,5	86,5	86,5	86,5	86,5

81,5

Lave-vaisselle entièrement intégrable d'une hauteur de 81,5 cm avec porte "normale"

81,5

Lave-vaisselle entièrement intégrable d'une hauteur de 81,5 cm avec charnières vario

81,5

Lave-vaisselle entièrement intégrable d'une hauteur de 81,5 cm avec panneau frontal de porte sur mesure et charnière abattante en option

86,5

Lave-vaisselle entièrement intégrable d'une hauteur de 86,5 cm avec porte "normale"

86,5

Lave-vaisselle entièrement intégrable d'une hauteur de 86,5 cm avec charnières vario

86,5

Lave-vaisselle entièrement intégrable d'une hauteur de 86,5 cm avec panneau frontal de porte sur mesure et charnière abattante en option

Lave-vaisselle avec Time Light – Une situation d'encastrement qui se présenterait SOUS cette ligne rouge est fortement déconseillée pour des lave-vaisselle ayant le Time Light puisque les indications au sol ne seraient pas visibles. (Plus d'infos, voir schéma p. 160)

Tous les lave-vaisselle peuvent être raccordés à des circuits protégés par des fusibles de 10 et 16 ampères. Le choix du lave-vaisselle n'est dès lors plus conditionné par l'installation électrique de la maison.

Lave-linge entièrement intégrable.



AquaSpar 3D.

Les différents processus de lavage sont adaptés à la quantité et à la nature du linge. La quantité d'eau et le temps de rinçage sont adaptés à la quantité de linge. En cas de détection de mousse, un rinçage supplémentaire est ajouté en réduisant les mouvements. Toujours un essorage optimal. Grâce à la surveillance de chaque étape, tout balourd est immédiatement détecté et l'essorage est adapté en choisissant toujours la vitesse la plus élevée possible.



AquaStop.

Veille à une sécurité absolue contre les dégâts des eaux. Qu'il s'agisse d'une fuite du conduit d'arrivée ou d'une fuite dans l'appareil – tout est prévu: par le clapet de sécurité au robinet d'eau, par le conduit d'arrivée avec décharge de pression automatique et gaine de sécurité supplémentaire, par la cuve avec commutateur à flotteur et la pompe de vidange qui s'enclenche automatiquement.

Dynamic door.

Forme asymétrique du hublot pour une plus grande propreté. Pour obtenir une qualité de lavage maximale, Bosch a non seulement développé une nouvelle structure de tambour mais également redessiné la vitre du hublot en lui donnant une forme totalement inédite idéalement adaptée au processus de lavage.



Programme Laine/Lavage à la main.

Convient idéalement pour les textiles sensibles: volume d'eau approprié, mouvements délicats du tambour, lavage en douceur et essorage spécial laine.



SpeedPerfect.

SpeedPerfect est un programme spécial développé pour les situations où, le temps est compté. Avec SpeedPerfect, vous pouvez accélérer le processus de lavage. Obtenez une lessive parfaite en 65%* moins de temps sans compromettre les résultats de lavage. Il peut être utilisé en combinaison avec la plupart des programmes, toutes charges et textiles.

VarioDrum : Système de tambour pour un lavage doux ou intensif. Sa structure permet une répartition égale de l'eau. Ses reliefs en forme de vague massent délicatement le linge ou le brassent avec énergie. Les aubes asymétriques distribuent l'eau avec le produit lessiviel, de manière constante tout au long du cycle de lavage.

* En fonction du modèle: différence entre la durée du programme Easy Care 40 °C et la durée du programme Easy Care 40 °C en combinaison avec l'option SpeedPerfect ou Comparaison entre la durée du programme Cottons 40 °C et la durée du programme Cottons 40 °C + option Speed activée.

Label énergétique des lave-linge

Un des principaux changements apportés au label énergétique des lave-linge concerne la modification du programme de test servant de référence pour toutes les valeurs de l'étiquette. Par exemple, le calcul de la consommation d'électricité sera basé sur 100 cycles de lavage. Le nouveau programme « Eco 40-60 » convient pour laver des textiles en coton, en lin ou en mélange de fibres normalement sales qui, d'après leur symbole d'entretien, sont lavables à 40 °C ou 60 °C. Les textiles mentionnés peuvent être lavés en même temps dans ce programme. Le programme « Eco 40-60 » est le plus efficace du point de vue des consommations d'électricité et d'eau combinées.

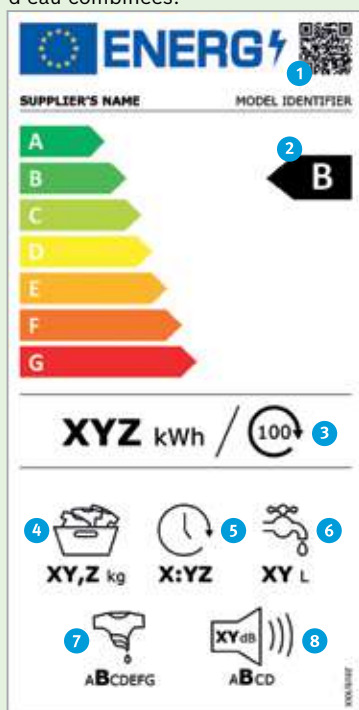

- 1 Code QR
- 2 Classe d'efficacité énergétique**
- 3 Consommation d'électricité pondérée** en kWh/100 cycles (avec le programme Eco 40-60)
- 4 Capacité de charge maximale
- 5 Durée du programme « Eco 40-60 »*
- 6 Consommation en eau pondérée** en litres/cycle (avec le programme Eco 40-60)
- 7 Classe d'efficacité d'essorage
- 8 Niveau sonore pendant l'essorage exprimé en dB(A) re 1 pW et catégorie de niveau sonore

* Eco 40-60 : afin d'atteindre une efficacité énergétique optimale, une température de lavage optimale est définie. Le consommateur ne peut pas modifier cette température. La température de lavage réelle est indiquée dans le manuel d'utilisation. En fonction de la charge, elle peut être différente de la température de lavage sélectionnée afin de réaliser des économies d'énergie. La performance de lavage est ainsi conforme aux exigences légales.

** Ces valeurs s'appliquent au quart de charge, à la demi-charge et à la pleine charge.

Lave-linge

Entièrement intégrable



Référence	WIW28542EU ¹⁾
Serie	Serie 8
Type	Entièrement intégrable
Prix*	€ 1.749,99
Home Connect	-
Capacité kg	8
Vitesse d'essorage maximale tr/min	1400
Niveau sonore laver / essorer dB	41 / 66
AntiVibration design	●
SpeedPerfect	●
Display	Grand LED
Reload fonction / Drum / Eclairage tambour	● / VarioDrum / ●
Time Light	●
StainRemoval system	-
Système AquaSpar 3D	●
AquaStop / AquaProtection Plus / AquaProtection	● / - / -
Divers	Tableau de commande en anglais Charnière à gauche, non réversible

Schémas d'encastrement voir p. 161

¹⁾ EU avec tableau de commande en anglais et symboles

Schémas techniques des fours

Si l'appareil est installé sous une table de cuisson, les épaisseurs de plaque de travail suivantes (le cas échéant y compris la sous-structure) doivent être respectées.

Type de table de cuisson	épaisseur de plaque de travail min.	
	appliqué	affleurant
table de cuisson à induction	37 mm	38 mm
table de cuisson à induction pleine surface	43 mm	48 mm
table de cuisson à gaz	32 mm	42 mm
table de cuisson électrique	22 mm	24 mm

Montage avec une table de cuisson.

Profondeur d'encastrement voir le dessin dimensionnel de la table de cuisson

Distance min. :
 table de cuisson à induction : 5 mm
 table de cuisson à gaz : 5 mm
 table de cuisson électrique : 2 mm

Détail A

Zone pour la porte de meuble avec poignée ou le plan de travail

Corps de meuble, bord avant

Faire attention à la zone de pivotement du bandeau !

Mesures en mm

HSG7361B1

Si l'appareil est installé sous une table de cuisson, les épaisseurs de plaque de travail suivantes (le cas échéant y compris la sous-structure) doivent être respectées.

Type de table de cuisson	épaisseur de plaque de travail min.	
	appliqué	affleurant
table de cuisson à induction	37 mm	38 mm
table de cuisson à induction pleine surface	43 mm	48 mm
table de cuisson à gaz	32 mm	42 mm
table de cuisson électrique	22 mm	24 mm

Mesures en mm

HMG776KB1 - HBG7742B1 - HBG7341B1

Si l'appareil est installé sous une table de cuisson, les épaisseurs de plaque de travail suivantes (le cas échéant y compris la sous-structure) doivent être respectées.

Type de table de cuisson	épaisseur de plaque de travail min.	
	appliqué	affleurant
table de cuisson à induction	37 mm	38 mm
table de cuisson à induction pleine surface	43 mm	48 mm
table de cuisson à gaz	32 mm	42 mm
table de cuisson électrique	22 mm	24 mm

Espace pour la prise du four 320x115

* 20 mm pour la façade métallique

Mesures en mm

HRA518BS1 - HBG5780S6 - HBG5780S0 - HBA537BS0
 HRA534BS0 - HBA573BS1 - HBA533BS1 - HBA272BB0

HBF154BS0

HBB578BS6 - HBB536BS0

Schémas techniques des fours compacts

Emplacement du branchement de l'appareil 320 x 115

Emplacement du branchement de l'appareil 320 x 115

Si l'appareil compact est installé sous une table de cuisson, les épaisseurs de plaque de travail suivantes (le cas échéant y compris la sous-structure) doivent être respectées.

Type de table de cuisson	épaisseur de plaque de travail min.	
	appliqué	affleurant
table de cuisson à induction	42 mm	43 mm
table de cuisson à induction pleine surface	48 mm	53 mm
table de cuisson à gaz	37 mm	47 mm
table de cuisson électrique	28 mm	30 mm

Mesures en mm

CSG7361B1 - CDG714XB1 - CMG7761B1 - CMG7241B1 - CBG7341B1

Schémas techniques des tiroirs

Il est possible d'installer des fours compacts d'une hauteur de 455 mm sur un tiroir chauffant. Aucun faux-plancher n'est nécessaire.

Il est possible d'installer des fours compacts d'une hauteur de 455 mm sur un tiroir chauffant. Aucun faux-plancher n'est nécessaire.

Mesures en mm

Mesures en mm

BIC7101B1 - BIE7101B1

BIC510NS0

A: 19,5 mm
B: ≤ 347,5 mm
C: 7,5 mm

A: 19,5 mm
B: Espace pour le raccordement de l'appareil 300 x 200 mm
C: Ventilation dans le socle ≥ 50 cm²

Mesures en mm

CEG732XB1

Schémas techniques des micro-ondes

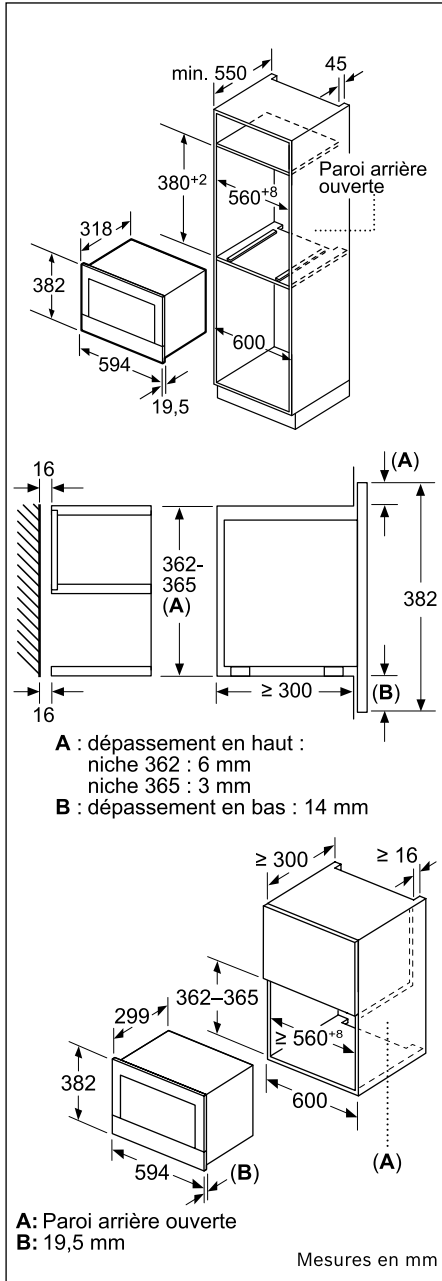

BFR7221B1 - BFL7221B1

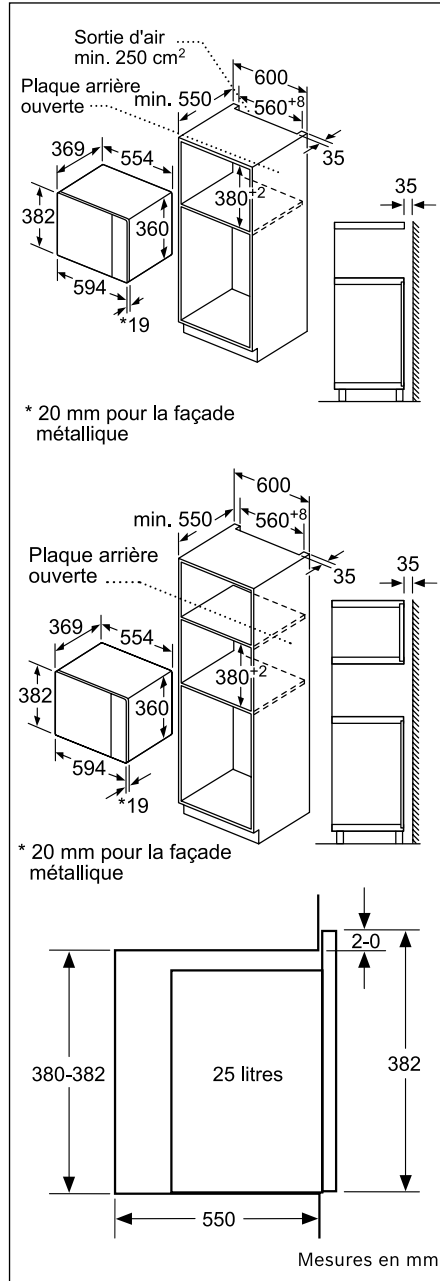

BEL554MS0

machine à espresso

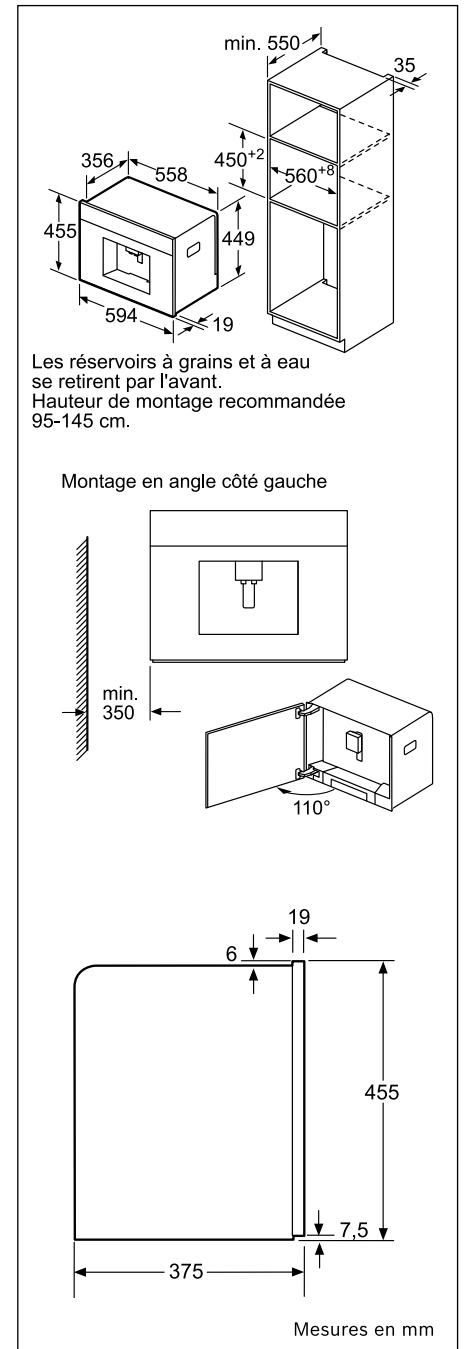

CTL7181B0

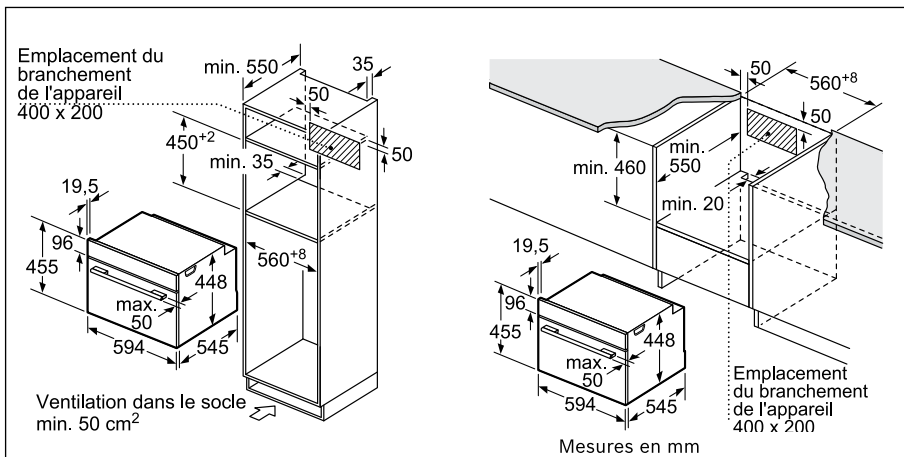

CMA585GS0

Schémas techniques des tables de cuisson à induction

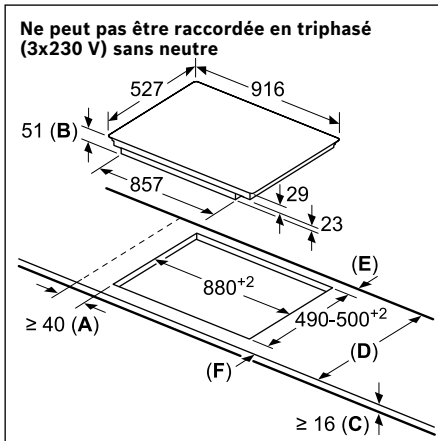

PXV975DV1E - PIV975DC1E

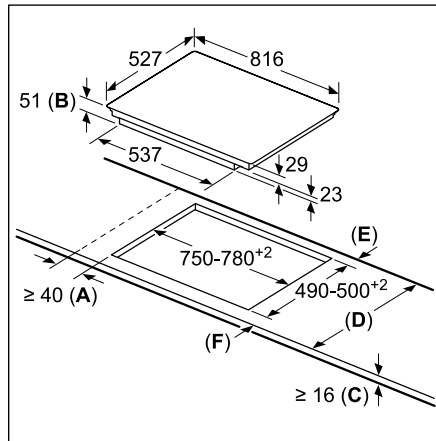

PXY875DE3E - PXV875DV1E - PXE875DC1E
PIV81RHB1E

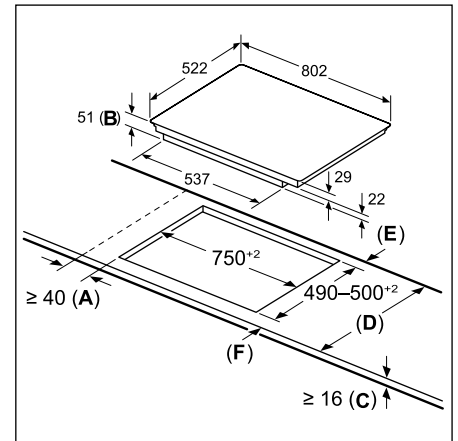

PIV81RHB1E

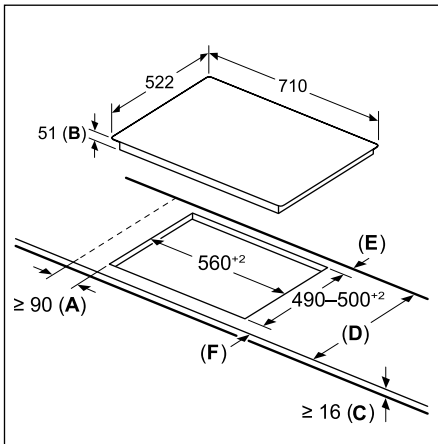

PVS731HC1E

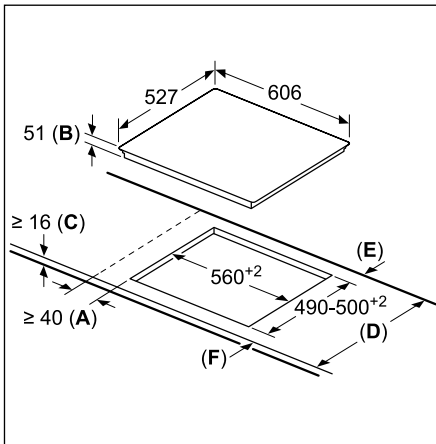

PXX675DC1E - PXE675DC1E

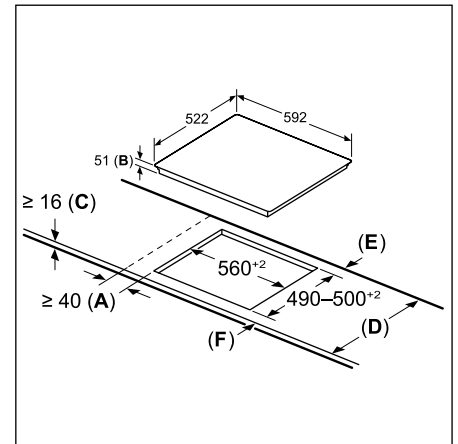

PIX631HC1E - PIF631HB1E

- A:** Distance minimum entre la découpe de la plaque de cuisson et le mur.
- B:** Profondeur d'encastement
- C:** L'espace entre la surface du plan de travail et le haut de la façade du four doit être de 30 mm. Voir les exigences d'espace pour le four.

Le plan de travail dans lequel la plaque de cuisson est installée doit supporter des charges d'approximativement 60 kg ; des sous-structures adaptées doivent être utilisées si nécessaire.

D	E	F
585-600	50	≥ 35
> 600	≥ 50	≥ 50

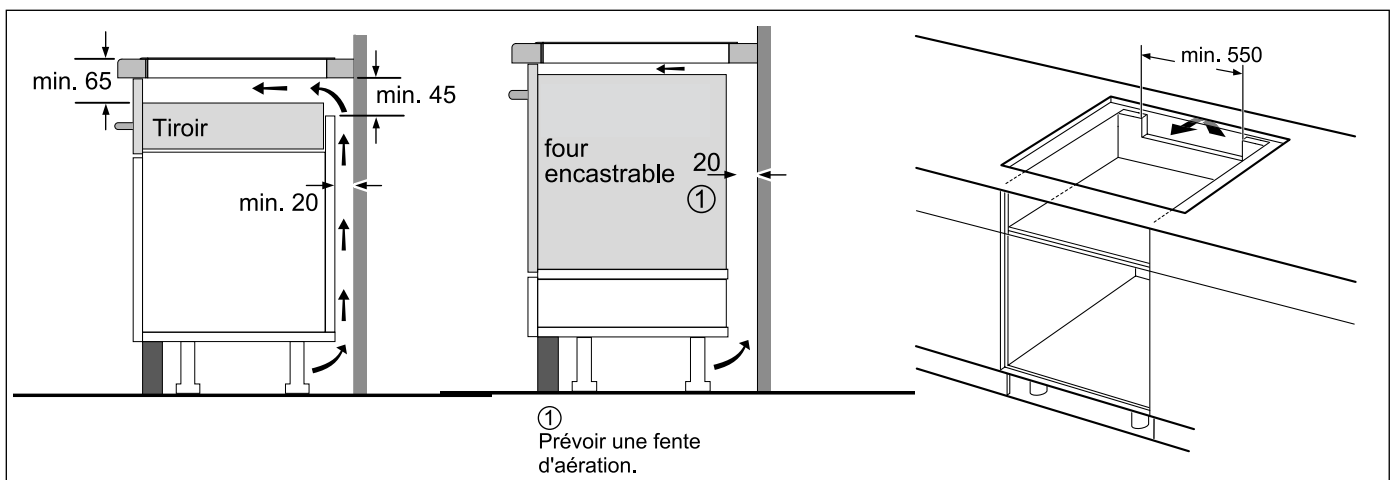

Mesures en mm

Schémas techniques des tables de cuisson vitrocéramiques électriques

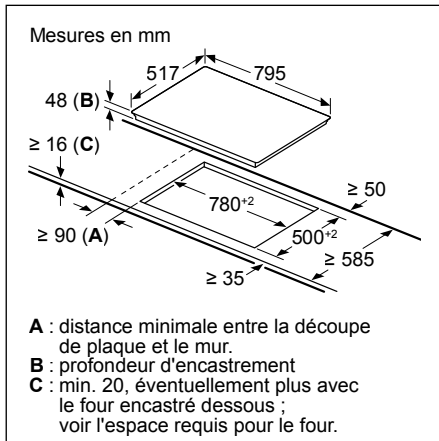

PKC845FP1D

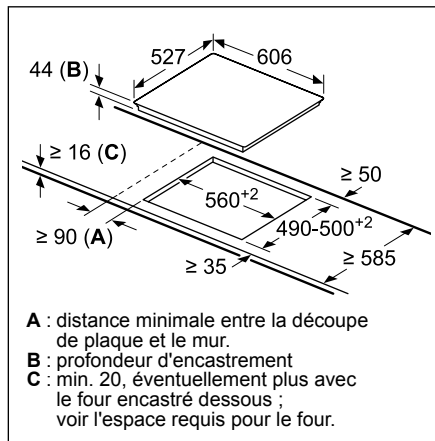

PKG675FP2E

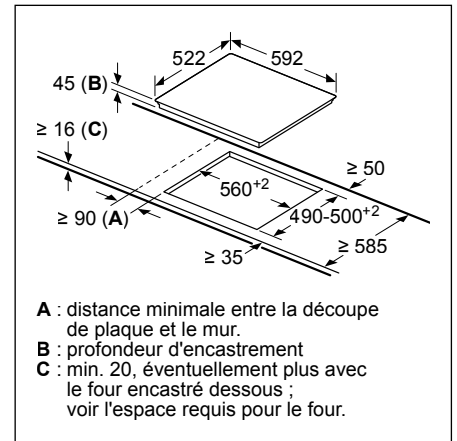

PKE611BA2E

Schémas techniques des tables de cuisson à gaz

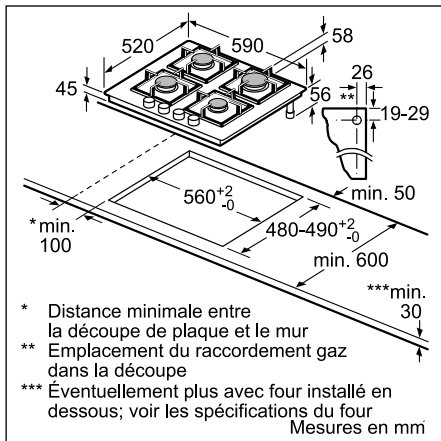

PNP6B6B90

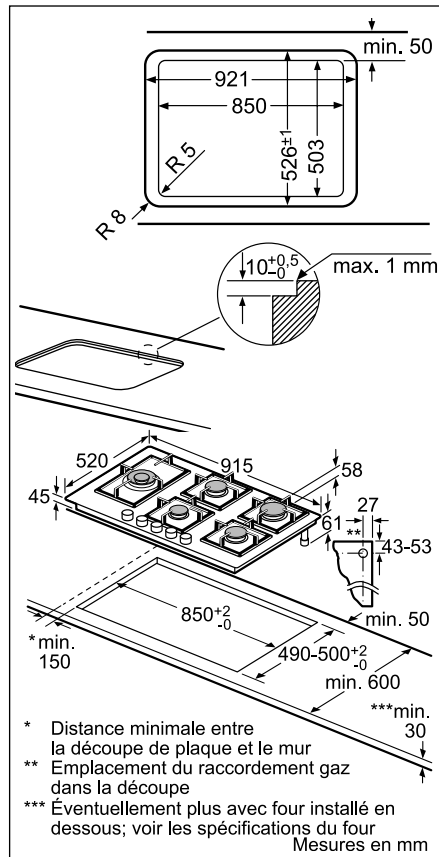

PPS9A6B90

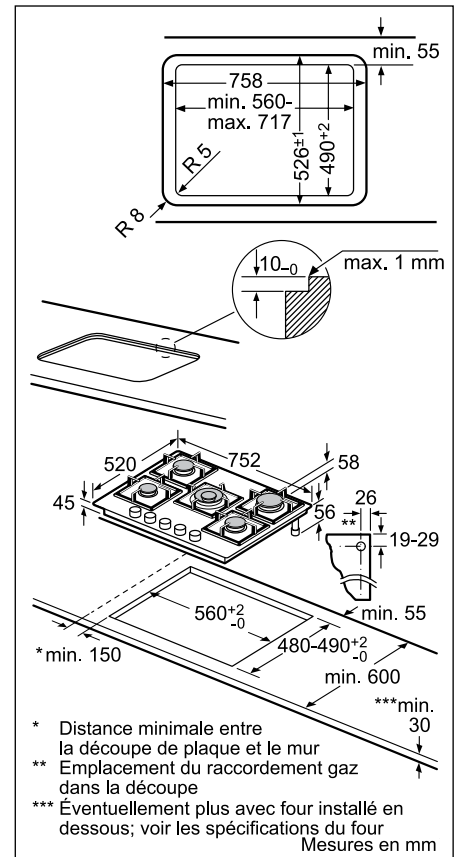

PPQ7A6B20

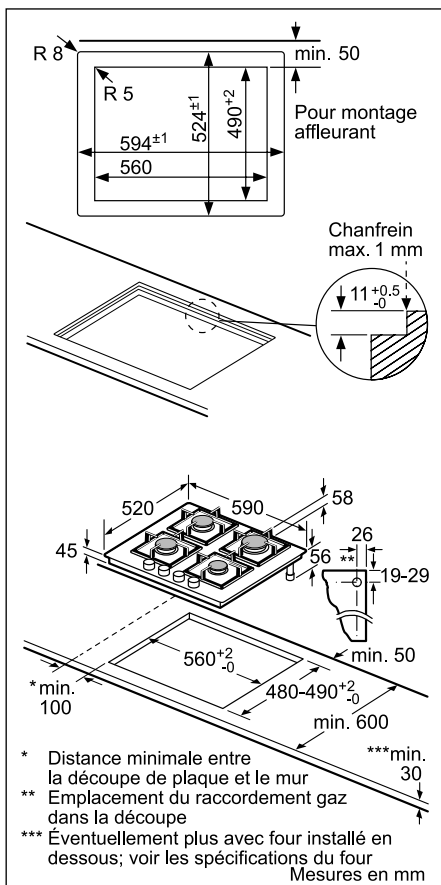

PPP6A6B20

Schémas techniques des tables de cuisson à gaz

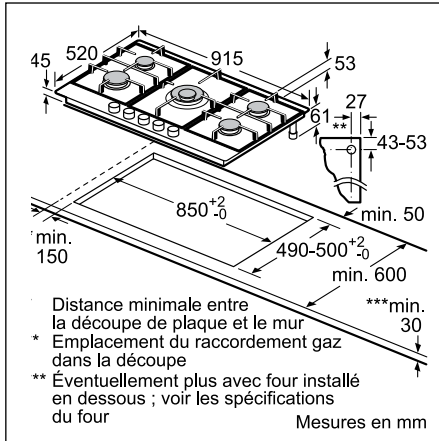

PCR9A5B90

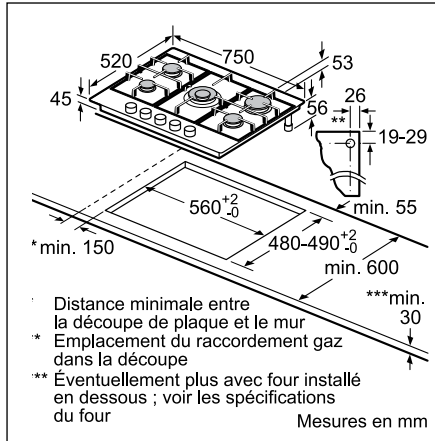

PCQ7A5B90

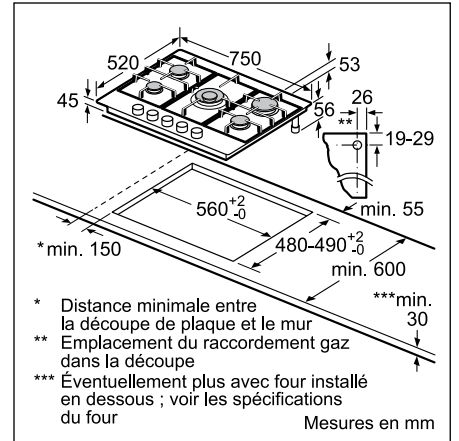

PGQ7B5B90

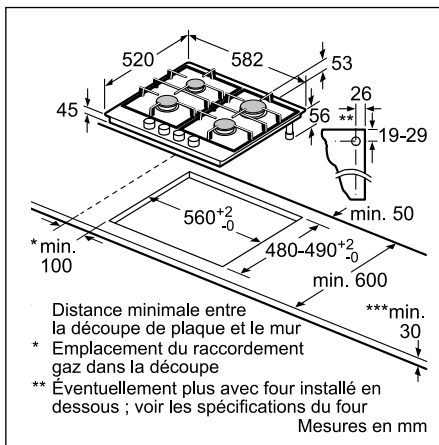

PCP6A5B90

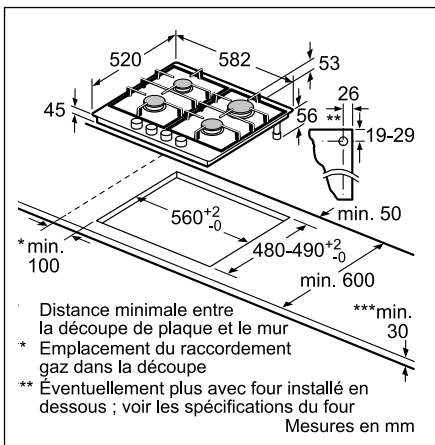

PGH6B5B90

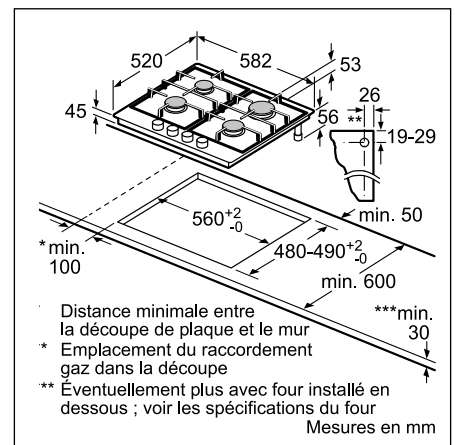

PGP6B5B90

Conseils importants

Gaz

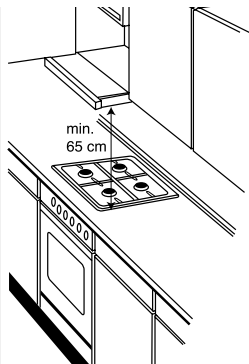

Électricité

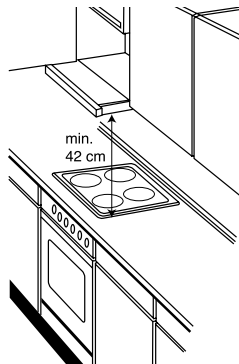

Gaz

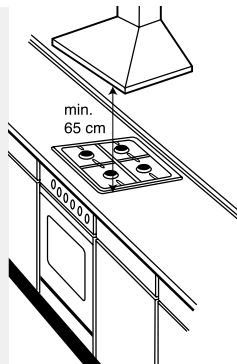

Électricité

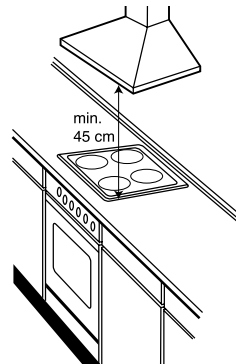

Puissance

Bosch exprime les normes en EN 61591. Pour les comparer à d'autres normes, il faut multiplier la puissance de la hotte de Bosch par 1,6.

Evacuation directe à l'extérieur ou en circuit fermé

Tous nos modèles ont cette double possibilité.

Comment déterminer les besoins au niveau de la puissance?

Mesurer le volume de la pièce (longueur x largeur x hauteur) et le multiplier par 10. Vous avez ainsi la puissance maximale conseillée pour l'évacuation des odeurs.

Distance entre la hotte et la table de cuisson

- Tables de cuisson électriques: distance conseillée: 45 cm (pour les hottes-tiroir, le minimum peut être de 42 cm)
- Tables de cuisson au gaz: distance minimum: 65 cm.

Schéma Set CleanAir Plus pour hottes murales



Schéma Set CleanAir Plus pour hottes murales



Schéma Set CleanAir Plus pour hottes îlot

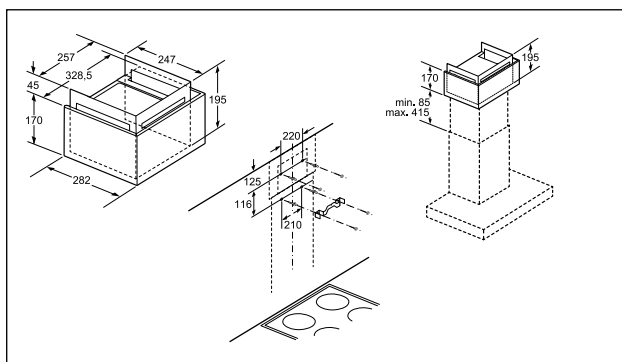

Schéma Set CleanAir Plus pour extracteur d'air

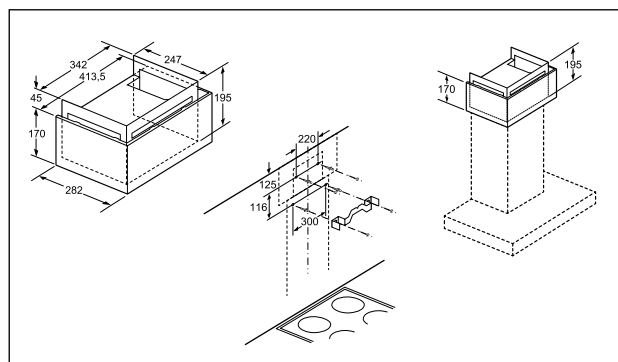

Schémas techniques des hottes

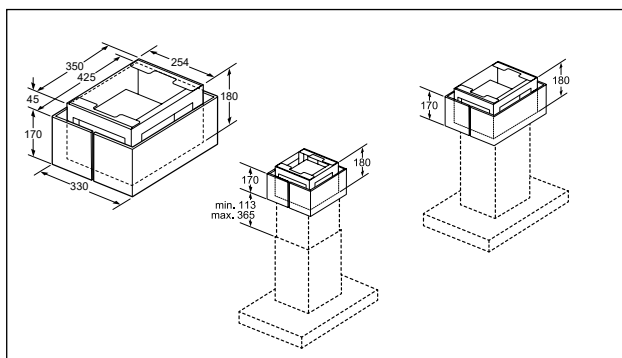
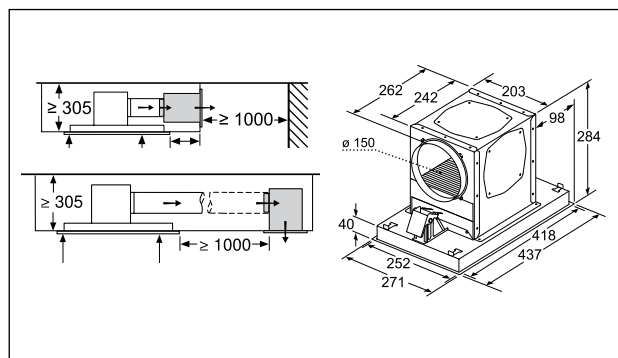
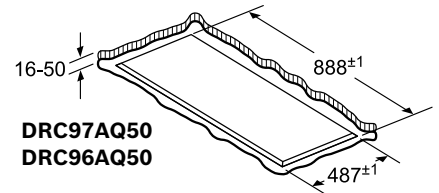
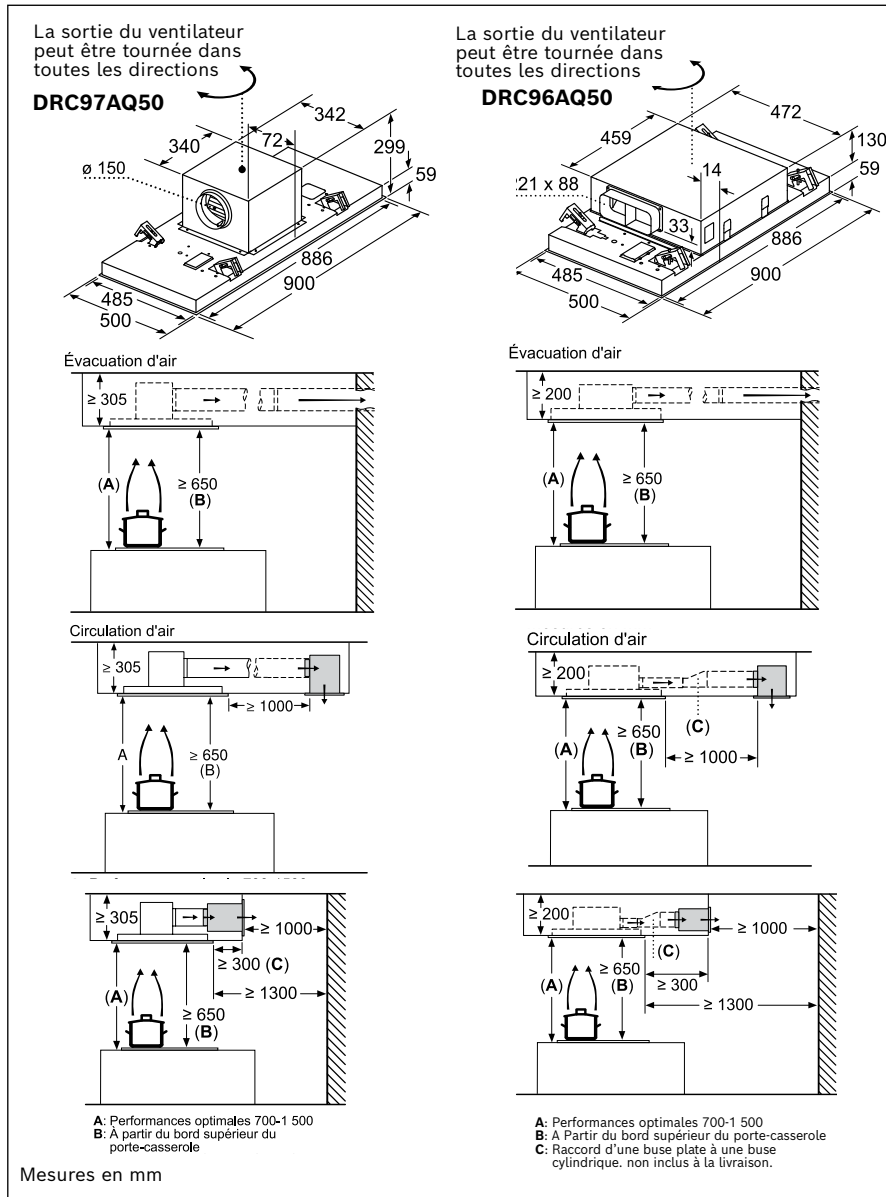

Ne pas monter directement sur un faux plafond constitué de plaques de plâtre ou d'un matériau de construction léger similaire. Il est impératif d'utiliser un support adapté et solidement fixé dans la dalle en béton.

DRC97AQ50 - DRC96AQ50

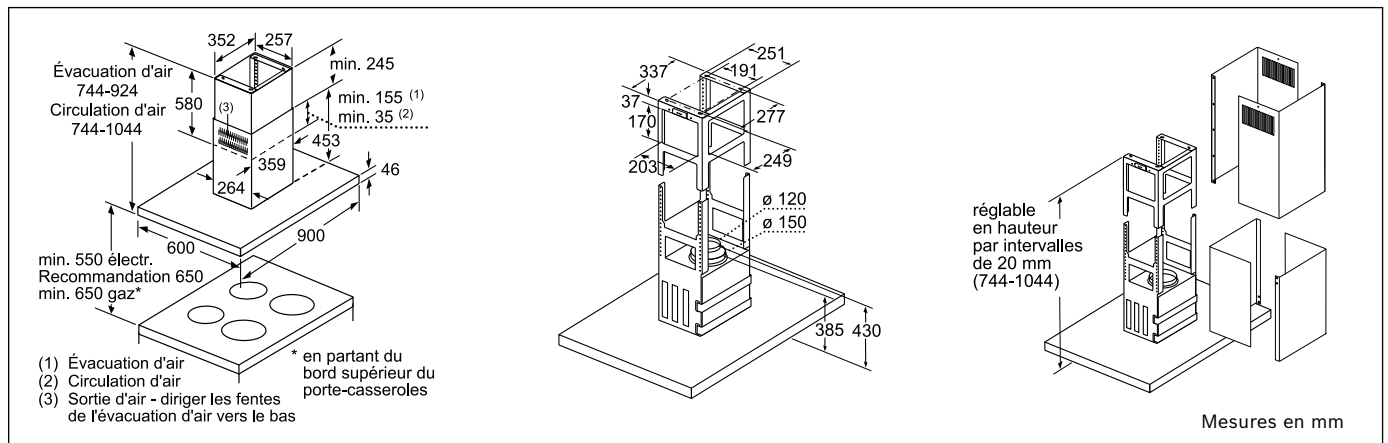

DIB98JQ50

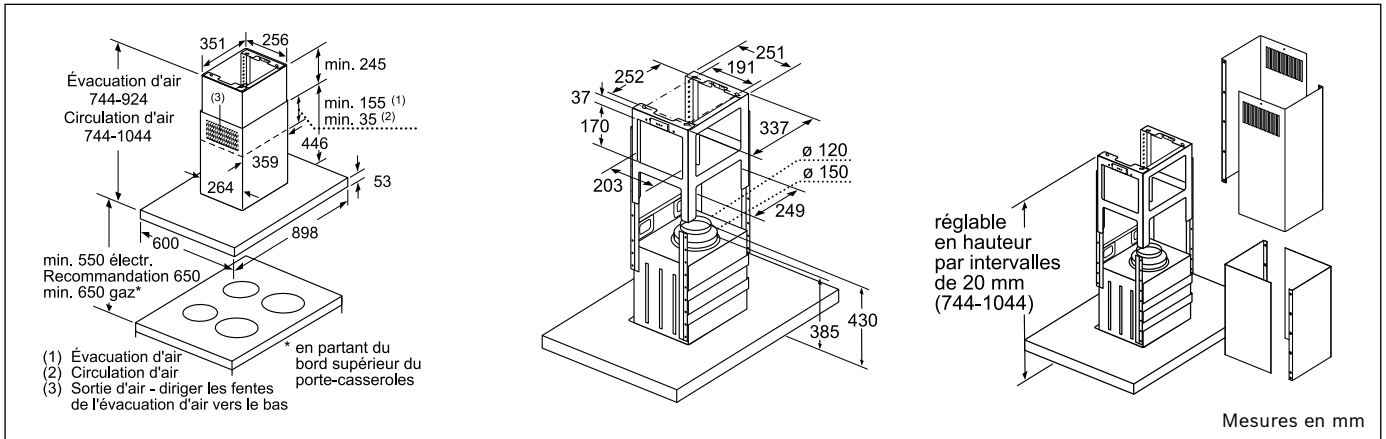

DIB97IM50

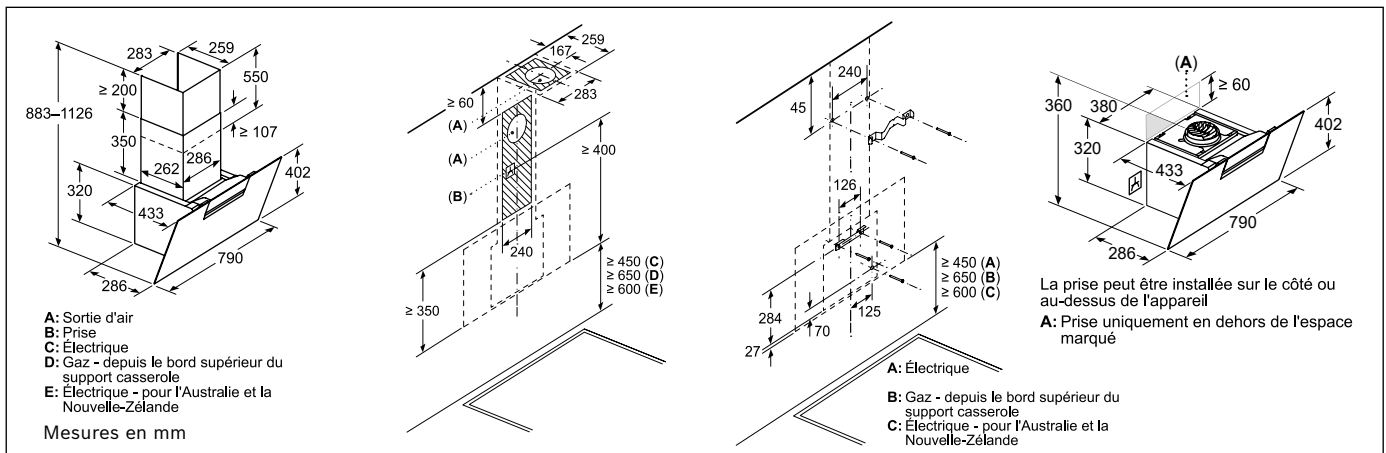

DWK87FN60

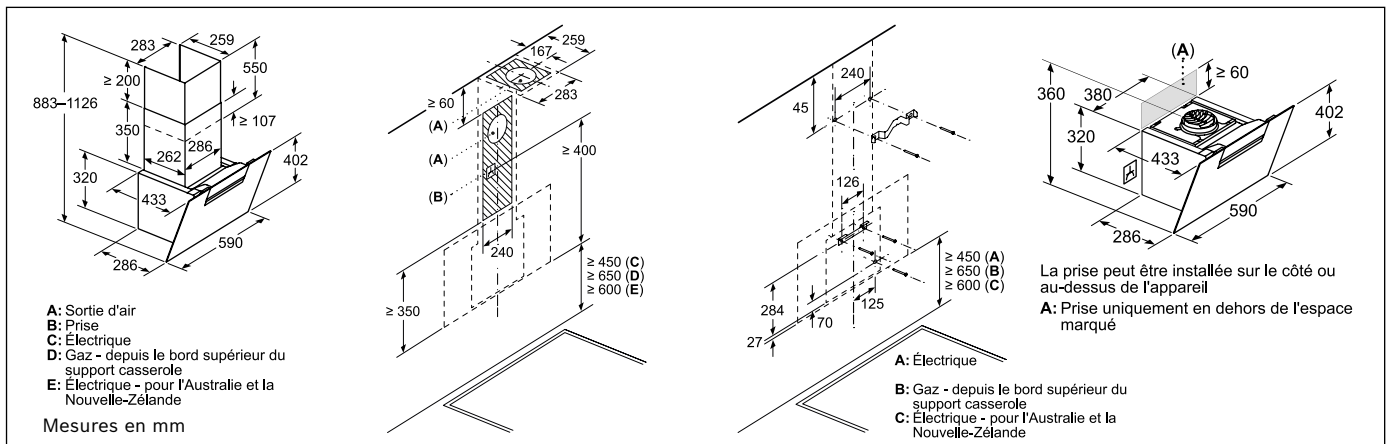

DWK67FN60

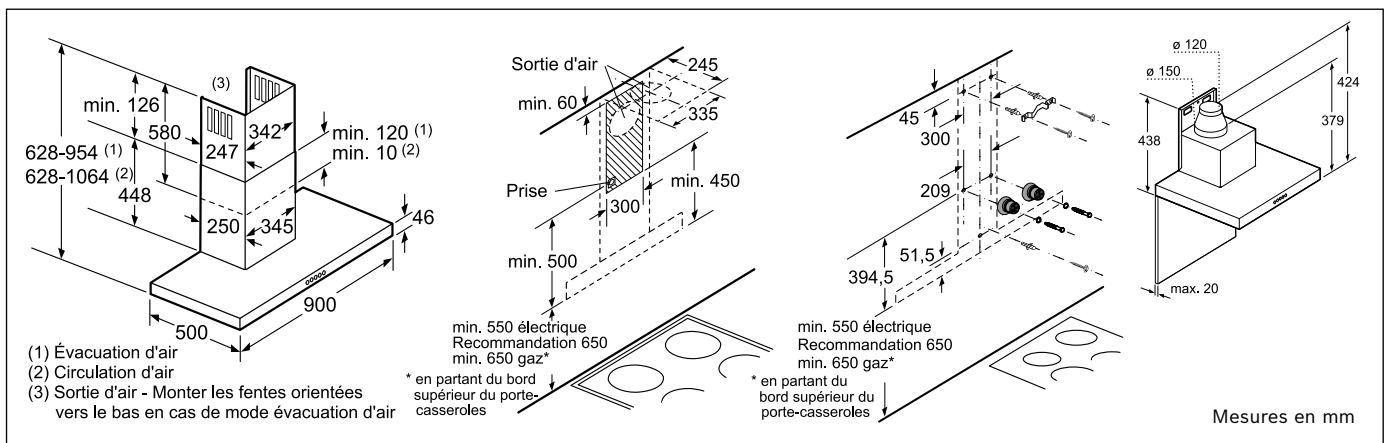

DWB98JQ50 - DWB97JP50 - DWB97CM50

Schémas techniques des hottes

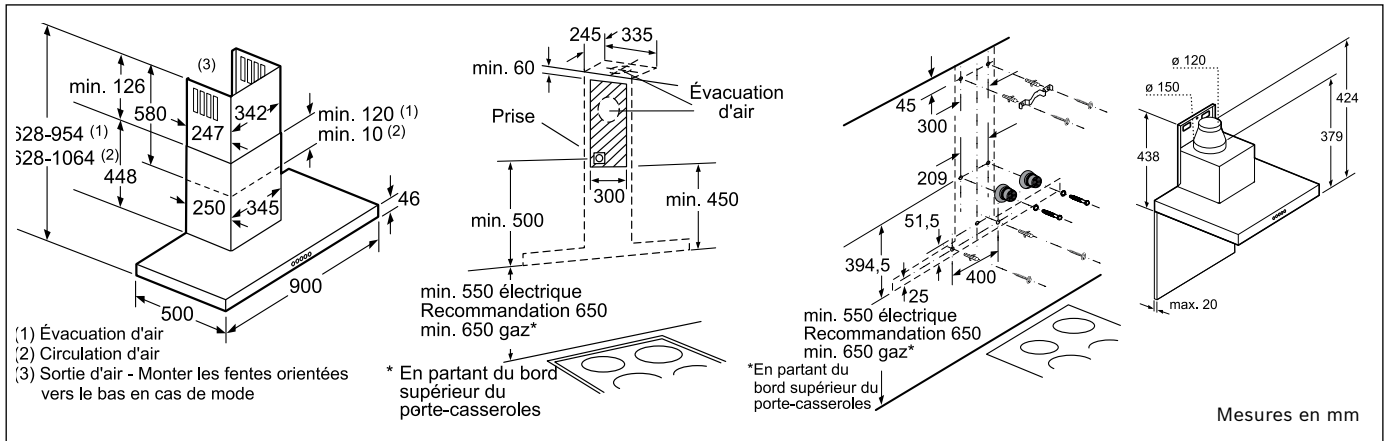

DWB97LM50

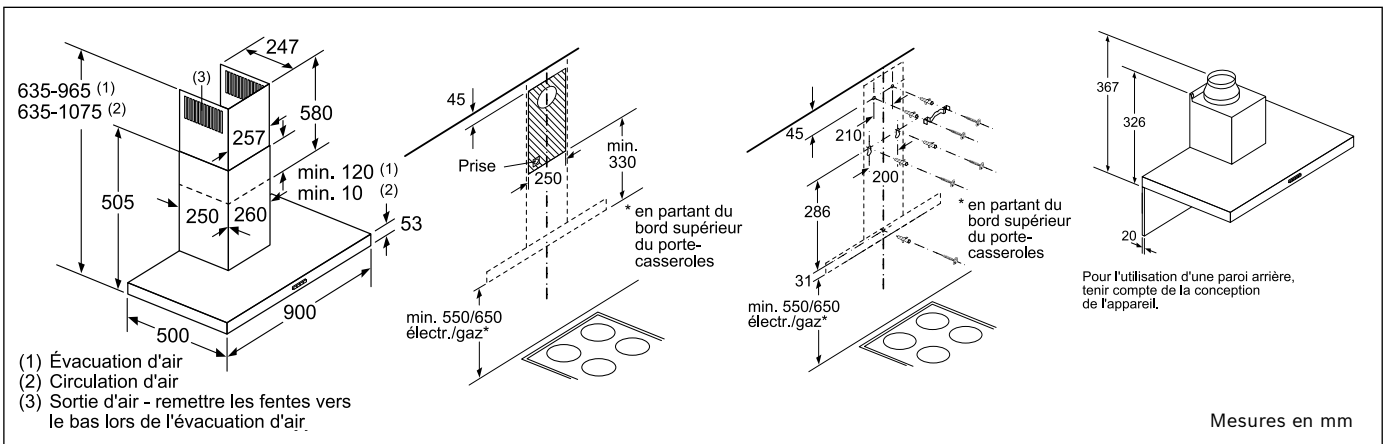

DWB94BC50

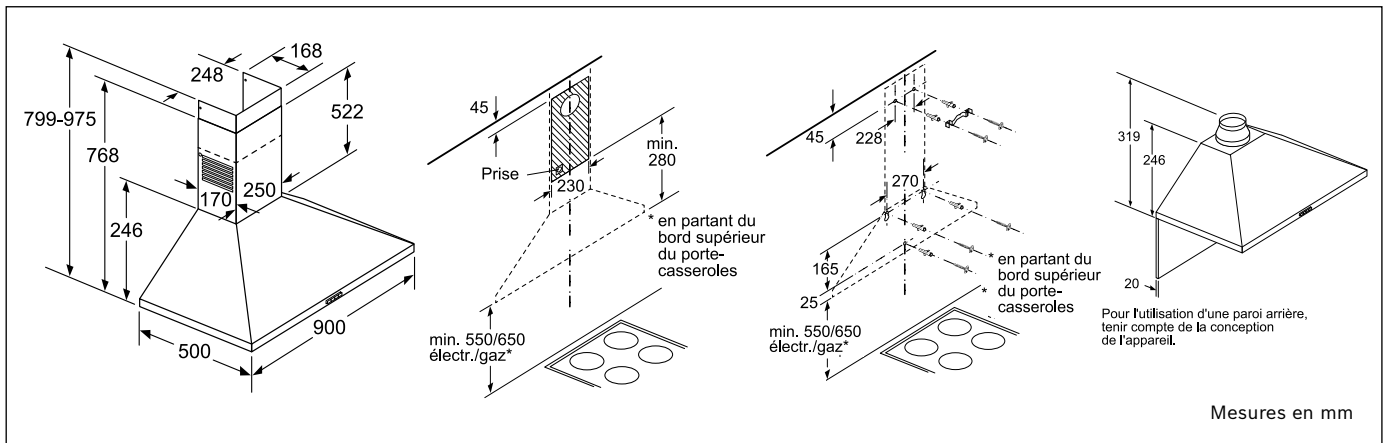

DWP94BC50

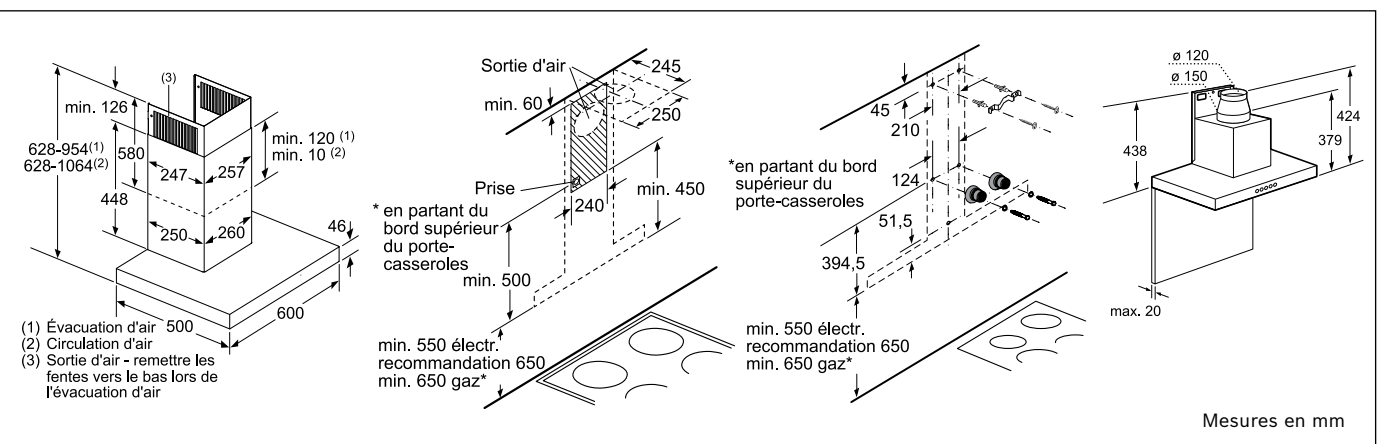

DWB67CM50

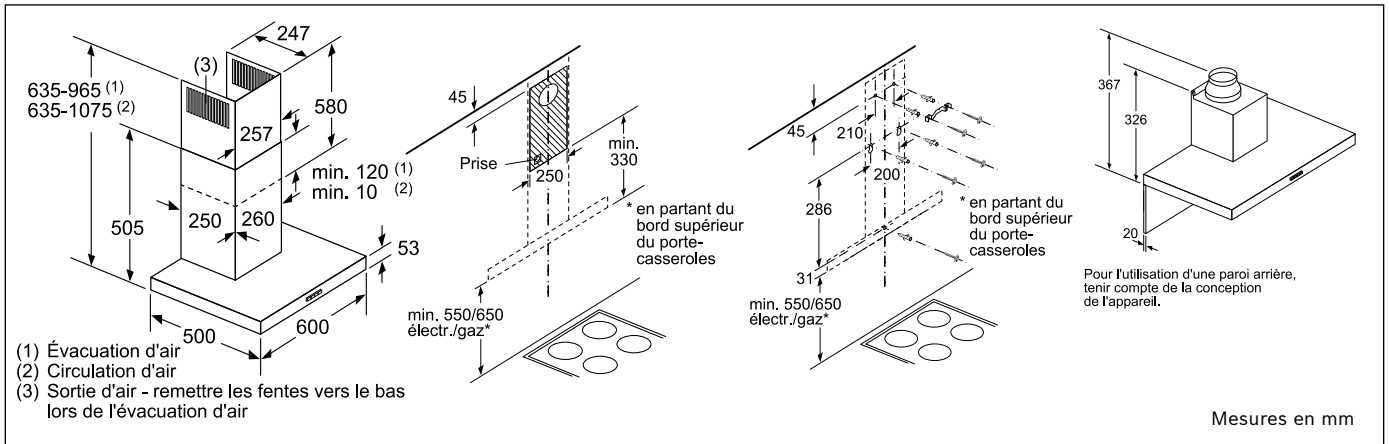

DWB66IM50

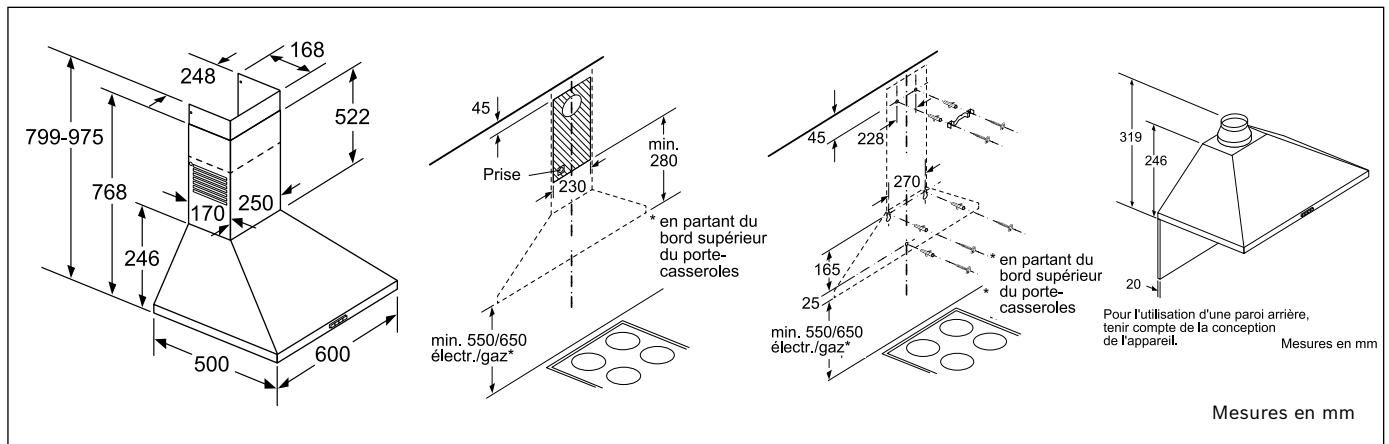

DWP64BC50

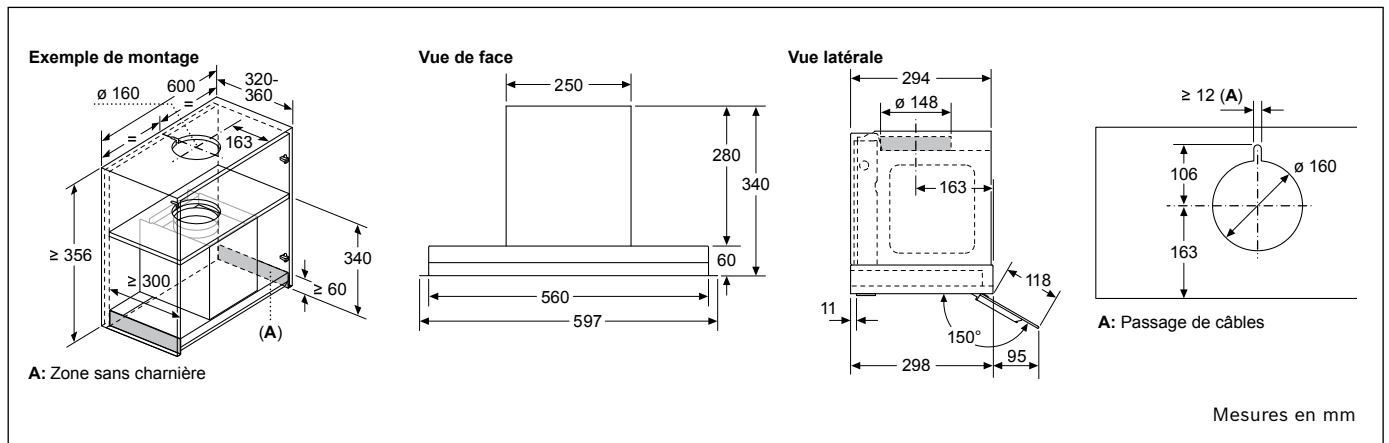

DBB67AM60

Schémas techniques des hottes

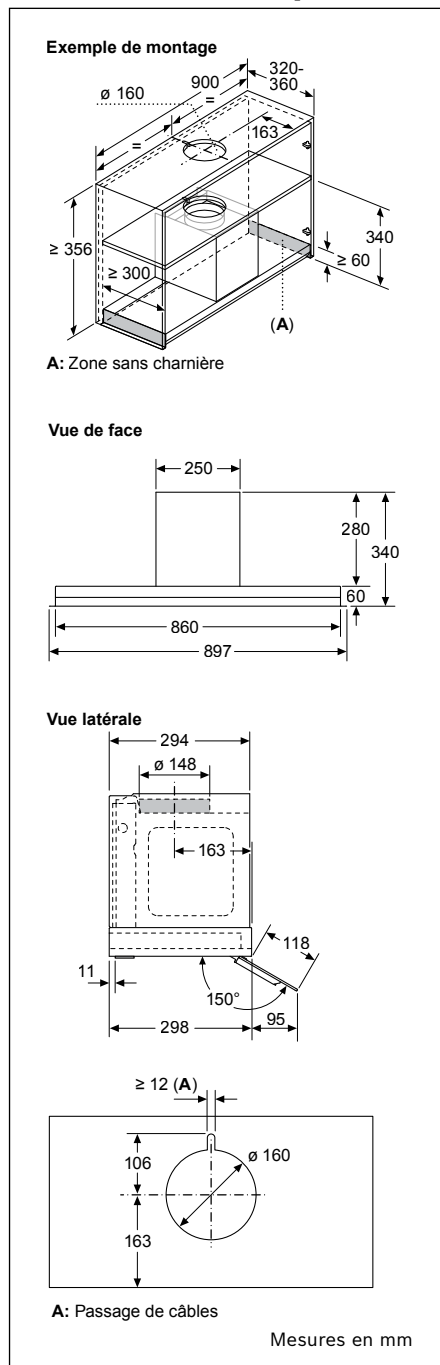

DBB97AM60

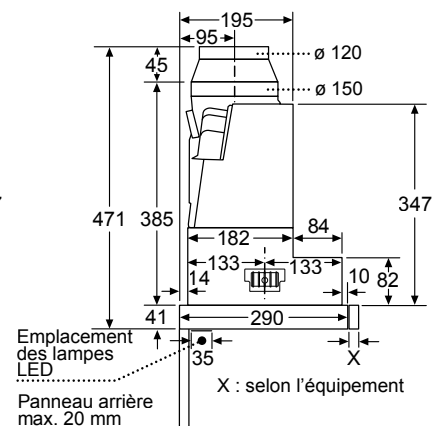
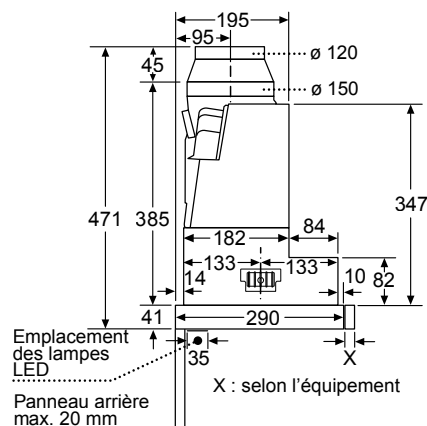
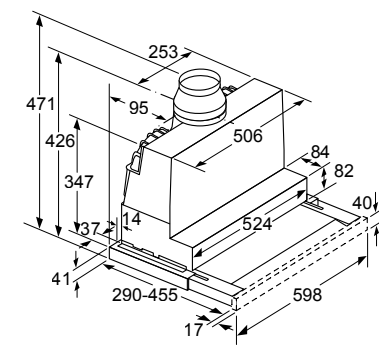
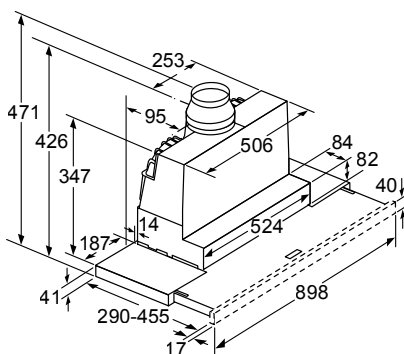
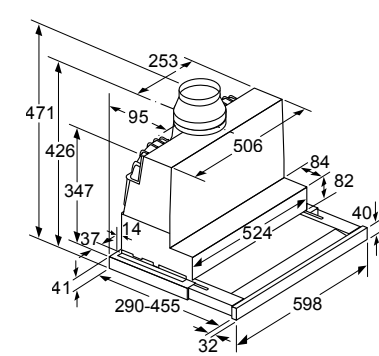
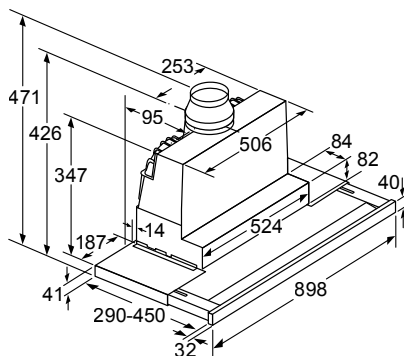

DFS097K51 - DFS097A51

DFS067K51 - DFS067A51

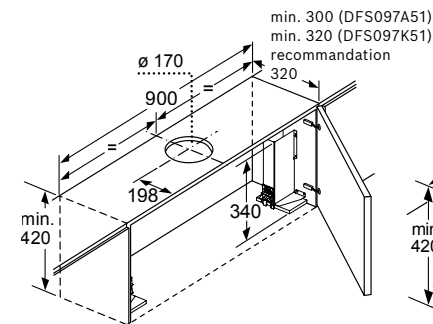

Le montage de la hotte tiroir de 90 cm dans un meuble haut de 90 cm de large requiert un kit de montage. Les deux angles de montage sont vissés à gauche et à droite dans le meuble. Montage selon gabarit.

DFS097K51 - DFS097A51

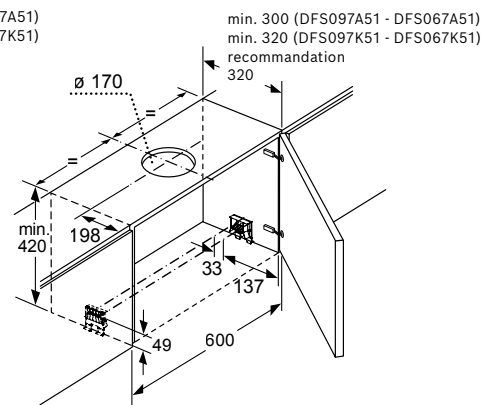

**DFS097K51 - DFS067K51
DFS097A51 - DFS067A51**

Mesures en mm

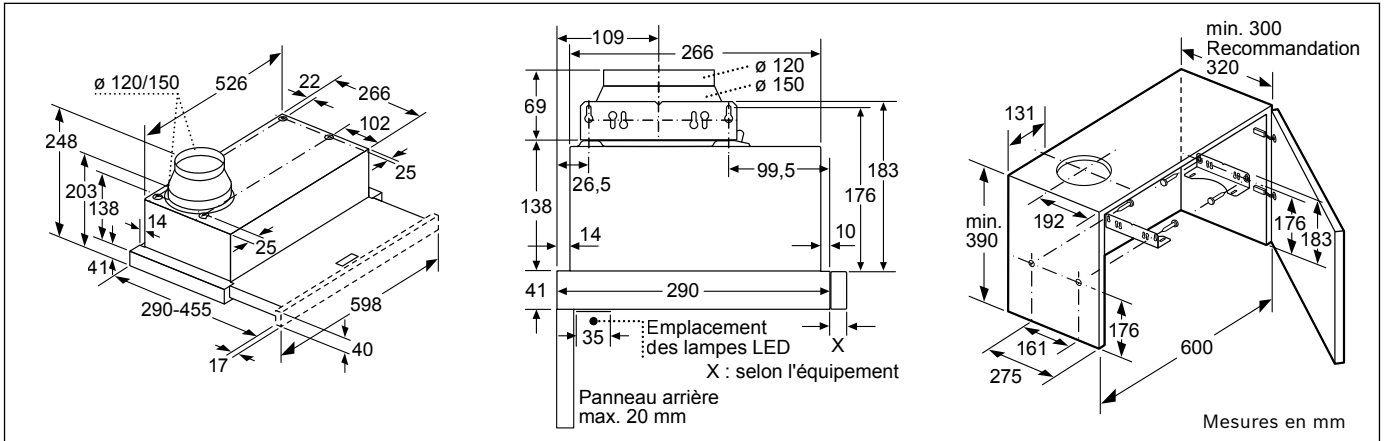

DFL064W53

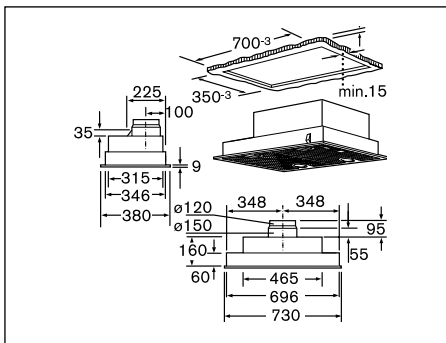

DHL755BL

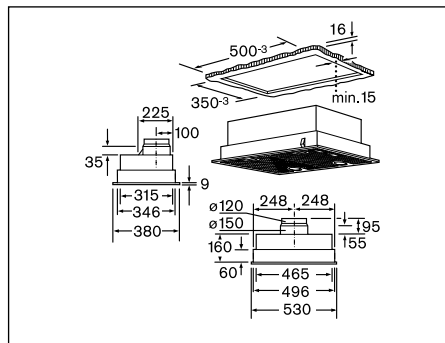

DHL555BL

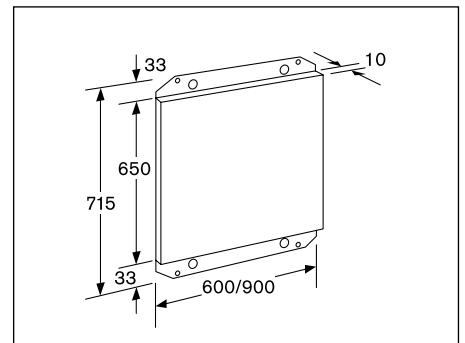

DHZ 9550

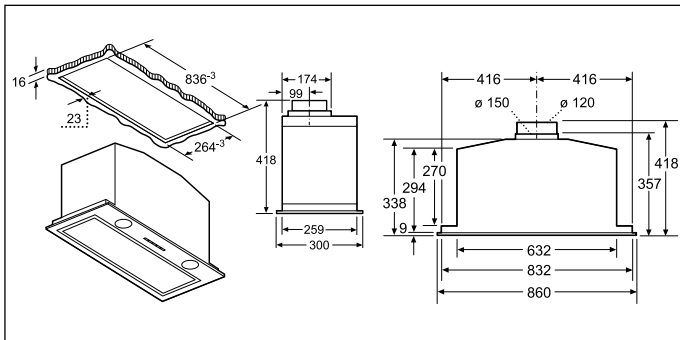

DHL885C

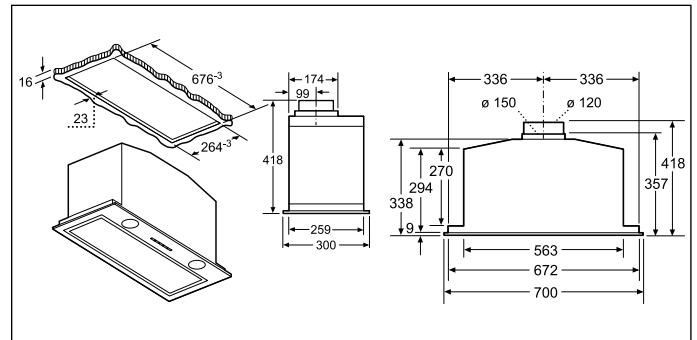

DHL785C

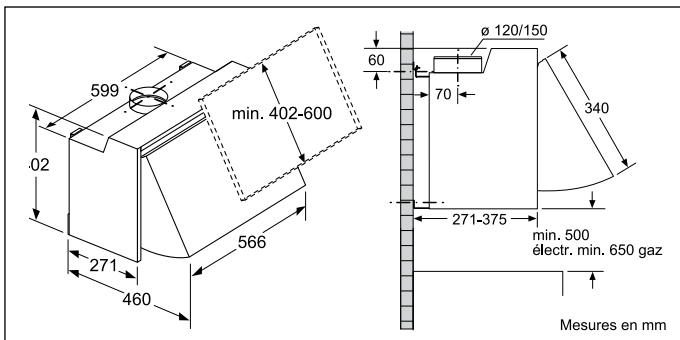

DEM66AC00

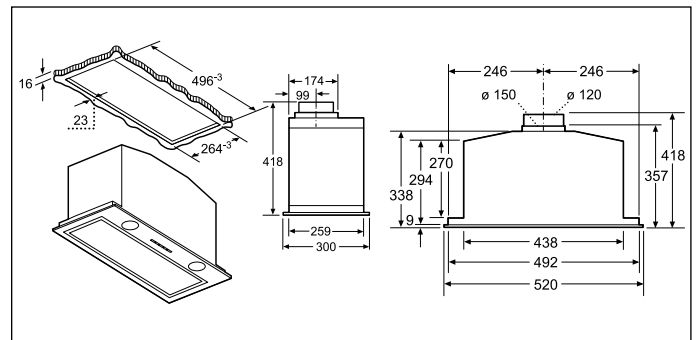

DHL757C

Schémas techniques des hottes

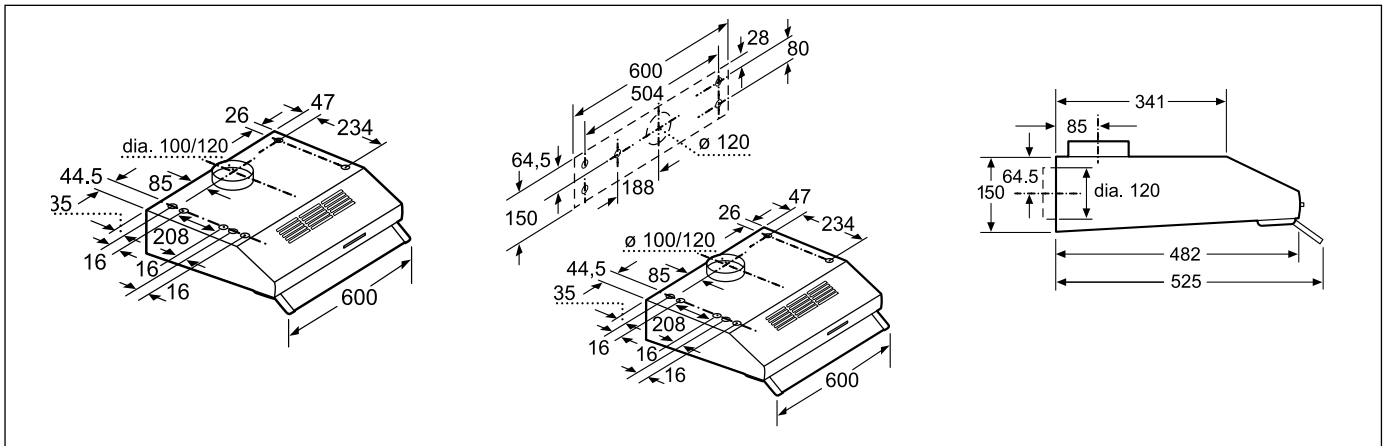

DUL63CC.0

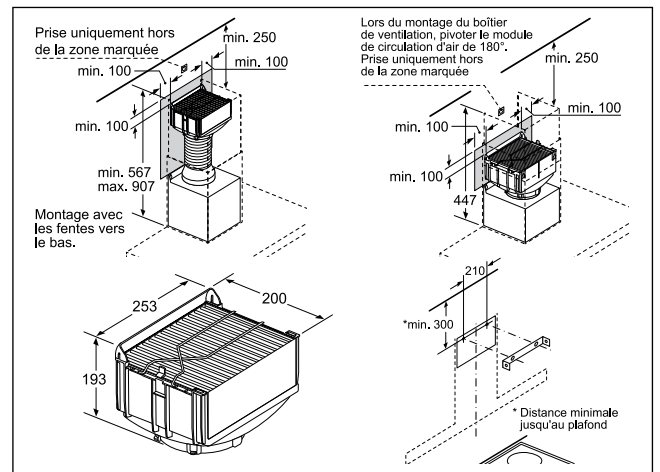
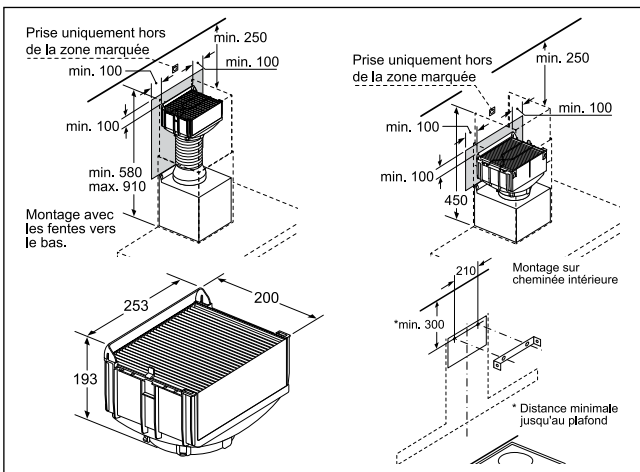

DWZ1DX116

DWZ1CX116

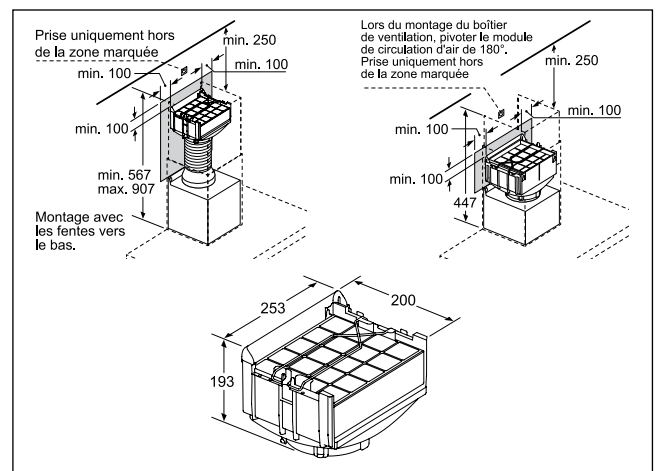
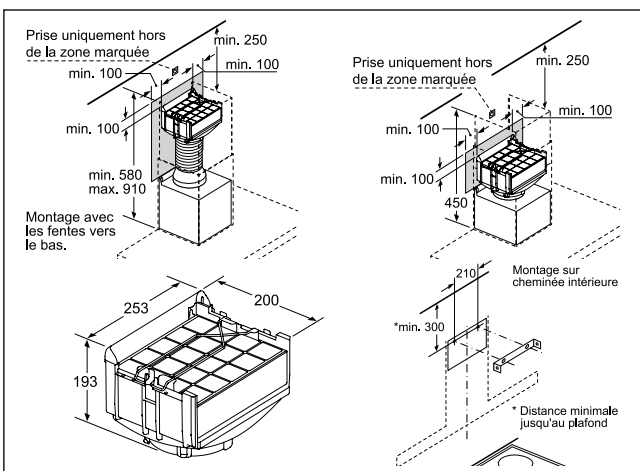

DWZ0XX0J0



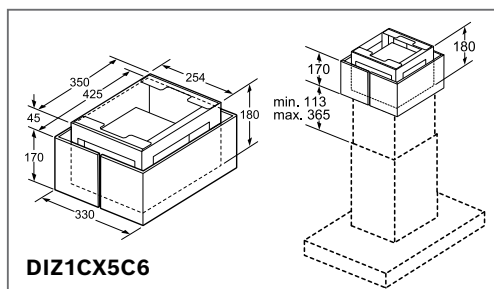
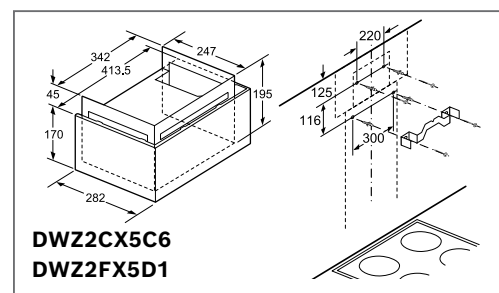
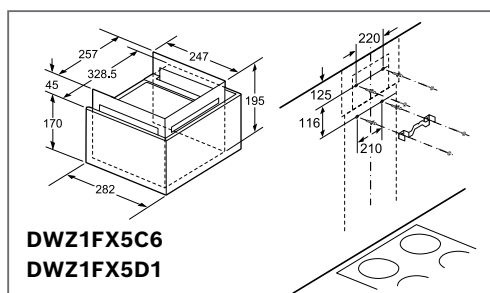
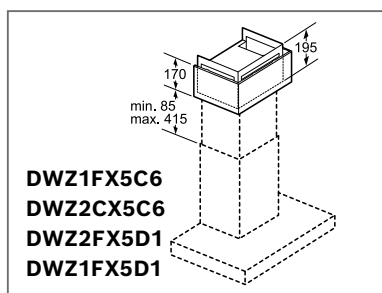
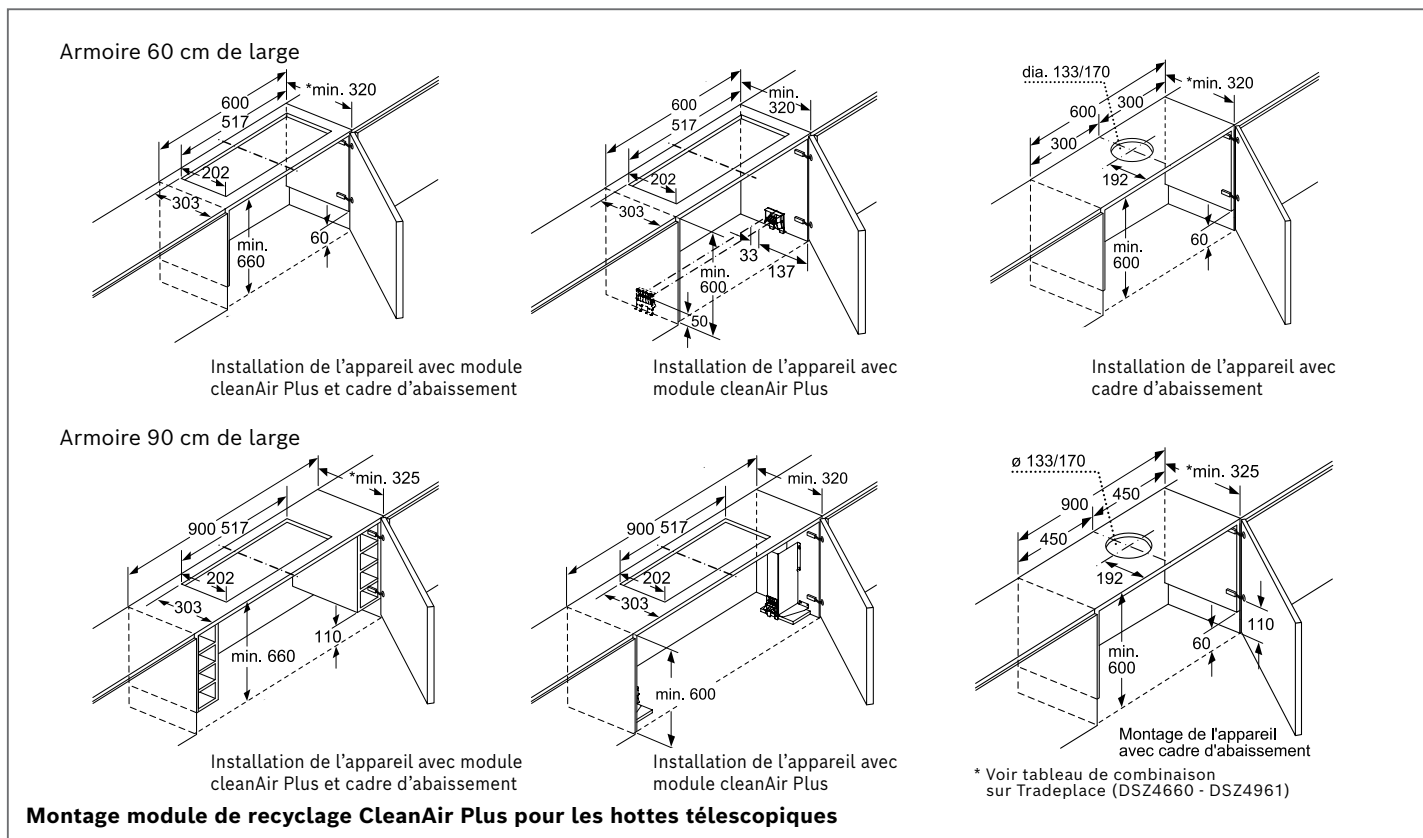
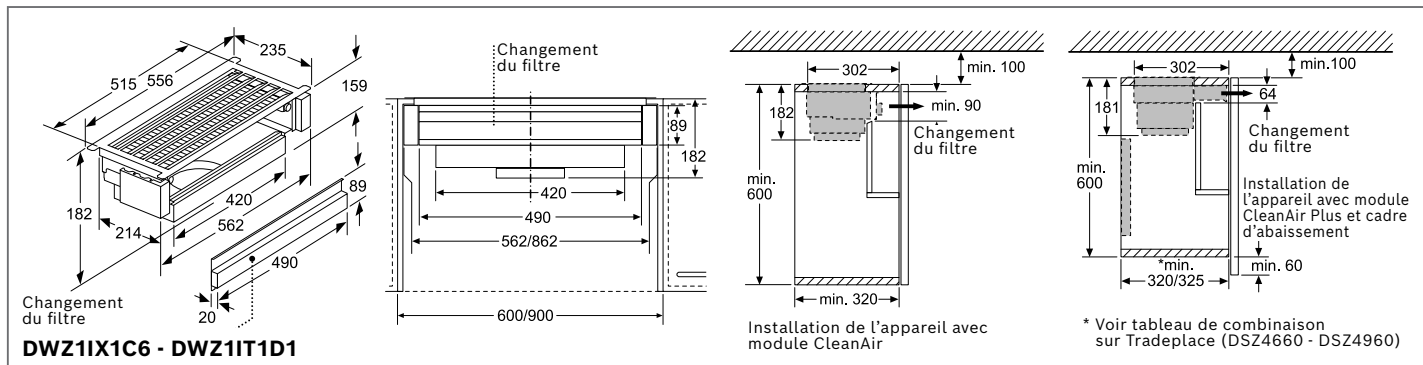





DWZ0XX0J5



Conduits d'installation pour hottes

La liste d'accessoires ci-dessous est disponible via notre département Vente pièces détachées au 02/4757130 ou via l'adresse bru-spareparts@bshg.com.

Sélectionner et installer le bon système de conduits a un effet positif sur l'efficacité de la hotte, ainsi que sur le bruit généré.

00571656 Conduit alu Alu ondulé Ø150 x 600-3000 mm		17006048 Coude 90° Vertical - Synthétique 227 x 94 mm (DN 150)	
00574091 Conduit rond Synthétique Ø150 x 1000 mm		17006049 Coude 90° Horizontal - Synthétique 227 x 94 mm (DN 150)	
17006046 Conduit plat Synthétique 222 x 89 x 1000 mm (DN 150)		00571651 Coude 15° Horizontal - Synthétique 227 x 94 mm (DN 150)	
00574096 Raccord Synthétique Ø150 mm		17006052 Réducteur plat vers rond 90° Synthétique Ø150 mm	
17006051 Réducteur plat vers rond Synthétique De Ø150 mm à (227 x 94 mm / DN 150)		00264765 Clapet anti-retour à placer au niveau de l'évacuation d'air de la hotte Ø150 mm	
17006050 Raccord plat Synthétique 227 x 94 mm (DN 150)		00571661 Sortie murale Inox (raccordement direct avec conduit plat 150)	
00574092 Coude 90° Synthétique Ø150 mm		00571829 Ruban adhésif Pour PVC 10m	
		00341278 Alu folietape 25m	



Canaux de ventilation en inox

Extension de la partie télescopique pour une hotte pour îlot ou une hotte murale (la hauteur totale de la hotte dépend du type de hotte). Fonctionnement en évacuation d'air ou en mode recyclage.

HOTTES MURALES DÉCORATIVES:

**DWB98PR50 - DWB98JQ50 - DWB97JP50 - DWB97LM50
DWB97CM50**

DHZ 1223 € 137,99*

Canal de ventilation pour hotte murale - 100 cm.
La hauteur totale de la hotte peut être prolongée de 42 cm maximum. Pour une hauteur totale de la partie cheminée de 100 à 144,5 cm.

DHZ 1233 € 189,99*

Canal de ventilation pour hotte murale - 150 cm.
La hauteur totale de la hotte peut être prolongée de 48 à 92 cm. Pour une hauteur totale de la partie cheminée de 150 à 194,5 cm.

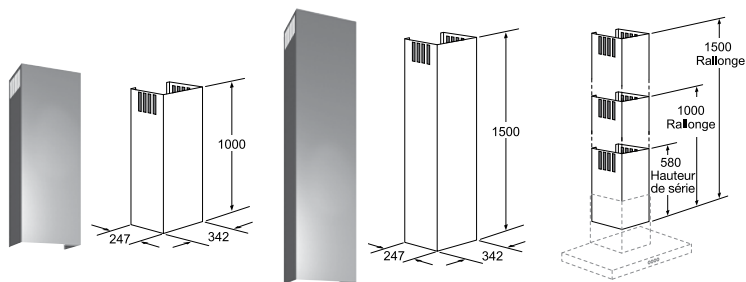

**DWB67CM50 - DWK.7EM60 - DWB96IM50
DWB94BC50 - DWB66IM50**

DHZ 1225 € 137,99*

Canal de ventilation pour hotte murale - 100 cm.
La hauteur totale de la hotte peut être prolongée de 42 cm maximum. Pour une hauteur totale de la partie cheminée de 100 à 144,5 cm.

DHZ 1235 € 189,99*

Canal de ventilation pour hotte murale - 150 cm.
La hauteur totale de la hotte peut être prolongée de 48 à 92 cm. Pour une hauteur totale de la partie cheminée de 150 à 194,5 cm.

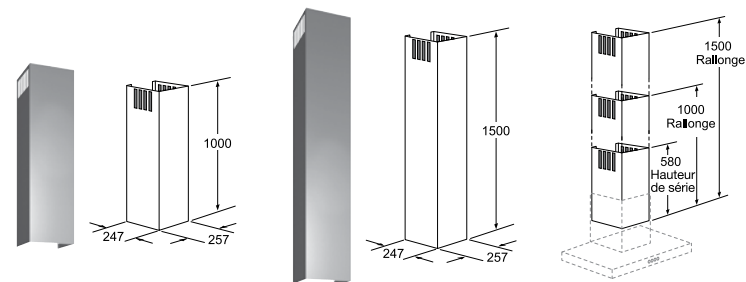

DWK87FN60 - DWK67FN60

DWZ0BX6K1 € 137,99*

Extension de cheminée pour hotte murale 100 cm

DWZ0BX6L1 € 189,99*

Extension de cheminée pour hotte murale 150 cm

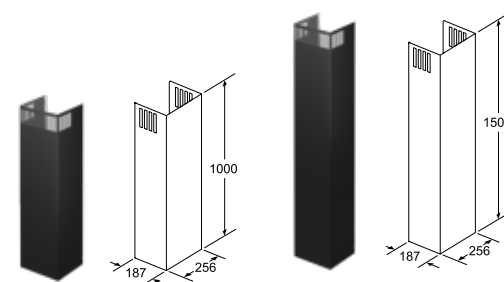

DWP94BC50 - DWP64BC50

DHZ 1224 € 105,99*

Canal de ventilation pour hotte murale - 50 cm.
La hauteur totale de la hotte peut être prolongée de 28 cm maximum. Pour une hauteur totale de la partie cheminée de 96,2 à 122 cm.

DHZ 1234 € 126,99*

Canal de ventilation pour hotte murale - 75 cm.
La hauteur totale de la hotte peut être prolongée de 28 à 53 cm. Pour une hauteur totale de la partie cheminée de 121,2 à 150 cm.

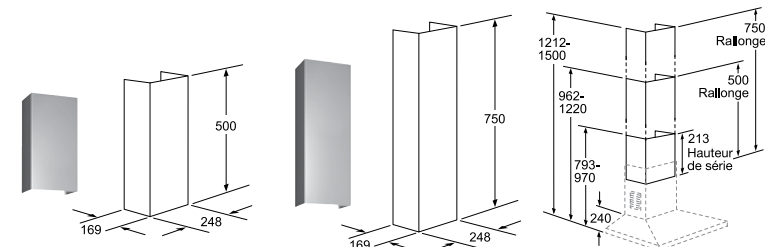

HOTTES DÉCORATIVES POUR ÎLOT:

DIB97IM50 - DIB97JP50 - DIB98JQ50

DHZ 1246 € 264,99*

Canal de ventilation pour hotte pour îlot - 110 cm.
Pour une hauteur de la partie cheminée de 110 à 150 cm. Nécessite un élément de fixation 50 cm.

DHZ 1256 € 317,99*

Canal de ventilation pour hotte pour îlot - 160 cm.
Pour une hauteur de la partie cheminée de 160 à 200 cm. Nécessite un élément de fixation 50 cm (DHZ1253).

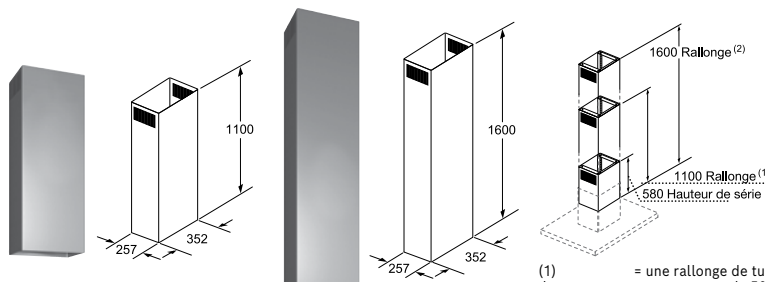

(1) = une rallonge de tube de montage de 500 mm est requise en plus
(2) = une rallonge de tube de montage de 1000 mm est requise en plus

DHZ 1253 € 137,99*

Elément de fixation pour canal de ventilation - 100 cm.
La hauteur totale de la hotte dépend du type de hotte.

DHZ 1251 € 84,99*

Elément de fixation pour canal de ventilation - 50 cm.
La hauteur totale de la hotte dépend du type de hotte.

DHZ 1231 € 105,99*

Elément de fixation pour plafond incliné de 20 à 45°.
Fixation gauche/droite.

DHZ 1241 € 105,99*

Elément de fixation pour plafond incliné de 20 à 45°.
Fixation avant/arrière.

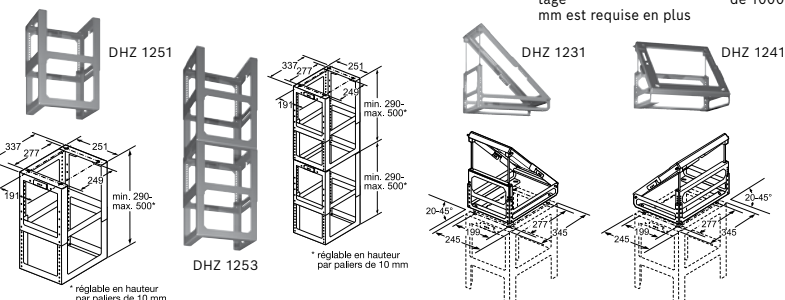

Toutes les dimensions sont en mm –
*Prix marché conseillé sans engagement au 01/04/2024. TVA incluse.

Schémas techniques des réfrigérateurs intégrables

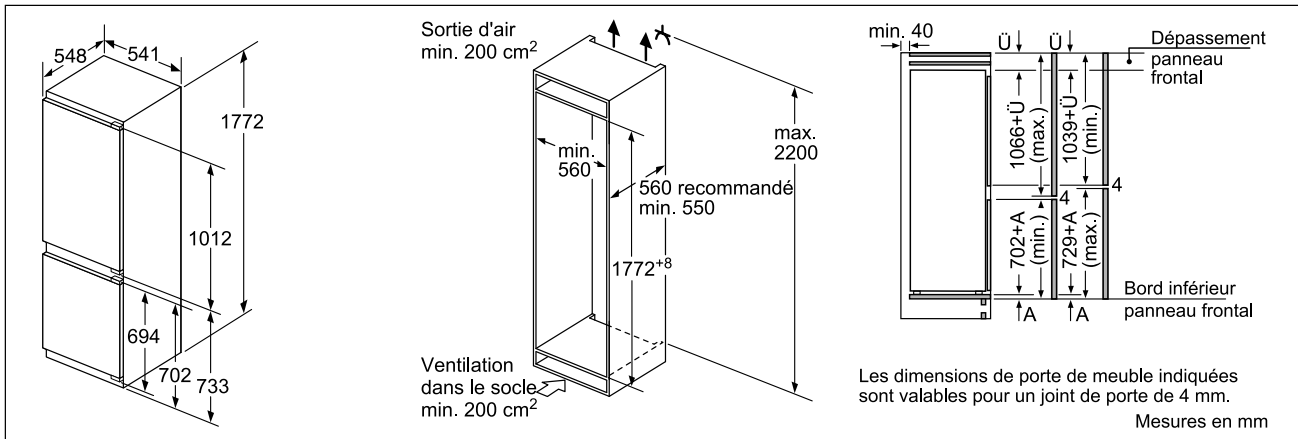

KIN86NVFE0

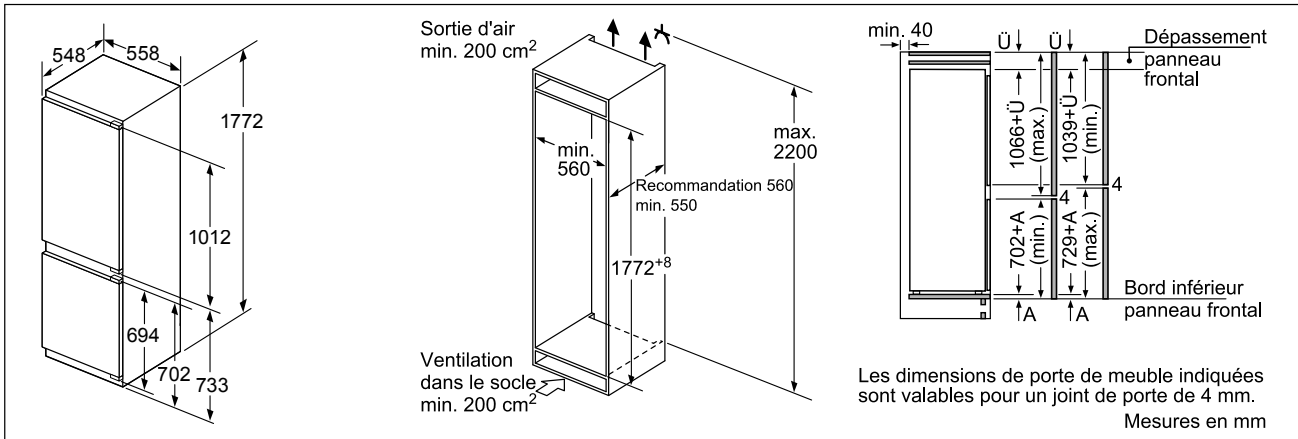

KIS86AFE0

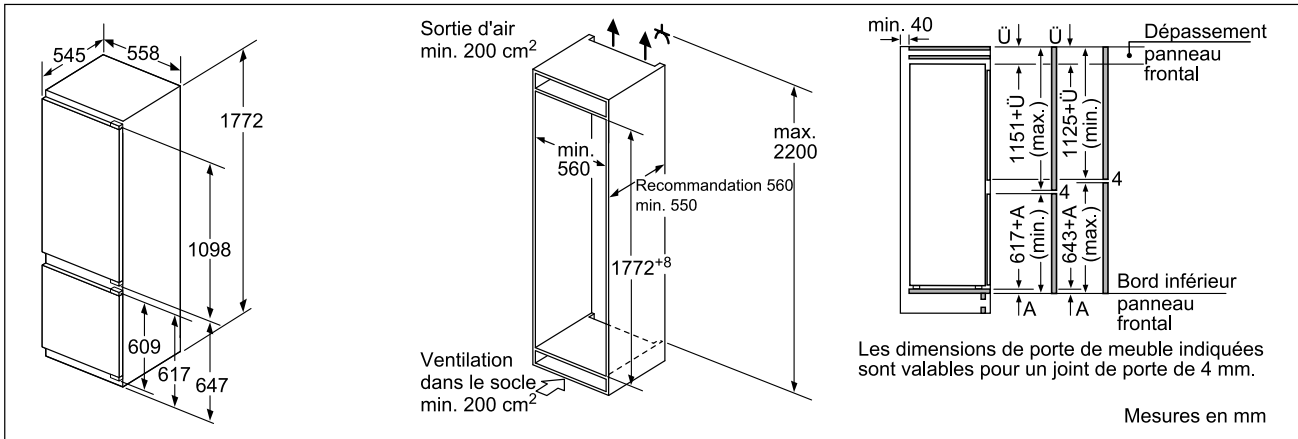

KIS87AFE0

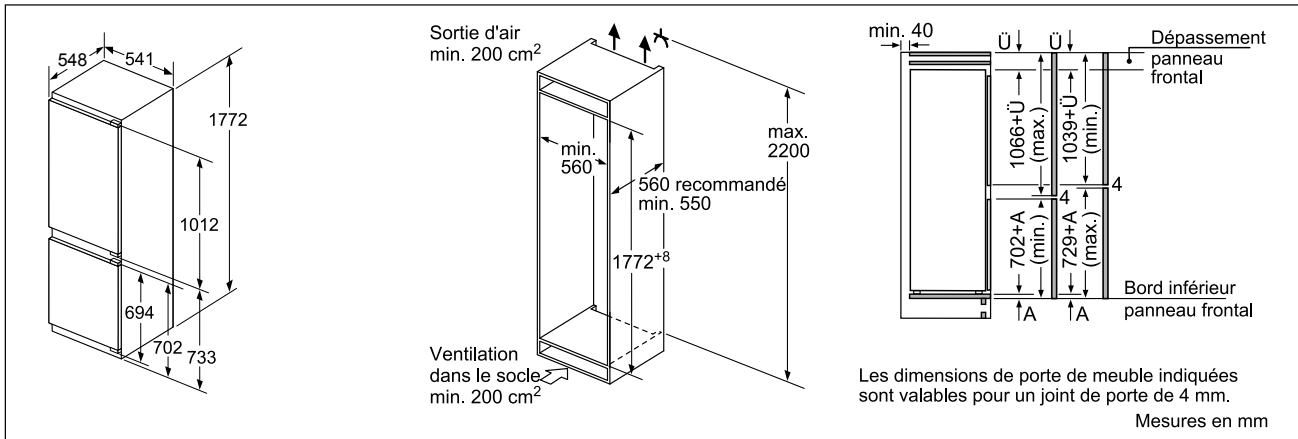

KIV86VFE1

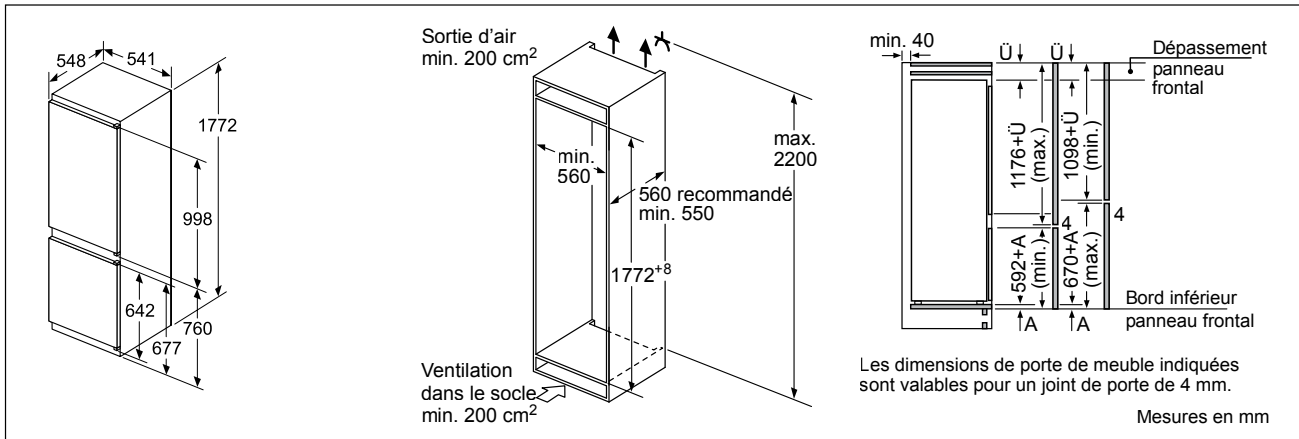

KIV86VSE0

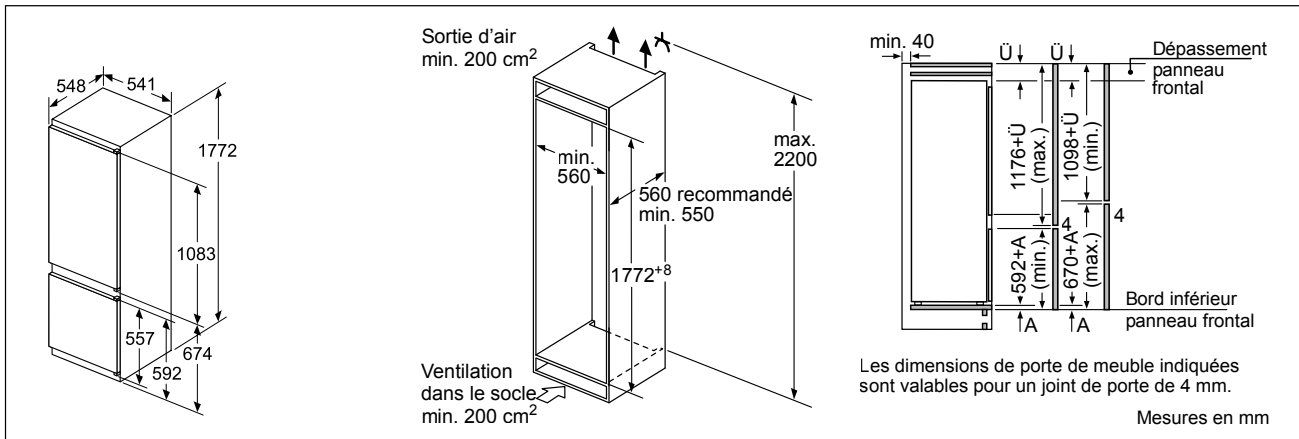

KIV875SE0

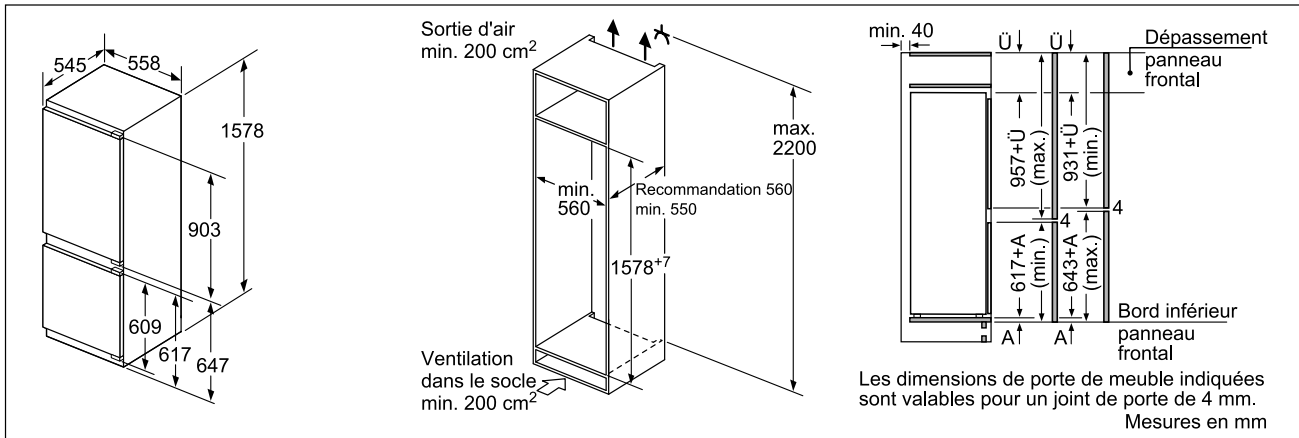

KIS77AFE0

Schémas techniques des réfrigérateurs intégrables

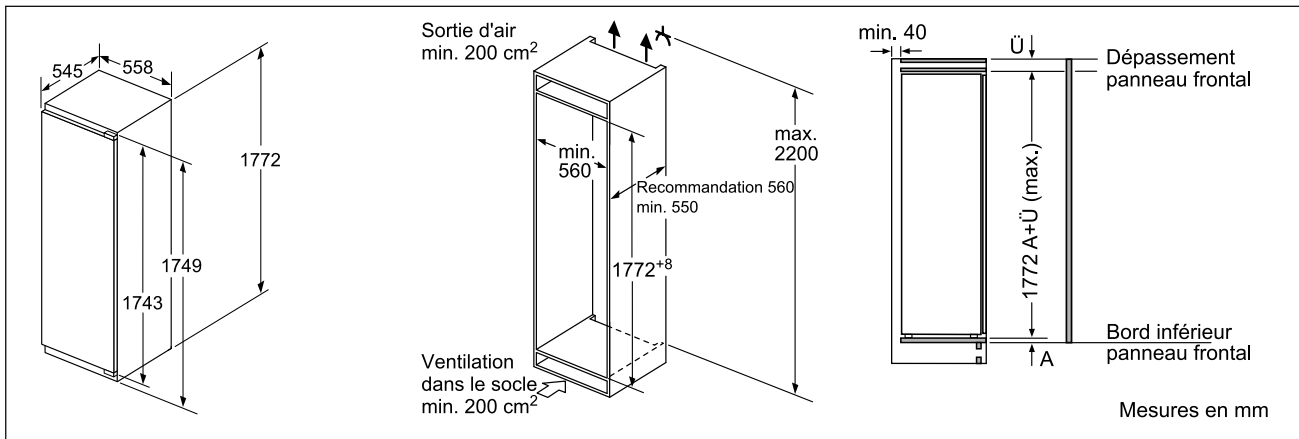

KIF81PFE0 - KIL82AFF0 - KIR81AFE0 - KIL82VFE0 - KIR81ADD0 - KIR81NSE0

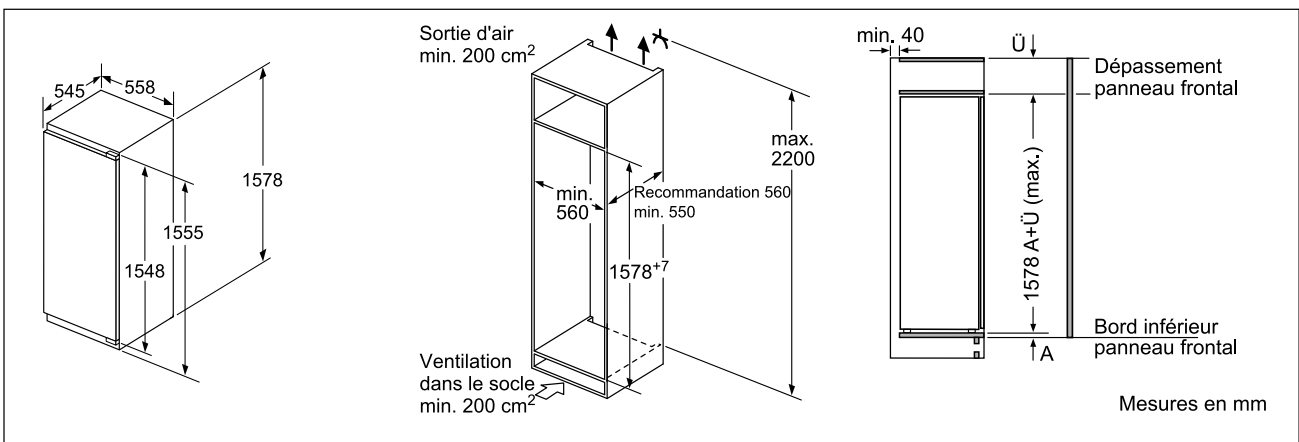

KIL72AFE0

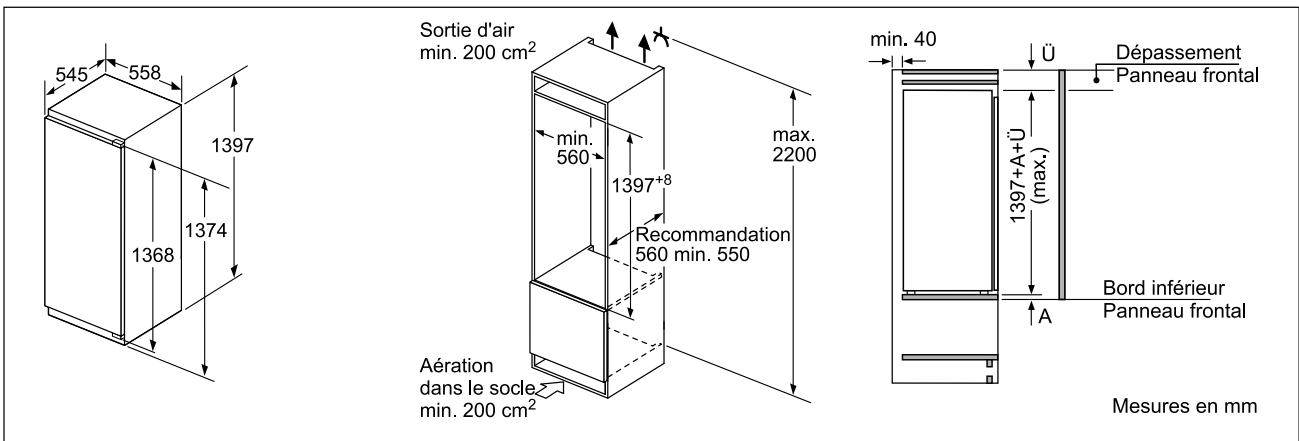

KIR51AFE0

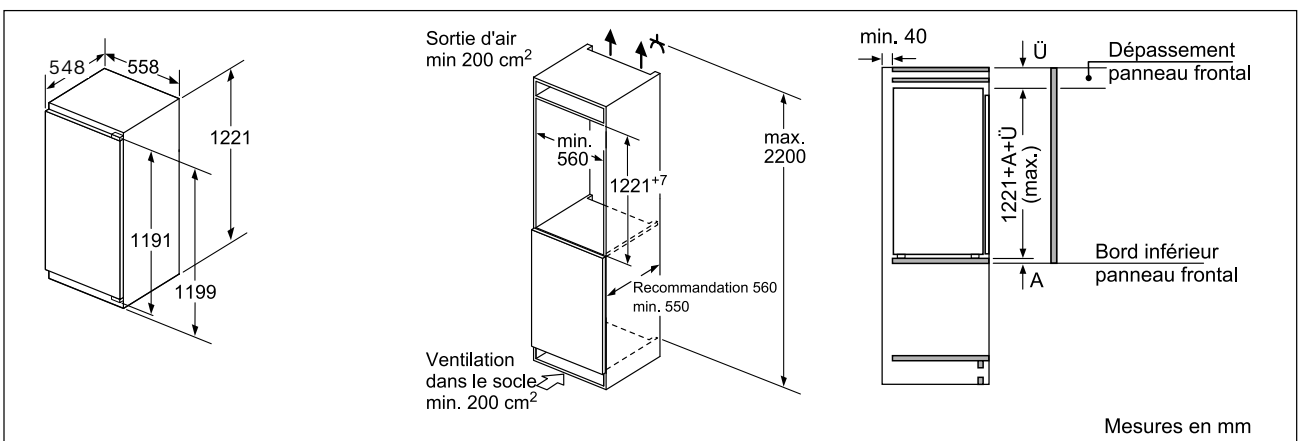

KIR41ADD1

Schémas techniques des réfrigérateurs intégrables

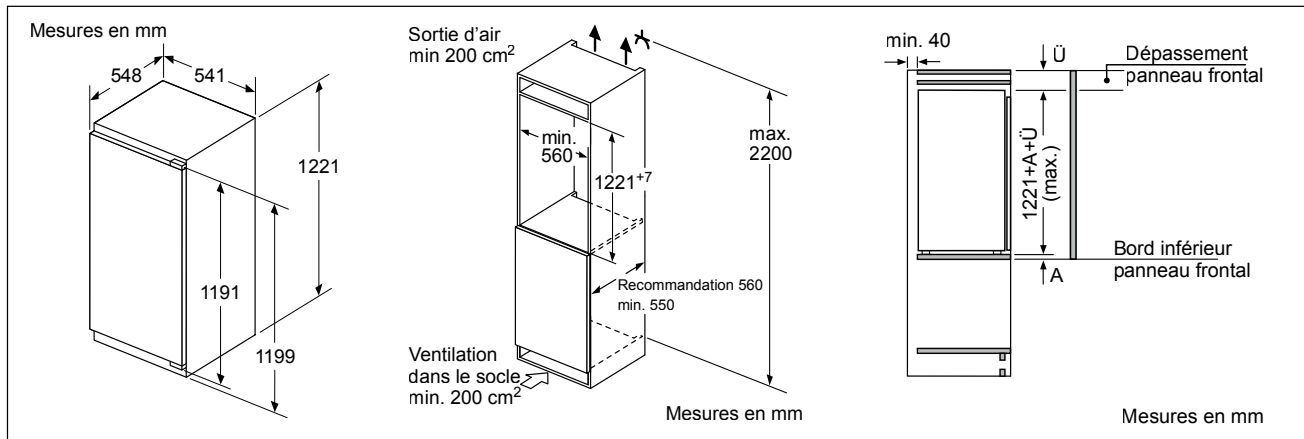

KIL42VFE0 - KIR41VFE0

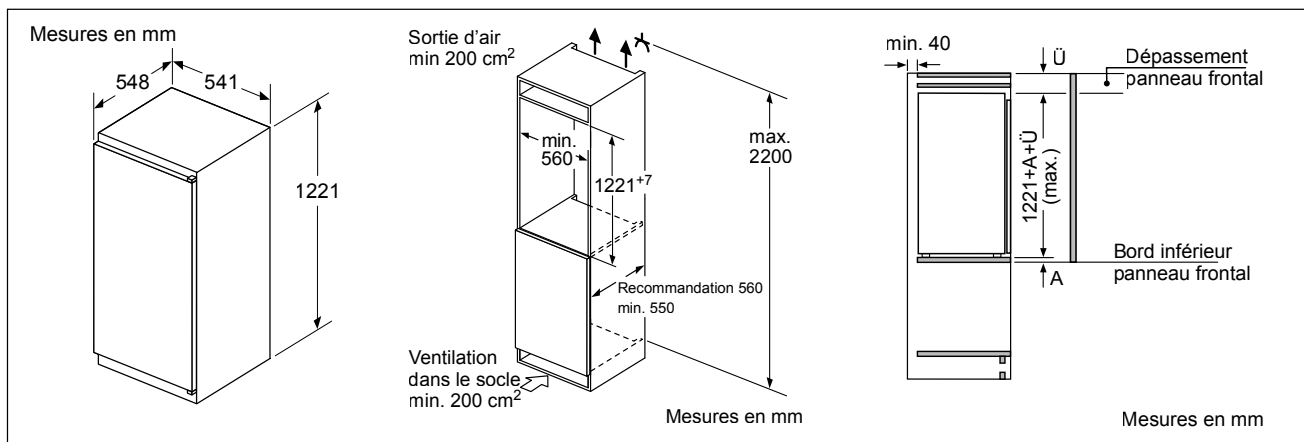

KIL42NSE0 - KIR415SE0

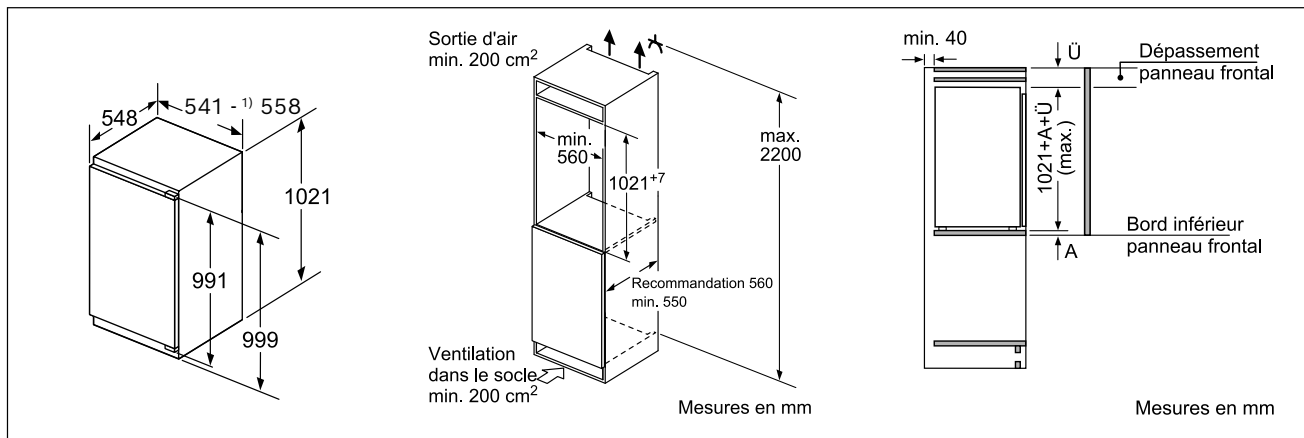

KIL32VFE0 - KIL31VFE0 - 1) KIL32ADD1

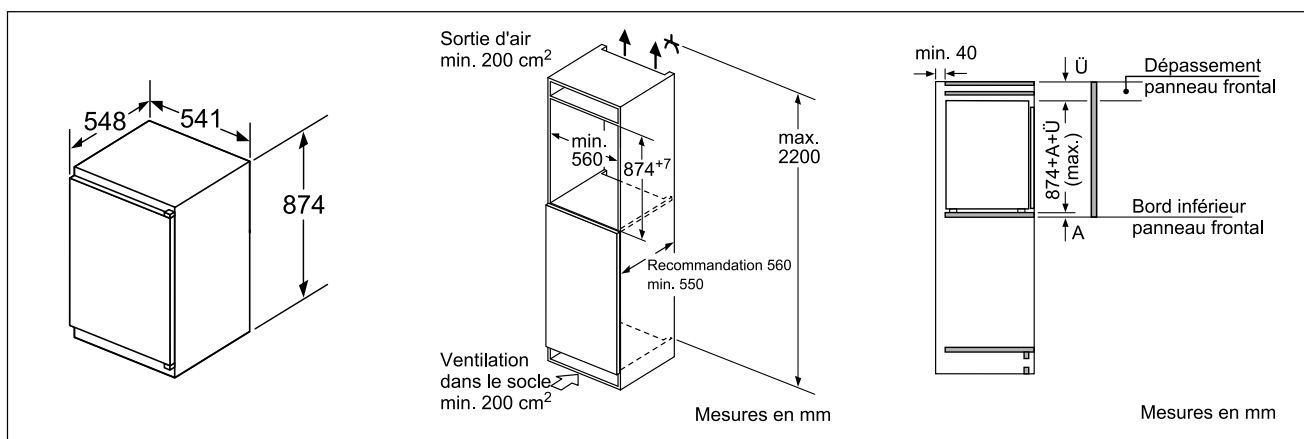

KIL22NSE0 - KIR21NSE0

Schémas techniques des réfrigérateurs et congélateurs intégrables

Sortie d'air min. 200 cm²

Ventilation dans le socle min. 200 cm²

Mesures en mm

min. 40

Dépassement panneau frontal

Bord inférieur panneau frontal

Mesures en mm

Recommandation de dimension d'espace libre pour charnière plate

F	R	X
16-19	0-3	2,5
20	0-1	3
	2-3	2,5
21	0-1	3
	2-3	2,5
22	0	4
	1	3,5
	2-3	3

Les dimensions d'espace libre recommandées dans le tableau doivent être respectées afin d'assurer une ouverture sans collision des portes de l'appareil, et d'éviter ainsi d'endommager les meubles de cuisine.

Poids maximum autorisé des habillages de porte meuble

Les habillages de porte meuble montés qui dépassent le poids autorisé peuvent provoquer des dommages et des troubles fonctionnels au niveau de la charnière

⚠ Poids

A: Hauteur de la porte de l'appareil, charnières comprises, en mm

B: Charnière sans amortissement, habillage de porte meuble en kg

C: Charnière avec amortissement, habillage de porte meuble en kg

A	B	C
1500-1750	22	22
720-1400	19	19
A1	15	19
A2	15	19

KIL22VFE0 - KIR21VFE0

600

548

598

818

868*

820

870*

17

100/150*

170

220*

30-85

100/150*

600

580

min. 550

* Socle variable/ hauteur d'encastrement

KUL22ADD0 - KUR21ADE0

Sortie d'air min. 200 cm²

Ventilation dans le socle min. 200 cm²

Mesures en mm

min. 40

Dépassement panneau frontal

Bord inférieur panneau frontal

min. 560

Recommandation 560 min. 550

1772⁺⁸

1772

1749

1743

545

558

max. 2200

GIN81ACE0

Schémas techniques des congélateurs intégrables

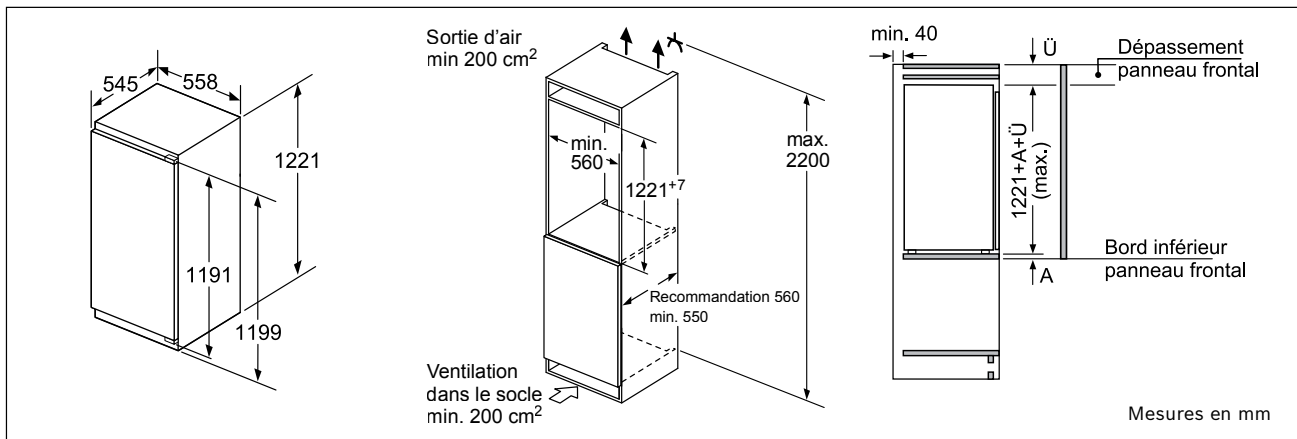

GIN41ACE0

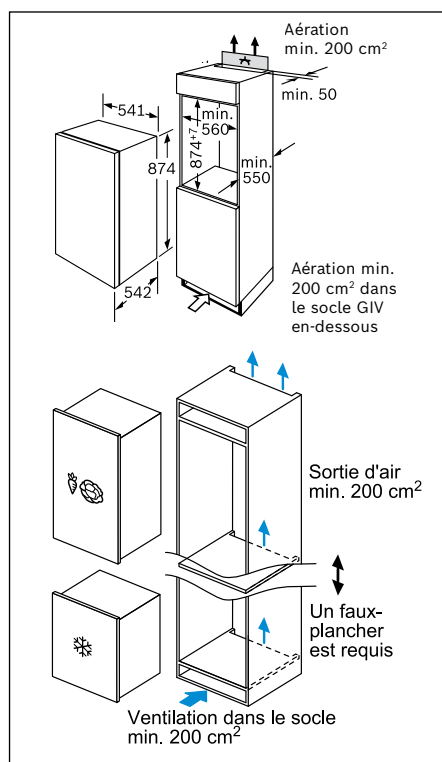

GIV21ADD0

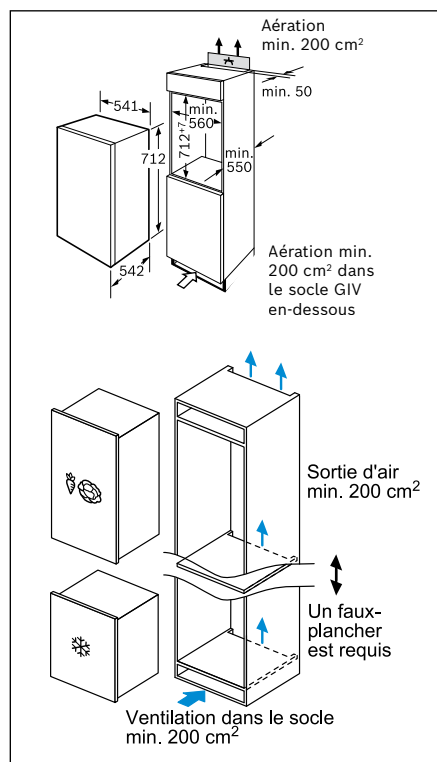

GIV11AFE0

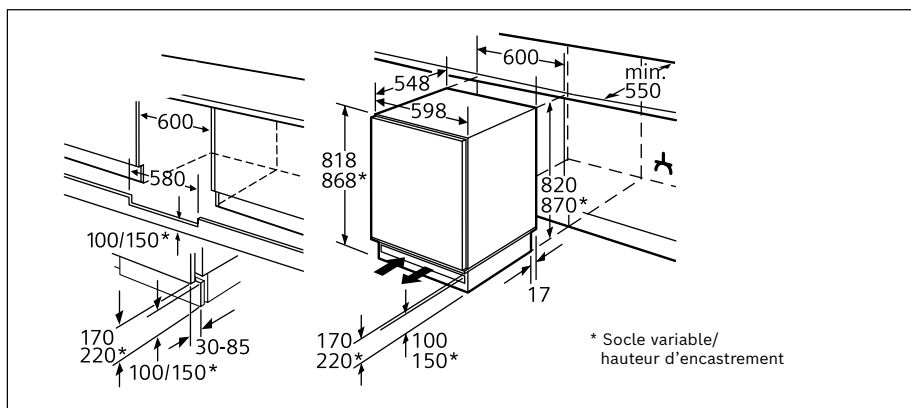

GUN21ADE0

Schémas techniques des French Door

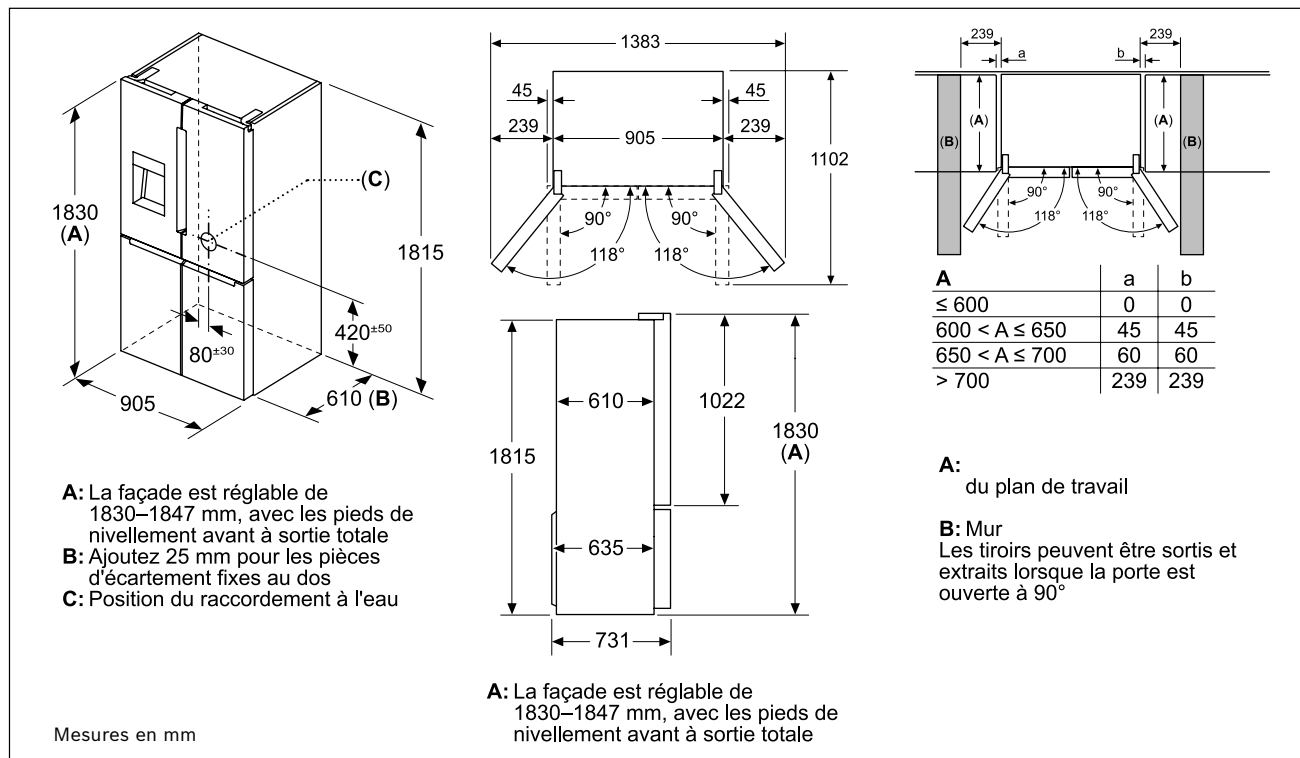

KFD96APEA

Attention Side-by-Side KFD.....: En vue de la réglementation en vigueur de Belgaqua (la fédération Belge du secteur de l'eau) il est obligatoire de monter une valve anti-retour du type EA pour tous les réfrigérateurs avec un raccordement à une alimentation d'eau.

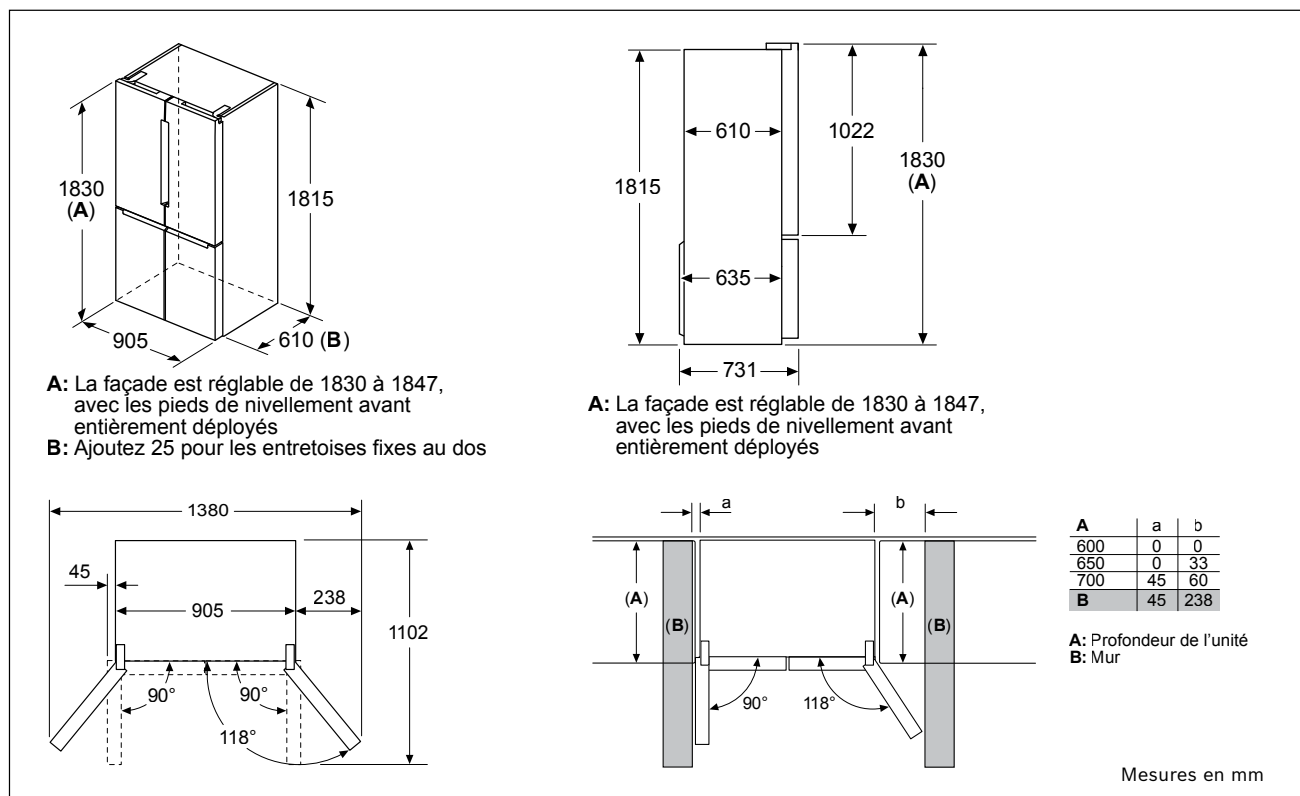

KFN96APEA

Si l'appareil est placé dans une niche, les deux portes doivent pouvoir s'ouvrir jusqu'à 160°

Schémas techniques des Side-by-Side

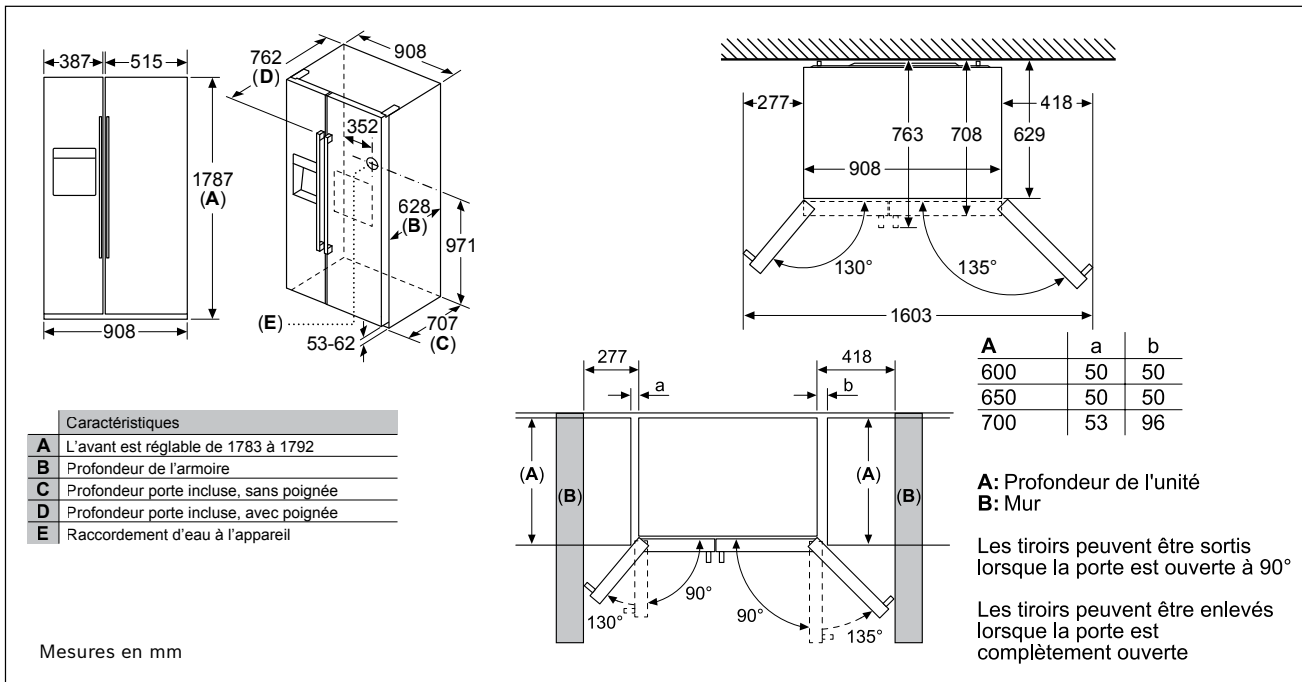

KAD93AIDP - KAD93AIEP

Attention Side-by-Side KAD.....: En vue de la réglementation en vigueur de Belgaqua (la fédération Belge du secteur de l'eau) il est obligatoire de monter une valve anti-retour du type EA pour tous les réfrigérateurs avec un raccordement à une alimentation d'eau.

Schémas techniques des lave-vaisselle

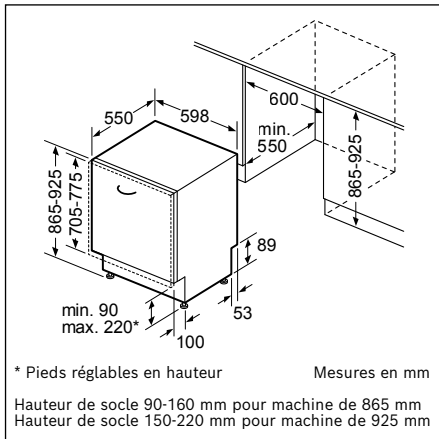

SBT... - SBD... - SBV...

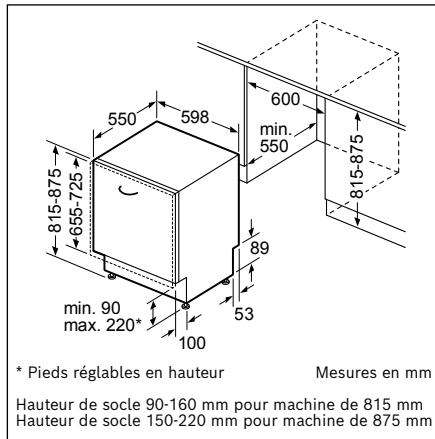

SMT... - SMD... - SMV...

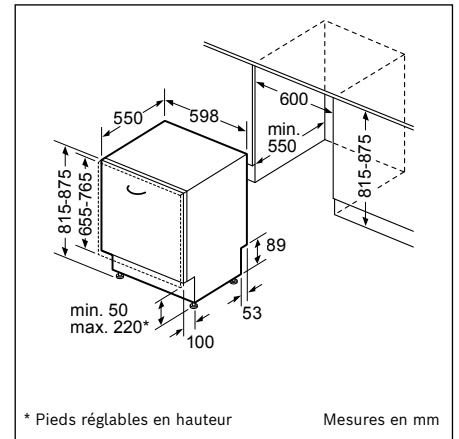

SMH...

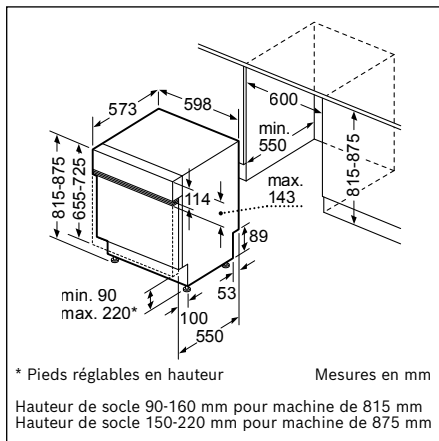

SMI...

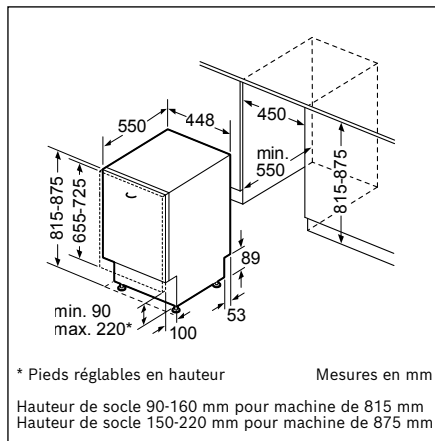

SPV...

Lave-vaisselle SX (86,5 cm de haut) **3,0 - 10 kg**

Lave-vaisselle SN (81,5 cm de haut) **2,5 - 8,5 kg**

Lave-vaisselle SX et SN (86,5 et 81,5 cm de haut) avec charnières vario **4,5 - 11 kg**

Poids autorisés des façades de meuble

594 mm
max. 815 mm

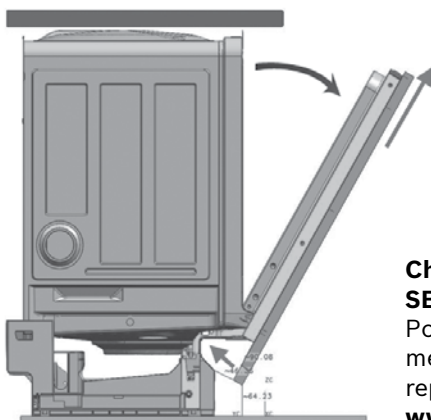

Charnières vario du
SBT6TCX00E, SMT6TCX00E, SMH4EVX00E
Pour un encastrement en hauteur,
merci de consulter les tableaux techniques
repris sur notre site internet:
www.bosch-home.be/fr/encastrementcolonne

Lave-vaisselle avec charnière Vario

La solution d'encastrement parfaite pour les cuisines d'aujourd'hui.

Les cuisines encastrées modernes se distinguent par des solutions sur mesure, des espaces très faibles entre les façades des différents meubles et des plans de travail très hauts. Jusqu'à présent, les lave-vaisselle encastrables classiques n'étaient pas en mesure de suivre toutes ces tendances. Grâce à la charnière Vario, finis les compromis: la façade du meuble totalement encastrée coulisse légèrement vers le haut à l'ouverture de l'appareil.

Les distances différentes en cas d'encastrement en hauteur des appareils font donc définitivement partie du passé. Et même les façades de meubles très longues n'empêchent plus l'ouverture du lave-vaisselle en raison des plans de travail hauts et des hauteurs de socle réduites.



Sans charnière Vario:

Jusqu'à présent, l'encastrement en hauteur de lave-vaisselle impliquait nécessairement des distances importantes entre les façades.

Avec charnière Vario:

Dans toute l'armoire du haut, il est possible de travailler avec de petites distances égales.

Restrictions d'encastrement pour le module Time Light

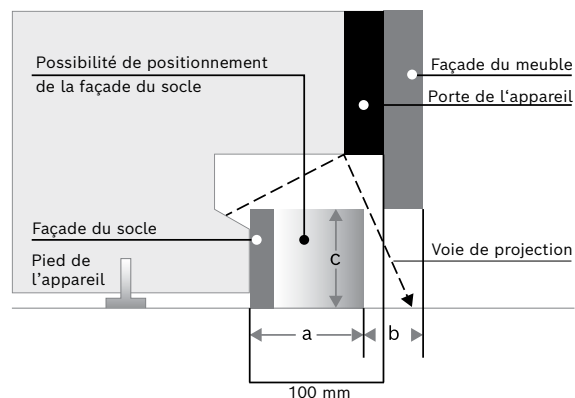

Hauteur maximale de la façade du meuble avec la charnière standard:
Appareils 81,5 cm: 725 mm
Appareils 86,5 cm: 775 mm

La saillie de la façade du socle (dimension a) ne peut excéder 60 mm. Il en résulte un retrait minimal, pour la façade du socle (dimension b), de 40 mm plus la façade du meuble. Hauteur maximale de la plinthe (dimension c)
Pas de possibilité d'intégration en hauteur!

Schémas techniques du lave-linge

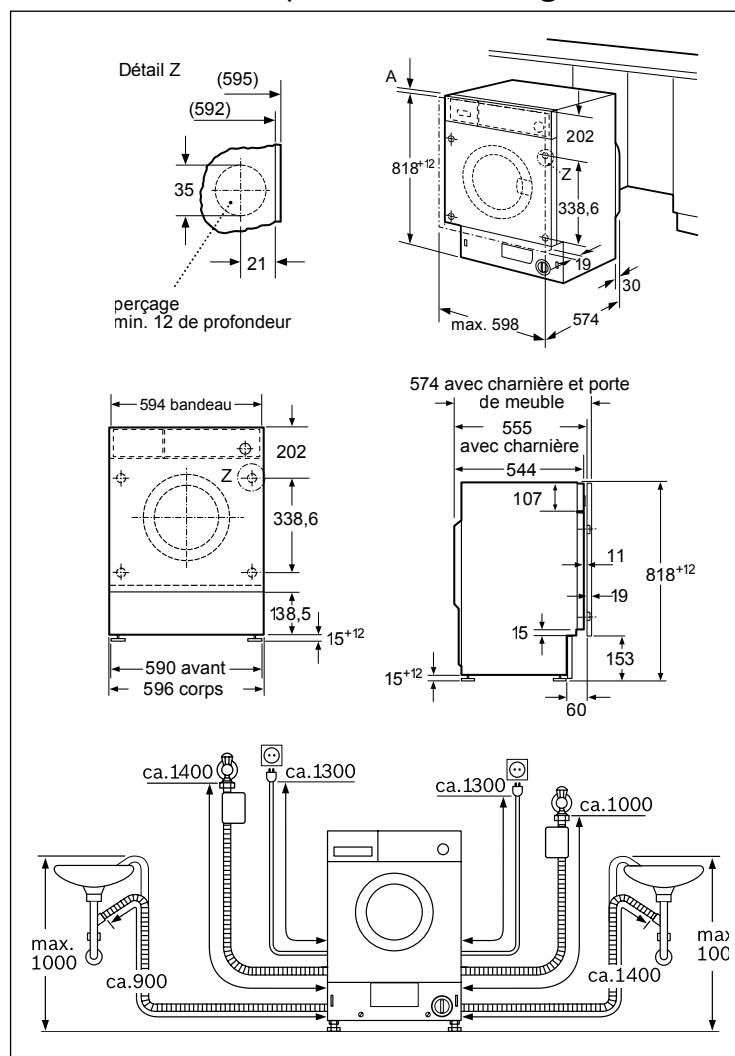

WIW28542EU

Un appareil de qualité mérite les meilleurs soins.

Un entretien régulier de vos appareils électroménagers n'augmente pas seulement la durée de vie mais est également important pour des raisons hygiéniques. Bosch vous propose un produit d'entretien adapté à chaque type d'appareil de cuisine.

Cuisiner

Réf.**	Description
00311896	Nettoyant pour tables de cuisson vitrocéramiques, induction et inox à gaz. Enlève efficacement et sans risque les taches, salissures. Contenu: 250 ml
00311900	Kit de nettoyage pour le nettoyage et l'entretien des tables de cuisson vitrocéramiques. Contenu: 1 flacon de 250 ml, 1 grattoir et 1 chiffon de nettoyage.
00312007	Chiffons imprégnés d'une huile spéciale empêchent les dépôts de salté sur la surface des appareils. Pour les surfaces en inox et en aluminium. Contenu: 5 unités par paquet
00311945	Huile spéciale pour l'entretien des surfaces inox. Contenu: 100 ml
00311946	Poudre nettoyante. Enlève les points de rouille. La poudre est légèrement abrasive. Contenu: 100 g
00311964	Kit de nettoyage et d'entretien pour les surfaces inox. Contenu: un paquet de 5 chiffons d'entretien (réf. 00312007) et 100 g de poudre nettoyante (réf. 00311946).
00311968	Détartrant liquide pour four vapeur avec conduite d'eau
17000334	Grattoir pour tables de cuisson vitrocéramiques
00312298	Spray nettoyant pour fours, fours vapeur et fours avec fonction micro-ondes
00312324	Gel nettoyant avec tête brosse pour nettoyer facilement les aliments brûlés ou incrustés dans votre four
00312137	Nettoyant spécial pour réfrigérateurs et congélateurs

Hottes

Réf.**	Description
00312207	Dégraissant biodégradable. Idéal pour traiter les filtres métalliques des hottes avant de les mettre au lave-vaisselle. Contenu: 500 ml.
00312327	e-cloth. Kit de chiffons d'entretien. Les chiffons e-cloth enlèvent toutes les graisses et les saletés des surfaces. Multi-usage.

Lave-vaisselle

Réf.**	Description
00312361	Produit d'entretien (liquide). Elimine la graisse et le calcaire. Contenu: 250 ml, 1 emballage par entretien.
00312193	Poudre nettoyante efficace et intensif pour lave-vaisselle. Enlève efficacement tous résidus de graisse, d'amidon et de protéines. Le nettoyant n'a aucune action détartrante.
00312330	Détartrant rapide. Contenu: 250 g.

Espresso

Réf.**	Description
00312096	10 pastilles nettoyantes pour machines à espresso.
00312093	6 pastilles détartrantes pour machines à espresso.
00311968	Détartrant liquide. Pour le détartrage de machine à espresso et fours vapeur. Contenu: 500 ml.
00312015	Kit de maintenance "espresso". Contenu: 10 x pastilles de nettoyage et 4 x 250 ml de détartrant liquide.
17000705	Filtre à eau Brita Intenza. Réduit les dépôts de calcaire. Contenu: 1 filtre de remplacement.
00312010	Détartrant liquide écologique pour machine à espresso, cafetières et bouilloires.
00312107	Set d'entretien pour machines à café automatique «VeroSeries». Contenu: 10 x pastilles de nettoyage, 3 x pastilles détartrantes formule «2 en 1», 1 filtre à eau Brita et 1 brosse de nettoyage.

L'entretien et le nettoyage des appareils électroménagers à domicile.



Saviez-vous qu'un appareil bien entretenu fonctionne plus longtemps? L'appareil est non seulement plus hygiénique, il consomme également moins d'énergie.

A côté des produits d'entretien adéquats, nous vous proposons un service d'entretien professionnel à domicile.

Les spécialistes font l'entretien avec soin et précision.

Vos avantages:

- Entretien et révision complète de votre appareil
- Utilisation de produits d'origine recommandés par nos marques
- Des conseils professionnels par nos propres spécialistes

Notre service d'entretien à domicile est disponible pour tout appareil espresso, réfrigérateur Side-by-Side, lave-vaisselle ou lave-linge.



ligne info

Nos conseillers sont à votre disposition pour toutes vos questions tous les jours ouvrables de 08h30 à 17h00 au 02 475 70 01 - Découvrez également tous nos services via www.bosch-home.be/fr/nos-services/aide-en-ligne



eShop

Découvrez notre eShop et gagnez du temps en commandant tous vos produits d'entretien, accessoires et pièces détachées favoris de chez vous via www.bosch-home.be/fr/boutique ou via votre revendeur.

Le service clientèle du fabricant. Un service de confiance.

Fiable, compétent, rapide. Avant et après l'achat – une vie entière.

Nous sommes toujours là pour vous !

Le service de réparation :

- Accessible par téléphone 24h/24 et 7j/7
- 24 mois de garantie sur chaque réparation
- Réparation à domicile, également le samedi
- Nos propres spécialistes techniques, disponibles en Belgique
- Prise de contact directe entre notre technicien et vous, 30 minutes avant l'intervention

Nos services en ligne sont toujours accessibles via www.bosch-home.be/fr/nos-services/aide-en-ligne

- Modes d'emploi
- Réservation du passage d'un spécialiste
- Garantie Prolongée

Nos services sur mesure :

- Entretien à domicile
- Service d'installation
- Total Care by Bosch



02/475 70 01

www.bosch-home.be/fr/nos-services

Donnez votre avis :



www.bosch-home.be/fr/votre-avis

Suivez nous :



[@bosch.home.belgique](https://www.facebook.com/bosch.home.belgique)



[@boschhome_be](https://www.instagram.com/boschhome_be)